



# ҒЫЛЫМИ-ӘДІСТЕМЕЛІК ЖУРНАЛ НАУЧНО-МЕТОДИЧЕСКИЙ ЖУРНАЛ

Қостанай мемлекеттік  
педагогикалық институтының

## ЖАРШЫСЫ

№ 2  
2010

Қаңтар 2010 ж.  
№ 2 (18)

выходит 4 раза в год

**ҚОСТАНАЙ МЕМЛЕКЕТТІК  
ПЕДАГОГИКАЛЫҚ ИНСТИТУТЫНЫҢ**

**ЖАРШЫСЫ**

Қостанай



## Қостанай мемлекеттік педагогикалық институтының

### ЖАРШЫСЫ

#### РЕДАКЦИЯ АЛҚАСЫ

**Бас редактор** *Қ.М. Баймырзаев*, география ғылымдарының докторы, профессор

**Бас редактордың  
орынбасары** *Әбіл Е.А.*, тарих ғылымдарының докторы

*Қадралинова М.Т.* филология ғылымдарының докторы, профессор; *Кузембайұлы А.*, тарих ғылымдарының докторы, профессор; *Рубинштейн Е.Б.*, тарих ғылымдарының докторы; *Бектурганова Р.Ч.*, педагогика ғылымдарының докторы, профессор; *Ким Н.П.*, педагогика ғылымдарының докторы, профессор; *Брагина Т.М.*, биология ғылымдарының докторы, профессор; *Важев В.В.*, химия ғылымдарының докторы, профессор; *Нұрғали Р.* филология ғылымдарының докторы, профессор; *Қуанышбаев С.Б.*, география ғылымдарының кандидаты, доцент; *Жаркова В.И.*, филология ғылымдарының кандидаты, доцент; *Утегенова Б.М.*, педагогика ғылымдарының кандидаты, доцент; *Назмутдинов Р.А.*, жантану ғылымдарының кандидаты; *Бәрібай Қасымханұлы*, физика-математика ғылымдарының кандидаты; *Духин Я.К.*, тарих ғылымдарының кандидаты, доцент; *Терновой И.К.*, тарих ғылымдарының кандидаты, доцент; *Дюсенбина Г.Қ.*, педагогика ғылымдарының кандидаты; *Сивохин И.П.*, педагогика ғылымдарының кандидаты; *Кудрицкая М.И.*, педагогика ғылымдарының кандидаты; *Данильченко Г.И.*, педагогика ғылымдарының кандидаты, доцент; *Тогжанова Г.К.*, педагогика ғылымдарының кандидаты; *Нұрмұхамедова Қ.Т.*, филология ғылымдарының кандидаты.

#### РЕДАКЦИОННАЯ КОЛЛЕГИЯ

**Главный редактор** *Қ.М. Баймырзаев*, доктор географических наук, профессор

**Зам. главного редактора** *Әбіл Е.А.*, доктор исторических наук

*Қадралинова М.Т.*, доктор филологических наук, профессор; *Кузембайұлы А.*, доктор исторических наук, профессор; *Рубинштейн Е.Б.*, доктор исторических наук; *Бектурганова Р.Ч.*, доктор педагогических наук, профессор; *Ким Н.П.*, доктор педагогических наук, профессор; *Брагина Т.М.*, доктор биологических наук, профессор; *Важев В.В.* доктор химических наук, профессор; *Нұрғали Р.* доктор филологических наук, профессор; *Қуанышбаев С.Б.*, кандидат географических наук, доцент; *Жаркова В.И.*, кандидат филологических наук, доцент; *Утегенова Б.М.*, кандидат педагогических наук, доцент; *Назмутдинов Р.А.*, кандидат психологических наук; *Бәрібай Қасымханұлы*, кандидат физико-математических наук; *Духин Я.К.*, кандидат исторических наук, доцент; *Терновой И.К.*, кандидат исторических наук, доцент; *Дюсенбина Г.Қ.*, кандидат педагогических наук; *Сивохин И.П.*, кандидат педагогических наук; *Кудрицкая М.И.*, кандидат педагогических наук; *Данильченко Г.И.*, кандидат педагогических наук, доцент; *Тогжанова Г.К.*, кандидат педагогических наук; *Нұрмұхамедова Қ.Т.*, кандидат филологических наук.

**Адрес редакции:** 110000, г. Костанай, ул. Тарана, 118 (научный отдел)  
тел. (7142) 53-34-71

#### СВИДЕТЕЛЬСТВО

о постановке на учет средства массовой информации

№ 8786-Ж

выдано Министерством культуры и информации Республики Казахстан

19 ноября 2007 года

г. Астана

Вестник КГПИ издается с января 2005 года

**СТРУКТУРИРОВАНИЕ МАТЕРИАЛА В РАЗВИВАЮЩЕМ ОБУЧЕНИИ.  
ПРИНЦИП ПОЛИФОНИЧНОСТИ**

**Ваулина Н.М.**

Демократизация общества предполагает более гуманное отношение к личности. Это проявляется в том, что личность рассматривается не только как объект, производящий полезную для общества работу. Но общество задаётся вопросом, а что нужно самому человеку для благополучного существования в обществе. Эти тенденции проникают и в образование. Гуманизация образования проявляется в том, что обсуждается не только вопрос, что ученик должен знать, чтобы хорошо выполнять в дальнейшем полезную работу, но и ставится вопрос, а что нужно самому ученику, чтобы в дальнейшем благополучно существовать в обществе, то есть процесс обучения должен быть ориентирован на личность ученика. Основой ответа на поставленный вопрос являются взгляды американских психологов гуманистического направления А. Маслоу и К. Роджерса, которые утверждают, что человеку хорошо в обществе, если он имеет условия для самореализации, а наибольшая самореализация возможна, если человек компетент в той области деятельности, которой занимается. Следовательно, в ходе гуманизации образования осуществляется личностно-ориентированное обучение, которое реализуется через компетентный подход. То есть необходимо формирование компетенций. Теперь рассмотрим понятие «компетенция», определим его структуру. Это необходимо сделать, так как множество и разнообразие толкований и подходов к понятию «компетенция» делает идею формирования компетенций нереализуемой.

Компетенция – это знание своих полномочий (БСЭ). Следовательно, в структуре компетенции должен быть знаниевый компонент. Далее, слово «компетенция» произошло от латинского слова *comprete* – *совместно достигаю, добиваюсь*. Из этого следует, что в структуру компетенции должен входить и деятельностный компонент.

Итак, **компетенция = знаниевый компонент + деятельностный компонент.**

Что из себя должен представлять **знаниевый** компонент? Это знания, умения, навыки (ЗУН), то есть компонент, соответствующий по содержанию традиционному образованию.

Что собой представляет деятельностный компонент? Чтобы это определить, необходимо рассмотреть вопрос, чем характеризуется деятельность. Деятельность начинается только тогда, когда есть мотивация к этой деятельности. Следовательно, необходимо внести мотивацию в учебную деятельность.

Далее, психолог В.А. Петровский отмечает, что всеобщей особенностью жизни является активность, то есть деятельное состояние живых существ как условие существования их в мире. То есть процесс деятельности, прежде всего, связан с принципом активности. Значит, следующий компонент – это активность. Два пункта выделили, опираясь на науку психологию, теперь обратимся к науке дидактике, которая, исходя из концепции гуманизации обучения, утверждает, что конечной целью педагогического процесса является формирование познавательной и социальной самостоятельности личности. Из этого вытекает, что необходимо внести в деятельностный компонент компетенции такой фактор, как самостоятельность. На уроках химии речь идёт о мыслительной деятельности, говорим о самостоятельности мыслительной деятельности.

Итак, структура компетенции может быть вполне обоснованно представлена таким образом:

**Компетенция = ЗУН + мотивация, активность, самостоятельность.**

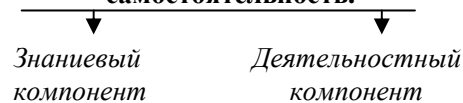

В деятельностный компонент можно внести много и других понятий, но при этом снизится возможность реального внедрения идеи в практику. Ограничимся четырьмя наиболее основополагающими линиями, возможными для формирования компетенций: *знания, мотивация, активность, самостоятельность*.

Теперь уточним, что формирование компетенции – это есть реализация развивающего обучения. Так как компетенция содержит деятельностный компонент, предполагается деятельность учащихся. А развитие человека возможно только в результате деятельности, развитие – это следствие деятельности.

Выделяют три вида компетенций: предметные, межпредметные, ключевые.

Формирование компетенций, очевидно, следует проводить все годы обучения химии. При этом каждая компетенция должна быть обеспечена соответствующим содержанием, которое даст возможность формирования компетенций на протяжении всех лет обучения. Это возможно в том случае, если осуществлять в процессе обучения линейное структурирование материала, где каждая линия обеспечивает содержание определённой компетенции. Содержание этих линий должно быть взаимосвязано. Такой принцип структуриро-

вания материала определили, как **принцип полифоничности**. Структурирование материала по принципу полифоничности даёт возможность для выявления в содержании материала большего числа связей, что способствует развитию мышления учащихся, так как основа мыслительного процесса – это выявление связей.

Рассмотренный принцип структурирования можно показать на схеме 1.

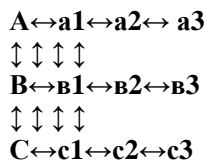

*A, B, C – компетенции; a1...b1...c1.. – это явления, понятия, составляющие содержание компетенций.*

**Схема 1. Принцип полифоничного структурирования материала.**

Принцип полифоничного структурирования материала предполагает двойное структурирование материала: 1) в соответствии с логикой химической науки; 2) в соответствии с достижением дидактических целей.

Рассмотрим кратко, какие линии знаний возможно выделить для формирования компетенций. Для формирования *предметной компетенции* выделяется линия учебных химических знаний, которая, в свою очередь, разделяется на две линии: базовые знания и производные знания. Содержание базовых знаний включает знание законов, закономерностей, правил. Производные знания – это знания, которые получают учащиеся самостоятельно, основываясь на базовых знаниях. Базовые и производные знания связаны между собой как причина и следствие соответственно.

Для формирования межпредметной компетенции, думается, следует выделить химико-математические знания. Это связано с тем, что в развивающем обучении решению задач качественных и количественных следует отдавать более значительную роль, по сравнению с традиционным обучением. Кроме того, в содержание межпредметной компетенции следует ввести химико-психологические знания. Содержанием этой линии знаний являются краткие представления об основных процессах мышления и упражнения, способствующие развитию мыслительных процессов. характер задания определяется рекомендациями психологов, но содержанием является химический учебный материал.

Пример задания на развитие концентрации внимания: *расположите элементы в порядке возрастания атомных радиусов.*

Для выполнения задания даётся ограниченное время (1-2мин.).

Na	Al	P
Mg	Si	S
Cl	F	O

Автором составлен сборник заданий «Психолого-химический практикум» по разделам: 1. «Развитие восприятия». 2. «Развитие внимания». 3. «Развитие памяти». 4. «Развитие воображения». 5. «Развитие мышления».

Содержанием ключевой компетенции на уроках химии могут быть системные знания об окружающем мире. Для этого также используется двойное структурирование материала: структурирование на основе логики химической науки и логики достижения дидактических целей. Так, материал по химии структурируется по разделам: «Первоначальные химические понятия», «Кислоты», «Основания», «Соли, оксиды», «Периодический закон», «Строение атома», «Химическая связь», «Кристаллические решётки», «Окислительно-восстановительные реакции», «Теория электролитической диссоциации». На основании этого химического материала возможно рассматривать системные знания естественной среды обитания, в которой выделены компоненты *Вода, Земля, Воздух, Свет и Цвет* в природе.

В девятом классе изучается химия элементов углерода, кремния, азота, фосфора, серы, галогенов, металлов. На основе этого химического материала возможно рассматривать системные знания об искусственной среде обитания, в которой выделены компоненты *Тепло, Жилище, Пища, Химическая промышленность, Каменный век, Медный век, Бронзовый век, Железный век, Эстетика и экология искусственной среды обитания*. При изучении органической химии рассматривается химия человека. Вторую структуру знаний можно представить в виде схемы 2.

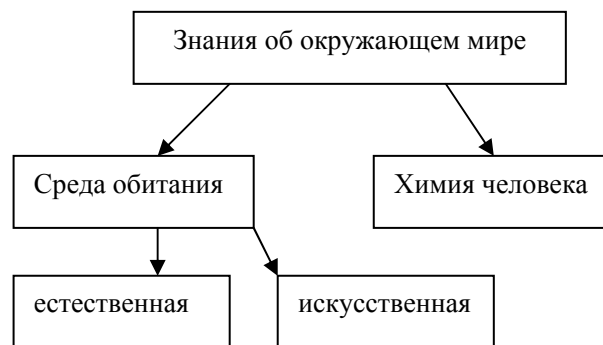

**Схема 2. Структура знаний для формирования ключевой компетенции.**

Автором разработана и апробирована в течение многих лет программа по рассмотренной структуре (схема 2). Она вызывает интерес у учащихся и даёт положительные результаты.

## ЛИТЕРАТУРА:

1. Бабанский Ю.К. Рациональная организация учебной деятельности. – М.: «Знание», 1981.
2. Беспалько В.П. Дидактический процесс// Школьные технологии. – 2007. - №2. – С.68–70.
3. Ваулина Н.М. Развитие мышления на уроках химии// Химия: методика преподавания в школе. – 2002. - №4. – С. 69–71.
4. Воровщиков С.Г. Учебно-познавательная компетентность школьников: опыт системного конструирования // Завуч: управление современной школой. – 2007. - №6. – С.16–21.
5. Галлиев Т.Т. Системный подход к интенсификации учебного процесса. – А.: Ғылым, 1998.
6. Гильманшина С.И. О формировании научного мышления школьников //Химия в школе. – 2003. - №5. – С.30–34.

**Түйіндеме**

*Мақалада пәндік, пәнаралық және шешуші құзыреттіліктің қалыптасуына ықпал ететін химия оқу мазмұнын құрылымдау қағидалары жөніндегі мәселе қарастырылады.*

**Conclusion**

*The article deals with the problem of principles of organizing the educational content in Chemistry. It leads to formation of disciplinary and interdisciplinary key competences.*

**АКТУАЛЬНОСТЬ ГЕНДЕРНОГО ПОДХОДА  
В ВОСПИТАНИИ И ОБУЧЕНИИ СОВРЕМЕННОЙ МОЛОДЕЖИ****Гринских Г.В.**

Сегодня активно обсуждаются возможности применения гендерного подхода для решения теоретических и практических задач педагогической науки, рассматриваются модели гендерного воспитания мальчиков и девочек, анализируются перспективы их применения в социальном и семейном воспитании. Прежде чем начать разговор об актуальности гендерного подхода в целостном педагогическом процессе, рассмотрим ключевые понятия научной работы – «половые отличия» и «гендер».

Половые отличия – это совокупность генетических, морфологических и физиологических признаков, на основании которых различают людей на мужчин и женщин. Гендерными принято называть социально обусловленные особенности поведения и психики мужчин и женщин, то есть то, что ожидается от них в исполнении тех или иных ролей, в том или ином возрасте [1, 224].

Иными словами, понятие «гендер», включая в себя половые различия, акцентирует внимание на широком круге проявлений, свойственных мальчикам и девочкам, мужчинам и женщинам, которые так или иначе связаны с их половозрастным статусом, этноконфессиональной и социально-культурной принадлежностью. Естественно, гендерные исследования представляют интерес для педагогики, ибо напрямую связаны с проблемой полоролевой социализации человека.

Сущность полоролевой социализации, как стихийной, так и относительно социально контролируемой (т.е. воспитания), состоит в том, что мальчики и девочки, юноши и девушки, мужчины и женщины, развиваясь и самоизменяясь в условиях жизни конкретного общества, усваивают и воспроизводят принятые в обществе гендерные роли и культуру взаимоотношений полов.

Стихийная полоролевая социализация происходит во взаимодействии человека с многообразными факторами и агентами социализации, в том числе и в рамках тех воспитательных организаций, через которые он проходит на своём жизненном пути.

Воспитательная организация как всякая социально-психологическая общность влияет на входящих в неё людей в реальной практике взаимодействия её членов. Эта практика по своему содержанию, стилю и характеру порой существенно отличается от декларируемых устремлений воспитателей. Знания и опыт реальной жизни, которые получают воспитуемые, оказываются в значительной степени «непрактичными» для взаимодействия в воспитательной организации с точки зрения воспитания, но помогают адаптироваться в жизни.

Стихийная полоролевая социализация в той или иной степени происходит в воспитательных организациях различного типа. Иначе дело обстоит в тех же организациях с полоролевым воспитанием, т.е. осознанным созданием условий для развития и реализации маскулинных и фемининных свойств их воспитанников.

Стихийный полоролевой подход в воспитании можно обнаружить во внешкольных воспитательных организациях. В последнее десятилетие в странах СНГ вновь появились отдельные учебные заведения, как основного, так и дополнительного образования, в которых делаются попытки реализовать гендерный подход в воспитании (причём часто это делается осознанно, а кое-где даже используется термин «гендер»).

Представляется, что и социокультурные тенденции, и данные гендерных исследований, и примеры из практики позволяют ставить вопрос о не-

обходимости разработать проблему гендерного, или полоролевого, подхода в воспитании.

Во-первых, гендерный подход в воспитании не есть нечто универсальное (на что, видимо, претендует гендерная педагогика), ибо он существенно отличается в семейном воспитании и в социальном воспитании, а в коррекционном воспитании наверняка необходима специальная «линия», связанная с гендерными проблемами различных типов жертв неблагоприятных условий социализации.

Во-вторых, в социальном воспитании (а лишь о нём идёт речь в этой статье) гендерный подход имеет задачей создание таких условий возвращения девочек и мальчиков, юношей и девушек в воспитательных организациях, в которых их развитие и духовно-ценностная ориентация будут способствовать:

- проявлению и позитивному становлению индивидуальных маскулинных, фемининных и андрогинных (сочетающих в той или иной мере те и другие) черт и психологических свойств;

- относительно безболезненному приспособлению детей к реалиям полоролевых отношений в обществе;

- эффективному позитивному полоролевому обособлению в социуме появлению и становлению ценностей, психологической, эмоциональной и поведенческой автономии по отношению к стандартам маскулинности – фемининности и реалиям полоролевых отношений в социуме в соответствии с индивидуальными половозрастными характеристиками мальчиков и девочек, девушек и юношей.

Исходя из этого гендерный, или полоролевой, подход в воспитании предполагает принимать в расчёт и применять знания о гендерных особенностях:

- в организации быта и жизнедеятельности воспитательных организаций (в соответствии с их типом и функциями), а также взаимодействия их членов;

- в определении содержания и методов обучения и способов стимулирования самообразования;

- в создании условий в воспитательных организациях для овладения мальчиками и девочками, юношами и девушками нормами, моделями, сценариями и опытом полоролевого поведения, адекватными их возрастному статусу, психосексуальному развитию и социальным ожиданиям;

- в решении проблем, связанных с гендерными идентификацией и самореализацией [2, 178].

Содержательно гендерный подход нуждается в глубокой и всесторонней разработке. В этом тексте приведем некоторые примеры того, как, на наш взгляд, он может реализоваться.

Начнем с быта воспитательных организаций. Быт в наших детсадах, школах, интернатах абсолютно бесполой. Так, бытовая «совместность»

мальчиков и девочек в детских садах не проходит бесследно при формировании психологического пола ребёнка и его гендерных установок. В школах нет специальных гигиенических комнат для девочек, отсутствуют в большинстве случаев тренажерные залы для мальчиков (и специальные – для девочек). Режим дня не учитывает разные нормы подвижности у мальчиков и девочек.

Питание унифицировано и по времени приёма пищи, и по ассортименту. Всё это создаёт атмосферу «быта унисекс» и не способствует благоприятному развитию воспитуемых.

Сложнее с гендерным подходом в организации жизнедеятельности воспитательных организаций, ибо и содержательно, и по стилю взаимодействия она у нас по-взрослому феминизирована, что не означает её благотворности для девочек, а лишь свидетельствует о её неинтересности для мальчиков.

И.С. Кон приводит такие данные: у мальчиков ярче, чем у девочек, проявляются любовь к риску, отсутствие заботы о личной безопасности, пренебрежение к собственной жизни, желание выделиться, склонность к девиантности, высокая соревновательность, потребность в достижении, стремление к доминированию – власти. Это нужно принимать в расчёт, учитывать и использовать, организуя жизнедеятельность воспитательных организаций в соответствии с их типом и функциями. В одних случаях необходимо применять, предварительно разработав, систему ситуаций допустимого и страхуемого риска, в других – формы поведения, в какой-то мере замещающие девиантные или конкурирующие с ними, в третьих – канализирующие в социально приемлемое русло потребность в желании выделиться и т.д. [1, 236].

Гендерный подход необходим, когда речь идёт об индивидуальной помощи воспитуемым. Индивидуальная помощь в данном случае – это сознательная попытка содействовать человеку в приобретении знаний, установок и навыков, необходимых для удовлетворения собственных позитивных потребностей и интересов; в развитии понимания и восприимчивости по отношению к себе, и многое другое, что в целом может содействовать решению проблем, связанных с гендерными идентификацией и самореализацией.

Так, проблемы с гендерными идентификацией и самореализацией возникают в связи с тем, что мальчики и девочки не соответствуют реально или с их точки зрения и/или с точки зрения значимых для них лиц социальным ожиданиям в конкретной культуре и субкультурах. Исследования свидетельствуют, что от мальчиков ожидают: самостоятельности, ответственности, любознательности, послушания. А от девочек – ответственности, хороших манер, послушания. Естественно, что удовлетворить эти ожидания в детском и осо-

бенно в подростковом и раннем юношеском возрасте мальчикам и девочкам весьма непросто, что порождает соответствующие проблемы с восприятием себя хорошим (-ей), настоящим (ей) и т.д. мужчиной, женщиной, т.е. порождает проблемы с гендерной самоидентичностью. И естественно, что различия в проблемах требуют индивидуальной помощи.

Эмпирические наблюдения убеждают, что у мальчиков больше индивидуальных различий, чем у девочек, больше «острых углов» и крайностей, что не только благоприятствует их развитию, но и способствует срывам и отклонениям от нормы. И отклонения различны: девочки чаще страдают неврозами и депрессией, а мальчики – расстройством поведения и антисоциальными проявлениями личности. Соответственно и помощь в решении возникающих вследствие этого проблем гендерных идентификации и самореализации должна существенно различаться.

А теперь о гендерном подходе в обучении. Почему он необходим? Во-первых, давно известно, что все аспекты развития мальчиков и девочек различаются в той или иной степени по «скорости» и по содержанию. Во-вторых, достоверно установлено, что у девочек больше развиты вербальные способности (а есть основания предполагать, что и экспрессивные, и социальные тоже), а у мальчиков – математические и визуально-пространственные (вероятно, и инструментальные тоже). Причём, американские данные свидетельствуют, что, несмотря на выравнивание учебных программ, интеллектуальные различия между мальчиками и девочками сохраняются, хотя ни те, ни другие и не имеют явных преимуществ.

О том, что гендерный подход в обучении реален, свидетельствует опыт, как исторический, так и современный.

Вряд ли возможно сейчас излагать какие-то систематические соображения по поводу содержания и методов гендерного подхода в обучении. Можно лишь предположить некоторые весьма небесспорные идеи.

Так, совершенно очевидно, что набирающая скорость компьютеризация в сфере обучения должна иметь явные гендерные различия. Уже хотя бы потому, что мальчиков и девочек интересуют разные сайты. Это надо иметь в виду, разрабатывая соответствующие компьютерные образовательные программы (в том числе учитывать и различия в структурировании и оформлении материала на сайтах, вытекающие из особенностей восприятия мальчиков и девочек).

Полоролевой (или гендерный) подход можно и полезно реализовывать в воспитательных организациях любого типа. В спортивных школах и в ряде других внешкольных учреждений полоролевой подход диктуется их функциями и содержа-

нием основной жизнедеятельности. Очень трудно учитывать гендерные особенности в закрытых воспитательных организациях: как в однополых (кадетские корпуса, исправительные учреждения и др.), так и в детских домах и прочих интернатных учреждениях (включая загородные лагеря отдыха). Но решать их всё равно необходимо, ибо идущая в них стихийная полоролевая социализация, как правило, не может считаться позитивной.

Особняком стоит проблема гендерного подхода в воспитании учащихся общеобразовательных школ. Конечно, его можно и нужно реализовывать в любой школе. Но и те немногие данные, о которых написано выше, и имеющийся немногочисленный практический опыт позволяют предположить следующее. Может быть, оптимальным организационным решением во многих школах стало бы формирование в каждой параллели отдельных классов мальчиков и девочек, т.е. они учатся «рядом, но не вместе» (так уже делают в некоторых школах Российской Федерации). А вот внеурочная жизнь имеет много вариантов организации. Такие сферы, как спорт, игра, предметно-практическая деятельность, организуются в классах, ибо различия интересов и возможностей мальчиков и девочек в этих сферах весьма существенны. Внеурочное познание, общение, духовно-практическая деятельность идут как в классах, так и в кооперации с классами противоположного пола (в одних случаях – с параллельным, в других – со старшим на год или два, в третьих – с младшим).

Гендерные различия необходимо учитывать, оценивая успехи мальчиков и девочек в любой сфере жизнедеятельности воспитательной организации. Оценки всегда должны иметь очевидные, доступные и понятные критерии. Они должны иметь локальный характер, т.е. оценивается мера успешности мальчика или девочки в конкретной работе, а ни в коем случае не их половые или личностные свойства. При этом надо помнить, что для мальчиков в работе главное – результат в соревновании и уровень достижения, а для девочек – продукт и эмоциональная атмосфера в процессе работы.

Для того чтобы гендерный подход в воспитании стал реальностью, необходимо, как минимум, несколько условий:

- серьёзная теоретическая и методическая база, которую могут создать педагоги-исследователи;
- соответствующая нормативная база в документах органов управления социальным воспитанием;
- формирование у педагогов понимания необходимости гендерного подхода и установки на его реализацию;



– содержательная и методическая психолого-педагогическая подготовка педагогов к реализации гендерного подхода в воспитании [3].

Почему сегодня следует думать о реализации полоролевого, или гендерного, подхода в воспитании?

Во-первых, потому, что мы имеем феминизированную систему воспитания в целом за счет ее кадров и реализуемых этими кадрами имплицитных концепций личности и воспитания, т.е. неосознаваемых, подспудных представлений о человеке и его воспитании.

Во-вторых, потому что мы должны не преодолевать, а сдерживать, корректировать общий процесс феминизации мужчин и маскулинизации женщин. Это объективный процесс, и это позитивный процесс, если он хоть как-то сбалансирован. А вот сбалансировать в некоторой степени могут помочь соответствующие меры в сфере воспитания.

В-третьих, гендерный подход в социальном воспитании может стать некоторой, я подчеркиваю, некоторой компенсацией семейной феминизации. При том, что у нас чуть ли не 50% детей живут в семьях, где нет отцов, то откуда возьмутся маскулинные не бандиты, разумные хранительницы домашнего очага, наконец, незакомплексованные андрогины?

И наконец, реализация гендерного подхода в социальном воспитании позволяет надеяться на некоторую коррекцию отрицательных моментов стихийной полоролевой социализации.

В заключение заметим, что в предложенной работе сделан, прежде всего, акцент на то, что в социальном плане необходимо помочь мальчикам стать мужчинами, а девочкам – женщинами. Ко

всему, что сказано выше, можно добавить слова Нильса Бора: «Каждую произносимую мною фразу следует понимать не как утверждение, но скорее как вопрос».

#### ЛИТЕРАТУРА

1. Кон И.С. Введение в сексологию. – М., 1990. – 336 с.
2. Мудрик А. О полоролевом (гендерном) подходе в социальном воспитании // Народное образование. – 2007. - №5. – С.175-181.
3. Штылева Л.В. Педагогика и гендер: развитие гендерных подходов в образовании. – <http://www.ivanovo.ac.ru/win1251/journal/journal3/shuil.htm>

#### *Түйіндеме*

*Бүгін гендерлік жағдайдың мүмкіндіктерін белсенді қолдануы талқылануда педагогикалық-ғылымының практикалық міндеттерді шешу үшін, қыз бен ұл балаларды гендерлік тәрбиелеу модельдері қарастырылды, олардың отбасылық және әлеуметтік тәрбиелеуде қолдануы мен болашағы талқыланады. Әсіресе жалпы білім беру мектептердің оқушыларын тәрбиелеуде гендерлік жағдайы белсенді аз зерттелген мәселе.*

#### *Conclusion*

*Today such questions as the possibilities of gender approaches using for solving theoretical and practical tasks of pedagogical science are in a hot dispute, the models of boys and girls upbringing are being discussed, the perspectives of their using in social and family upbringing are being analyzed. The problem of gender approach in pupils upbringing of secondary school is more actual and not enough studied.*

### **ПРОБЛЕМЫ АВТОМАТИЗАЦИИ ДЕЯТЕЛЬНОСТИ ВЫСШЕГО УЧЕБНОГО ЗАВЕДЕНИЯ**

**Даулетбаева Г.Б.**

С проблемой автоматизации встречаются практически все предприятия вне зависимости от правовой формы и вида деятельности. Система образования – не исключение.

Всегда встает один и тот же вопрос – как и с чего начать автоматизацию? Сколько потребуется денежных средств? Что и у кого приобретать, как внедрять? Кто будет заниматься сопровождением программного продукта, а главное – кто будет финансировать?

Для начала рассмотрим определение понятия «автоматизация». Под автоматизацией обычно понимают применение технических и программных средств, которые освобождают человека частично или полностью от непосредственного участия в процессах получения, преобразования, пере-

дачи и использования материалов или информации. Процессу автоматизации предшествует его формализация, то есть получение полного набора однозначно трактуемых инструкций, следуя которым достигается результат реализации процесса. Частичная автоматизация имеет место в случае низкой или недостаточной эффективности использования технических средств.

Преимущества автоматизации очевидны – это ускорение выполнения операций, снижение издержек на их реализацию, повышение качества и снижение ошибок при их выполнении. Успешной может считаться та автоматизация, в результате внедрения и использования которой удалось возратить средства, инвестированные в нее.

Выделяют несколько этапов процесса автоматизации, которые можно применить к деятельности того или иного предприятия или его структурной единицы. Но каждый из этапов требует осмысленного и последовательного выполнения.

*Этап 1:* постановка проблемы (в том числе оценка необходимости автоматизации и возможностей предприятия).

*Этап 2:* выбор или реализация программного продукта и технического обеспечения (в т.ч. формирование требований к программно-аппаратному комплексу).

*Этап 3:* внедрение программного продукта (в т.ч. его адаптация под конкретные условия работы предприятия и обучение персонала).

*Этап 4:* послегарантийное обслуживание программно-аппаратного комплекса (в т.ч. изменение программного продукта в соответствии с изменяющимся законодательством и условиями работы предприятия, ремонт и настройка компьютерной техники и т.д.).

Прежде чем начать автоматизацию, необходимо ясно и четко сформулировать свои требования к ней. Требуется также определить, какие именно функции необходимо автоматизировать. При этом следует учесть, что очень часто внедрение автоматизированных систем сужает степень влияния человеческого фактора на проведение тех или иных операций. Но на самом деле практика показывает, что подобные системы учета усовершенствуют тот процесс, который был подвергнут автоматизации.

Из числа руководителей высшего звена выделяется сотрудник, который будет впоследствии ответственен за проведение данного процесса. Этот человек должен быть уполномочен принимать решение по вопросам автоматизации и степени, роли участия каждого отдельного сотрудника, имеющего к этому отношение.

Выделение отдельного квалифицированного специалиста или группы специалистов, которые бы отвечали за разработку или внедрение программного продукта, является обязательным условием автоматизации. Каждый отдельный специалист в рамках своих обязанностей должен уметь оперативно устранить возникший отказ в системе, выявить и устранить нарушение условий эксплуатации, решить те или иные проблемы пользователей.

Выбор программного продукта или среды его разработки нельзя отделить от выбора компьютера, на котором он будет работать, а также от периферийных устройств. Не следует забывать и обо всей информационной системе вуза. Не нужно исключать возможность объединения или создания единого информационного пространства. Такой вариант может быть более выгоден в случае создания единой базы данных для всех структурных подразделений учреждения.

В случае если такая база данных уже существует, то приобретаемый или разрабатываемый программный продукт желательно присоединить к этой системе. Такой вариант позволит избежать дублирования информации, ошибочного и неверного ее ввода, а наличие единого центра по внесению и корректировке информации, например о студентах, позволит уменьшить объем работы как сотрудникам деканата, так и сотрудникам бухгалтерии.

Такой процесс анализа деятельности вуза называется «предпроектным обследованием предприятия». В ходе него строится полная модель организации, описывающая не только взаимодействие структурных единиц, но и реализуемые ими операции и информационные потоки. Построение подобных моделей необходимо на предприятиях любого масштаба, в том числе и в вузе. Документированная модель даже в общем случае должна быть естественным и необходимым элементом организации работы. Она позволяет не только оптимизировать текущую работу, но и сделать деятельность предприятия менее зависимой от конкретных людей, помогать в обучении новых сотрудников.

После построения модели предприятия и определения требований к программному продукту идет не менее важный этап, в ходе которого необходимо определиться с выбором программы. Функциональная полнота (достаточность) будущей программы является базовой.

Можно закупить единый программный продукт и вести комплексный учет по всему образовательному учреждению. Но есть вариант приобрести или разработать программу, полностью адаптированную под деятельность вуза. Такие программы легки в освоении и содержат набор функций и операций, намного облегчающих деятельность пользователя системы.

Выбор варианта – покупать или разрабатывать самим – полностью зависит от каждого образовательного учреждения в отдельности. Здесь играет большую роль и готовность в финансировании проекта, и профессионализм специалистов-программистов (сотрудников образовательного учреждения), готовых создать и внедрить программу, и квалификация будущих пользователей.

Довольно часто для повышения эффективности выделяют отдельные автоматизированные места, так называемые участки учета. К примеру, для бухгалтеров соблюдается привычная система, где каждый обрабатывает свой участок, используя при необходимости информацию других пользователей в единой информационной среде учреждения.

Подобная организация деятельности сотрудника повышает надежность всей информационной системы в целом, дает независимость рабочих мест, позволяет проводить последовательную ав-

томатизацию с возможностью включения в единую систему большего числа рабочих мест.

В этом случае обычно создают компьютерную сеть с выделенным сервером, на котором будет храниться вся информация. Особенно при больших объемах информации и не менее больших объемах пользователей не обойтись без проблем и ошибок. Архитектура сети, ее настройка, используемое оборудование, базы данных и система управления базами данных, программное обеспечение и пр. являются неотъемлемой частью успешного проведения автоматизации и последующего функционирования всей информационной системы образовательного учреждения.

#### ЛИТЕРАТУРА:

1. Грекул В.И., Денищенко Г.Н., Коровкина Н.Л. Проектирование информационных систем Интернет-университет информационных технологий - ИНТУИТ.ру, 2008
2. Проектирование информационных систем. – М.: «КомпьютерПресс». – 2001. - №9.

### **ОСОБЕННОСТИ ТВОРЧЕСКОЙ ДЕЯТЕЛЬНОСТИ УЧАЩИХСЯ НА УРОКАХ ИЗОБРАЗИТЕЛЬНОГО ИСКУССТВА**

**Ордашева М.Ж.**

В настоящее время при решении всевозможного рода задач творческий подход их решения все более вытесняет стандартные методы. Безусловно нужные, но все же «постные» методы стандартных подходов, ограниченные рамками определенных правил, не дают возможность учащимся в полной мере выходить на широкие просторы познавательной деятельности.

На протяжении многих лет проблема развития творческой деятельности учащихся привлекает к себе пристальное внимание представителей самых различных областей научного знания – философии, педагогики, психологии, лингвистики и других. Это связано с постоянно возрастающими потребностями современного общества в активных личностях, способных ставить новые проблемы, находить качественные решения в условиях неопределенности, множественности выбора, постоянного совершенствования накопленных обществом знаний, так как «в наши дни талант и творческая одаренность становятся залогом экономического процветания».

Находим определение понятия «творчество», данное А.Г. Спириным: «Творчество – это мыслительная и практическая деятельность, результатом которой является созидание оригинальных, неповторимых ценностей, установление новых фактов, свойств, закономерностей, установление

3. Козленко Л. Проектирование информационных систем.

#### **Түйіндеме**

*«Жоғарғы оқу орының жұмысын автоматандырудың проблемалары» атты мақалада «автоматизация» түсінікке анықтама беріледі, кәсіпорынды автоматтандыру процесінің этаптары бөлініп көрсетілген. Сонымен қатар құқықтық формасы мен іс-әрекет түріне тәуелсіз, барлық кәсіпорындарда кездесетін, және де жоғарғы буынды басшылары мен осы облыста жұмыс істеуші мамандар кездестіретін, кәсіпорынды автоматтандырудың әртүрлі проблемалары қарастырылған.*

#### **Conclusion**

*The article "Problems of higher functioning institution automatization" defines the notion "automatization" and the stages of the process to automatize an enterprise. Different problems of automatization of an enterprise, are also considered. Practically all enterprises irrespective of the ir legal form and type of activity can have such problems, which leaders and management specialists working in the given area usually face.*

новых фактов, свойств, закономерностей, а также методов исследования и преобразования материального мира или духовной культуры. ...При этом следует подчеркнуть, что новизна объективна и социально значима, если результат действительно новый в контексте истории культуры, если же он новое лишь для его автора, то новизна субъективна и не имеет общественного значения» [1].

Вопросы активизации творческой деятельности учащихся рассматриваются также в гумано-личностной технологии Ш.А. Амонашвили. «Чтобы детям было интересно учиться в школе, – говорил Ш.А. Амонашвили, – нужно, чтобы каждый ученик мог выявлять и развивать свой комплекс способностей, и для этого нужно, чтобы учителю было интересно учить детей. Необходимо, чтобы учитель мог ощущать себя личностью».

Я.А. Коменский считал, что все дети способны к обучению, нужно только приспособить его к врожденным способностям ребенка. «Для того, чтобы они не падали духом, надо дать им пережить радость успеха», – писал педагог [2]. Оригинальные позиции в системе начального образования были отражены в концепции развивающего обучения Д.Б. Эльконина и В.В. Давыдова. Ученые выдвинули основные положения процесса обучения:

– вне деятельности нет развития;

– обучение должно носить опережающий характер;

– обучение является развивающим, если опирается на зону ближайшего развития ученика;

– знание учениками собственных возможностей и результатов учения является обязательным условием их дальнейшего психического развития;

– ученик становится субъектом учебной деятельности на основе собственной активности, самостоятельности, общения [3].

Процесс обучения является основным средством формирования и развития творчества у учащихся. Творческая деятельность способствует самоутверждению личности, ведет к раскрытию личностного потенциала. Согласно периодизации Д.Б. Эльконина, в младшем школьном возрасте развитие высших психических функций и формирование личности в целом происходит под влиянием ведущей деятельности – учебной. Учебная деятельность оказывает решающее влияние на развитие ребенка. Это в первую очередь проявляется в том, что школьник начинает приобретать научные теоретические знания, происходит формирование основ теоретического мышления, а также изменяется творчески-личностный уровень практических действий [4].

Учебно-творческая деятельность, педагогическое управление осуществляются преимущественно на основе средств косвенного и перспективного управления (В.И. Андреев, Ю.Н. Кулюкин, А.Ф. Эсаулов). В процессе учебно-творческой деятельности самоуправление личности осуществляется на основе третьего типа ориентировки (эвристические программы и предписания самого общего характера), что обосновано в работах В.И. Андреева, Ю.Н. Кулюкина, Л.М. Фридмана, И.П. Калошкиной и др. Успешность учебно-творческой деятельности часто зависит не столько от уровня развития формально-логических (осознаваемых), сколько от эвристических, интуитивных (не всегда осознаваемых) процедур интеллектуальной деятельности (Я.А. Пономаренко, О.К. Тихомиров). Один из важнейших признаков учебно-творческой деятельности – появление в результате ее осуществления психических новообразований: знаний, умений, творческих способностей личности. При этом разные авторы в качестве новообразований выделяют разные компоненты. Так, в учебно-творческой деятельности, процессе решения учебных проблем обращается внимание на открытие нового знания (Л.С. Выготский, С.Л. Рубенштейн).

В процессе обучения творчество рассматривают как форму деятельности, направленную на созидание качественно новых ценностей, имеющих общественное значение (П.Н. Адрианов, И.Я. Лернер, А.М. Матюшкин, Н.Ф. Талызина, К. Мухамедин, Ю.Б. Гатанов и др.) [5, 6, 7, 8, 9, 10, 11].

По мнению психологов (Л.И. Божович, Б.Ц. Бадмаев, Л.Ф. Обухова, Д.Б.Эльконин), основными психологическими новообразованиями младшего школьного возраста являются: произвольность и осознанность всех психических процессов и их интеллектуализация в результате усвоения теоретических знаний; осознание ребенком своих собственных изменений (что происходит во многом благодаря учебной деятельности). На формирование личности влияют три фактора: воспитание, социальная среда и наследственные задатки.

Ученые Н.С. Бибко, Н.Ф. Талызина, Г.И. Щукина выделяют следующие особенности познавательной деятельности младшего школьника:

– субъектом познавательной деятельности выступает ученик, и потому в центре учения стоит его личность: ее сознание, отношение к окружающему миру, к самому процессу познания;

– поскольку цель и содержание обучения школьника предусмотрены программой, процесс учения может протекать по-разному, с различной степенью активности и самостоятельности ученика;

– познавательная деятельность младшего школьника может носить исполнительский, активно-исполнительский, творчески-самостоятельный характер.

Младший школьник – еще маленький человек, но уже очень сложный, со своим внутренним миром, со своими индивидуально-психологическими особенностями.

Начальная школа – наиболее ответственный период в жизни человека. Именно в младшем школьном возрасте начинается целенаправленное обучение и воспитание, основным видом деятельности ребенка становится учебная деятельность, которая играет решающую роль в формировании и развитии всех его психических свойств и качеств.

Учение для младшего школьника – значимая деятельность. В школе он приобретает не только новые знания и умения, но и определенный социальный статус. Меняются интересы, ценности ребенка, весь уклад его жизни.

Все вышесказанное позволяет сформулировать определение творческой деятельности следующим образом: творческая деятельность школьника – это высшая степень познавательной деятельности, ведущая за собой раскрытие интеллектуального творческого и личностного потенциала учащегося, результатом которой выступает субъективно новый продукт. Продукт, созданный младшим школьником, обладает субъективной новизной и личностной значимостью.

Творческая деятельность неразрывно связана с изобразительным искусством. Занятие искусством – это не только эмоциональное выражение, но и труд. Творческое отношение к труду – развитие способности и стремление вносить в

процесс труда новое, оригинальное, совершенствовать организацию, способы, орудия труда, стремление и способность к рационализации и изобретательству [12].

Занятие изобразительным искусством способствует формированию у детей таких личностных качеств, как:

- усидчивость;
- настойчивость;
- умение взаимодействовать с товарищами;
- уважение к работе, выполненной другими;
- бережное отношение к природе;
- к произведениям искусства;
- к памятникам истории и культуры.

Занятие искусством становится неотъемлемой частью интересов школьника, помогает стать грамотным и активным участником культурной жизни общества.

Особенностью обучения на уроках творчества является то, что существуют два основных подхода. Их можно определить, как академическое и свободное (творческое).

В первом случае детей учат изображать объекты в соответствии с требованием профессионального реалистического искусства. При такой системе обучения дети приобретают изобразительные, практические навыки, полезные для многих специальностей, развивают мелкую моторику, что полезно в житейских ситуациях.

Во втором случае детям создают благоприятные условия и среду для творчества, не оказывая особого академического воздействия. Они обретают опыт свободного самовыражения, общения с уже известными художественными материалами, при помощи которых создаются интересные образы. При таком подходе развивается воображение, эстетический вкус, обогащается и развивается внутренний мир. Но творчество без обучения особым графическим навыкам невозможно.

Творческие задания носят открытый характер и подчас не имеют правильного ответа. Ответов столько же, сколько и детей. Роль учителя здесь состоит в том, чтобы не только понять и принять разнообразные решения, но и показать детям правомерность этих различий, а иногда и защитить нестандартную работу, тем самым подстегнуть их интерес к творчеству. Педагог в любой творческой деятельности должен поощрять инициативу детей, обогащать арсенал способов самовыражения, поддерживать первоначальную активность. Развитие интереса к творчеству на уроках проявляется в освоении различных техник, и притом не требующих кропотливых, однообразных движений, которые убивают в эмоциональных, пылких душах творчество. Их нужно менять.

Виды творческой деятельности используем на уроках художественного труда и изобразительного искусства.

Творческая деятельность включает в себя:

1. Изобразительное искусство.
2. Декоративно-прикладное искусство.
3. Вышивка, мягкая игрушка.
4. Дизайн, конструирование, моделирование.

Творческая деятельность – специфический вид активности человека, направленный на познание и творческое преобразование окружающего мира, включая самого себя. Главная составляющая творческой деятельности – умение выразить свои чувства, эмоции, сформировать мысли, опираясь на собственные ощущения и предпочтения.

Творческая деятельность – это такая деятельность, в результате которой создается нечто новое. Творческую деятельность, основанную на комбинирующей способности нашего мозга, психологи называют воображением или фантазией. Воображение – есть импульс к творчеству.

Этапы художественного творчества:

1. Обдумывание идеи (здесь огромную роль играет вдохновение).
2. Создание модели (моделирование творения в сознании; активное участие воображения).
3. Выполнение набросков для решения, намеченного в модели (моделирование на бумаге).
4. Завершение композиционного построения (детальное моделирование).
5. Корректировка композиции (обдумывание правильности построения).
6. Окончательная обработка (необходимые исправления, завершение работы).

Важнейшим этапом творчества является обдумывание идеи. В момент, когда появляется образ предвосхищаемого творения, по сути, является сама цель работы. Этот этап напрямую зависит от вдохновения – одного из самых необъяснимых психических процессов.

Для успешного развития творческой деятельности педагогу надо учитывать возрастные возможности, особенности познавательной, соответственно творческой деятельности, необходимо знать особенности развития таких познавательных процессов учащихся начальных классов, как восприятие, память, мышление, внимание, воображение. Именно развитие этих психических процессов обеспечивает успешное овладение учебной деятельностью.

#### ЛИТЕРАТУРА:

1. Спиркин Л.Ф. Теория и технология решения педагогических задач. - М.: РПА, 1997. – 174с.
2. Коменский Я.А. Избранные педагогические сочинения: В 2-х т. – М: Педагогика, 1982. – Т.1. – 655 с.
3. Эльконин Д.Б. Избранные психологические труды. – М.: Междунар. пед. академия, 1995. – 224 с.

4. Давыдов В.В., Эльконин Д.Б., Маркова А.К. Основные вопросы современной психологии детей младшего школьного возраста. - М., 1978. – 267 с.
5. Талызина Н.Ф. Формирование познавательной деятельности младших школьников: Книга для учителя. – М.: Просвещение, 1988.
6. Матюшкин А.М. Концепция творческой одаренности // Вопросы психологии. – 1989. - № 6. - С.29–33.
7. Гатанов Ю.Б. Развитие личности, способной к творческой реализации // Психологическая наука и образование. – 1998. - № 1. – С. 93-100.
8. Волков И.П. Развитие самостоятельности и творчества в системе внеклассной работы: Автореф. дис. ...канд. п. н. – М., 1983.
9. Винокурова Н. Лучшие тесты на развитие творческих способностей. - М.: Арт – пресс, 1999. – 365 с.
10. Войцеховский Б.Г. Развитие творчества учащихся при конструировании: из опыта работы/ Под. ред. А.В. Перышкина. – М.: Учпедгиз, 1962. – 156 с.
11. Воспроизводящая и творческая деятельность учащихся в обучении: Сб. тр. /Редкол.: И.Т. Огородников и др. - М., 1976. – 156 с.
12. Бердяев Н.А. Смысл творчества – М.: Искусство. Лига., 1994 – 356 с.
13. Галин А.Л. Личность и творчество: Психол. Этюды. – Новосибирск: Кн. Изд.-во, 1989. –126 с.

#### **Түйіндеме**

*Осы мақалада бейнелеу өнері сабағында шығармашылық қызметтің аспектілері қаралуда. Зерттеуде құжаттарды талдау ілімі мен шығармашылық қызметінің маңызы толығымен көрсетілген.*

*Мақала баланың өнерлік шығармашылығын белгілеп қояды. Баланың өнерлік шығармашылық қасиеті ашып, баланың өнерлік шығармашылығына оқу барысы ықпалы әсер ететін, сонымен қатар өнерлік шығармашылығынның құрлысы шығарылған. Мақала оқу барысында өнерлік шығармашылығынның дауына әсер ететін әдістермен ідіс жиынтығы ұсынып келтірілген.*

#### **Conclusion**

*On the article «Development of creative activity of students in art lesson».*

*The article deals with aspects of creative activity in art lessons/ in the paper the analysis of the theory of question which reveals the essence of creative activity is given.*

*The features of children creative activity and the influence of the academic activity on the development of creative activity are marked the structure of creative activity of junior classes and optimal method for the academic activity are suggested in the article.*

### **ПРОБЛЕМЫ И ПЕРСПЕКТИВЫ СОЗДАНИЯ И РАЗВИТИЯ ПОЛИКУЛЬТУРНОГО ОБРАЗОВАТЕЛЬНОГО ПРОСТРАНСТВА. ФОРМИРОВАНИЕ ПОЛИКУЛЬТУРНОЙ ЯЗЫКОВОЙ ЛИЧНОСТИ**

**Плеханова Ю.В.**

Наиболее значимыми характеристиками XXI века, которые не могут не сказаться на системе обучения иностранным языкам, являются глобализация и информатизация. Происходит многоаспектное сближение стран и народов, становление единого взаимозависимого мира, в рамках которого расширяются экономические, политические и культурные связи между странами. В этих условиях проблема поликультурного образования\* приобрела особую актуальность.

Массовая общеобразовательная школа остается основной как в России, так и в странах СНГ. При этом качество обучения и воспитания, разви-

тие способностей, гуманистическое, поликультурное воспитание личности в гармонии с общечеловеческой культурой приобретают все большую остроту и актуальность.

Базовыми понятиями в проектировании педагогического процесса в поликультурной школе являются: культура, ученик этнокультурного фактора, культурологический и личностно-ориентированный подход, принцип культуросообразности.

Наполненный содержанием указанных понятий педагогический процесс позволит создать условия для воспитания человека культуры и понимающего культуру других народов, с высоким уровнем толерантности по отношению к представителям других этносов, конфессий, рас.

Этому призвана способствовать организация всего школьного сообщества на основе проектирования поликультурного образования и свободных саморазвивающихся взаимоотношений, создающих особый нравственный, психологический климат и стиль работы учителя.

\* Под термином «поликультурное образование» нами понимается формирование качеств человека, способного к активной и эффективной жизнедеятельности в многонациональной и поликультурной среде, обладающего развитым пониманием и чувством уважения других культур, умением жить в мире и согласии с людьми разных национальностей, рас, убеждений и верований.

Главной целью межкультурного компонента образования является также выработка у будущих специалистов навыков межкультурной компетенции. К ним относятся: восприимчивость к культурным различиям, уважение к уникальности культуры каждого народа, терпимость к необычному поведению, позитивная установка в отношении ко всему неожиданному, готовность реагировать на изменения, гибкость в принятии альтернативных решений и отсутствие необоснованно завышенных ожиданий от общения с представителями других культур. Эти навыки являются своеобразными мостиками к пониманию представителей других культур и народов, урегулированию конфликтных ситуаций, а также основой для межнационального и межэтнического общения граждан Российской Федерации как внутри государства, так и за его пределами.

К задачам поликультурного образования относятся: формирование у учащихся представлений о культуре и культурном многообразии и приобщение к культурным ценностям различных народов; формирование позитивного отношения учащихся к своей и другим культурам; воспитание толерантного отношения учащихся к культурным различиям и преодоление негативных этносоциальных стереотипов; формирование у учащихся культуры межнационального общения и развитие умений и навыков продуктивного взаимодействия с носителями различных культур.

Основу современного поликультурного образования должны составлять следующие принципы:

- принцип включенности национальной культуры в мировую культуру, выражающий систему общекультурных императивов, которые присутствуют в равной степени всем этнокультурным образованиям;

- принцип историко-культурной и цивилизационной направленности национального образования, предполагающий раскрытие исторической обусловленности явлений прошлого и настоящего, фольклор, национальное искусство, обычаи и традиции. При этом народная житейская мудрость, религия и фольклор выступают ориентирами в построении педагогических теорий как национального, так и поликультурного образования;

- принцип поликультурной идентификации и самоактуализации личности, основанный на включении в региональное содержание образования знаний о человеке и обществе;

- принцип глобальности культурно-образовательного процесса, отвечающий за развитие целостного поликультурного мировоззрения, коммуникативных особенностей личности в современном мире;

- принцип поликультурной толерантности и интеробразовательной перспективы, отражающий

механизм этнокультурной идентификации личности в структуре межэтнических отношений.

Современные глобальные проблемы человечества – это вызов сфере образования, которая призвана корректировать свои приоритеты и ценности с учетом не только актуальных, но и перспективных долговременных запросов и человека, и общества. Стратегия образования будущего – это распространение фундаментальных научных знаний, укрепление престижа образования, формирование общего рынка знаний и единого поликультурного образовательного пространства. Совершенно очевидно, что образование будущего должно быть многообразным, адекватным культурному и этническому многообразию человечества, удовлетворяющим всеобщие потребности социально-профессиональных групп, индивидуальные духовные запросы. В этих условиях возрастает роль прогностического моделирования поликультурного образовательного пространства как особой социальной практики, как всеобщей культурно-исторической формы развития сущностных сил человека и технологий его реформирования.

Разрабатывая модель поликультурного образовательного пространства, целесообразным видится выделение его отдельных положений:

- фактора социальной стабильности и адаптации личности в инокультурной среде;

- пути реализации аксиологических императивов;

- средства удовлетворения образовательных, познавательных и культурных потребностей человека;

- формы социально-педагогической поддержки и защиты личности учащегося.

Перечисленные основания отражают целевую, структурную и содержательную характеристики поликультурного образовательного пространства и раскрывают предпосылки его прогностического моделирования.

Моделирование поликультурного образования – задача непростая. Поликультурное образовательное пространство – это не только учреждения, специально созданные и предназначенные для воспитания и образования подрастающего поколения (детские сады, школы, училища, техникумы, вузы и т.д.), но и другие социальные системы и явления: люди, предметный мир, общественные процессы, средства массовой информации, ведущие идеи, ценностные ориентации – все то, что обуславливает глубокие изменения в мультикультурном обществе.

В настоящий момент можно выделить противоречия между:

- необходимостью обращения в поликультурном образовании к целостности культуры и необходимостью отражения ее этнических компонентов, актуальных для субъектов образования;

– целостностью культурной среды и функционированием в ней различных этнических компонентов;

– необходимостью овладения личностью целостной общечеловеческой культурой и освоением ее этнического национального содержания.

Поликультурное образовательное пространство создается для бесконфликтного преодоления этих противоречий на основе его наполнения ценностями общечеловеческой, национальной и индивидуальной культуры.

С учетом вышеизложенных положений можно определить прогностическую модель поликультурного образовательного пространства как территориально обозначенную поликультурную среду, в которой удовлетворяются потребности в образовании, адаптации, защите и поддержке различных этнических общностей и отдельной личности на основе диалога, взаимообогащения и взаимодействия культур.

Цели поликультурного образовательного пространства заключаются в создании условий, механизмов и технологий адаптивной интеграции личности в культуру посредством образования. Названные цели реализуются посредством признания человеческой, национальной культуры фактором развития образования и необходимости его осуществления в контексте диалога культур.

В сложившихся условиях поиск путей гармоничного развития этнокультур и неконфликтного их сосуществования представляется для многонациональной России и стран СНГ важнейшей государственной и социально-политической задачей. Как уже отмечалось, одним из эффективных средств решения этой задачи является система образования, в рамках которой государство способно позитивно и целенаправленно формировать этнокультурные процессы в обществе.

Функции образовательного пространства отражают современные мировые и региональные тенденции построения системы поликультурного образования, утверждающего полисубъектную сущность образовательного процесса, предполагающего единство общекультурного, социально-нравственного и профессионального развития личности.

Компонентами поликультурного образовательного пространства выступают: ценностно-содержательный, личностно-ориентированный, операционно-деятельностный; регионально-интеграционный. Они отражают комплекс отношений:

– к личности как высшей ценности в педагогическом взаимодействии, способной к культурному самоопределению и самосовершенствованию;

– к педагогу как посреднику между человеком и обществом, способному ввести его в мир культуры и оказать помощь и поддержку каждой личности в индивидуальном самоопределении в

мире отношений, ценностей и выбора направлений своей деятельности;

– к образованию, его содержанию как культурному процессу, в основе которого стоят личность, личностный смысл, общечеловеческие и национальные ценности, диалог и сотрудничество;

– к школе, учебному заведению как к целостному поликультурному образовательному пространству, где живут и воссоздаются культурные ценности и образцы совместной жизни детей и взрослых, осуществляется межкультурная коммуникация, межнациональное воспитание человека культуры /1; 17/.

В поликультурном образовательном пространстве реализуется процесс, основная цель которого создание условий, обеспечивающих защиту и поддержку развития каждой личности. В соответствии с этим в практику работы целесообразно внедрять методы и технологии, способствующие личностно-индивидуальному подходу к социальному становлению и адаптации человека к поликультурной образовательной среде посредством различных видов деятельности:

– активизирующей процессы самопознания, саморазвития, способствующей развитию механизмов рефлексии;

– направленной на выявление субъектов образования, их важнейших потребностей и проблем по организации процесса педагогического взаимодействия, когда каждый имеет возможность определить для себя личностно-значимые цели жизнедеятельности (индивидуальной сферы самореализации);

– направленной на поиск средств и форм адаптации, защиты и поддержки личности консультативного, информационного и практического характера.

Перед методикой обучения иностранным языкам встает задача сформировать такую языковую личность, которая обладала бы способностью средствами языка выявлять культурное разнообразие современных поликультурных сообществ, обращая внимание не только на различия, но и, главное, сходство между родной и изучаемой культурами; ассоциировать себя с группами людей, живущих по всему миру и объединенных чем-то общим. Сформировав такой тип языковой личности, мы подготовим ее к продуктивному участию в ситуации поликультурной коммуникации /2, 121/.

Считается, что основным способом организации совместной жизни людей является диалог, основанный на плюрализме и партнерстве, на признании равенства культур. Вместе с тем не всегда предоставляется возможность взаимодействовать только на основе принципа диалога, так как в условиях глобализации огромный спектр межкультурных



коммуникаций образует сложную модель полилога культур.

Полилог культур – это не только взаимодействие по горизонтали, но и взаимодействие по вертикали (национальных и этнических культур), сложные “перекрестные” связи культур, развивающихся в рамках светских государств и территориальных сообществ, разделяющих разные религиозные убеждения; традиционных культур и культур постиндустриальных обществ, развивающих высокие технологии и т.д. Образующаяся сложная структура собирается в целое не путем диалога между открытыми для взаимодействия культурами, а в режиме полилога множества разных культур, взаимодействующих по сетевому принципу. Диалогическая парадигма оказывается уже только частью процесса взаимодействия, ибо полилогичность сродни полифоничности, основанной на одновременном пересечении многообразных самостоятельных линий, но включенных в целое на равных правах и образующих это целое только в условиях взаимодействия /3, 14/.

В данной ситуации и сам процесс межкультурной коммуникации, предполагающий лишь диалог культур, не является достаточным и исчерпывающим. В сложившихся условиях необходимо вести речь о *поликультурной коммуникации*, в процессе которой осуществляется полилог культур. Поликультурная коммуникация – это качественно другой уровень межкультурной коммуникации. Если межкультурная коммуникация – это взаимодействие между родной культурой и культурой носителей изучаемого языка, то поликультурная коммуникация – это взаимодействие родной культуры с любой другой культурой, которое осуществляется посредством языка глобальной

коммуникации (английского) либо посредством других языков.

Таким образом, можно выделить основную цель обучения иностранным языкам – формирование поликультурной языковой личности, обладающей комплексом компетентностей и компетенций, который бы обеспечивал прагматический аспект коммуникации. Поликультурная языковая личность – это личность, в структуре которой средствами иностранного языка сформирован такой комплекс компетенций, который позволяет ей ориентироваться в концептосферах универсального, этнокультурного, социокультурного и индивидуально-культурного типов, что обеспечивает развитие ее готовности и способности к активному позитивному взаимодействию с представителями поликультурного мира. Иначе говоря, поликультурная языковая личность владеет концептосферами собственной и других культур и способна на основе анализа языковых средств и речевого поведения определять содержание концептов, которыми оперирует партнер по коммуникации /4, 27/.

Поликультурная языковая личность может овладевать концептосферами разных культур средствами изучаемого языка благодаря использованию компетентностного подхода, который является базовым для формирования поликультурной языковой личности, поскольку он ориентирован на результат, на формирование компетентностей и компетенций.

В *модели поликультурной языковой личности* можно выделить следующие компетентности, компетенции, знания, умения и способности:

<i>Компетентности</i>	<i>Компетенции</i>	<i>Знания, умения, способности</i>
<b>Поликонцептуальная</b>	в сфере универсальных культурных концептов	знания о наличии культурных универсалий; умения правильно определить значение культурных универсалий; способность понимать причину сходств и различий между представителями разных лингвокультур
	в сфере этнокультурных концептов	знания об этнокультурном наполнении универсальных концептов; умения интерпретировать их содержание; способность понимать причину различий
	в сфере социокультурных концептов	знания о социокультурных концептах; умения вычленять специфические концепты, характерные для социальных групп; способность толерантно относиться к социокультурным концептам собеседника
		знания об индивидуальных культурных концептах;

	в сфере индивидуально-культурных концептов	умения вычленять специфические индивидуальные культурные концепты; способность с пониманием относиться к индивидуальным культурным ценностям собеседника, не приписывая их к универсальным или этнокультурным
<b>Полилингвистическая</b>	в сфере нескольких иностранных языков	знания о языковых системах разных культур; умения использовать разные языки для объективации концептов; способность переключаться с одного языка на другой

Именно такая модель личности востребована современным обществом для прогрессивного и гармоничного развития в условиях глобального мира. Сформированные компетентности значительно расширяют культурологический, лингвистический и коммуникативный опыт, формируют способность средствами иностранного языка ориентироваться в концептосферах универсального, этнокультурного, социокультурного и индивидуально-культурного типов, способствующих развитию готовности и способности к активному продуктивному сотрудничеству с представителями поликультурного мира.

#### ЛИТЕРАТУРА

1. Блинов В.И. Ценности поликультурного общества и процесс обновления содержания высшего педагогического образования в России (на примере изучения иностранных языков) / В.И Блинов, Ю.В.Плеханова – М.: «Прометей», МПГУ, 2005. – 120 с.
2. Сысоев В.П. Когнитивные аспекты овладения культурой / В.П. Сысоев // Вестник МГУ. Сер. 19. Лингвистика и межкультурная коммуникация. – М., 2003. – № 4. – С. 120-123.

3. Астафьева О.Н. Полилог в условиях транснационализации культурного пространства: новая реальность глобализирующегося мира / О.Н. Астафьева // Теория и практика культуры: Альманах. – М.: РАГС, 2006. – Вып.4. – С. 6–18.
4. Халяпина Л.П. Интернет-коммуникация и обучение иностранным языкам / Л.П. Халяпина – Кемерово: Кемер. гос. ун-т.: Кузбассвузиздат, 2005. – 210 с.

#### *Түйіндеме*

*Берілген мақалада көпмәдениетті білім беру кеңістігінің моделі мен оның қалыптасуының негізі мен міндеттері, оның функциялары мен мақсаттары қарастырылған. Автор көпмәдениетті тұлғаның қалыптасуының негізі ретінде мәдениеттер полилогын қарастырады және өз көпмәдениетті тұлғаның моделін ұсынады.*

#### *Conclusion*

*The article is concerned with objectives and basis of forming a model of polycultural educational space. It also discloses its functions and aims. The author considers polylogue of cultures as the basis of forming of polycultural personality and suggests her model of the latter.*

### **ПРАКТИЧЕСКАЯ ЗНАЧИМОСТЬ ШКОЛЬНОГО ТУРИЗМА ДЛЯ УЧАЩИХСЯ ШКОЛ**

**Сморodin В.В.**

В настоящее время школьный туризм получает все большее развитие. Ежегодно около миллиона школьников Казахстана, путешествуя по родной стране, знакомятся с природными богатствами, историческими и культурными памятниками и т.д. Правильно организованное и умело проведённое путешествие укрепляет здоровье ребёнка, вырабатывает у него такие ценные качества, как инициатива, мужество, настойчивость. В путешествии крепнет чувство коллективизма, рас-

ширяется кругозор юных туристов, воспитывается любовь к природе, Родине [1].

По сведениям С. Богдановой, под школьным туризмом понимаются временные выезды школьников в группе с родителями или ближайшими родственниками, индивидуально в группах взрослых туристов или их временное проживание в семьях иностранцев. Выезды организуются с места постоянного проживания в оздоровительных, познавательных, спортивных или иных целях [2].

По данным В.Ф. Тючкалова, школьный туризм играет очень важную роль в обеспечении многостороннего развития личности. Именно походы, поездки, экскурсии могут дать подрастающему поколению возможность для повышения своего интеллектуального уровня, развития наблюдательности, способности воспринимать красоту окружающего мира. Важен туризм и как средство снятия физической усталости, психологического напряжения и стрессов. Необходимо также отметить влияние детского туризма на развитие у подрастающего поколения коммуникабельности, самодисциплины, адаптации к условиям современной жизни [3].

Современное общество стремится к здоровому образу жизни. В частности, это выражается в том, что граждане желают активно проводить досуг, перемещаясь по странам и регионам, совмещая проведение свободного времени с познанием и оздоровлением.

Естественно думать, что подобный отдых они желали бы организовать и для своих детей.

Сами школьники, наделённые естественной жаждой знаний, повышенной, по отношению к взрослым, двигательной активностью, стремлением увеличить объём знаний и расширить свой кругозор не только через обучение за школьной партой, всегда проявляют интерес к самым разнообразным путешествиям. Зачастую их интересы совпадают с интересами родителей, и тогда возникает семейный туризм – наилучший активный отдых.

Поскольку туризм предоставляет возможность организовать досуг школьников, совмещая отдых с оздоровлением и познанием, то общество должно быть заинтересовано в школьном туризме. Находясь вдали от дома и родительской опеки, школьник ощущает и понимает значение коллектива, учится принимать решения и нести за них ответственность, чувствует влияние положительных нравственных качеств окружающих людей и сравнивает себя с ними. Это значит, что туризм является надёжной и эффективной формой воспитательного процесса [4].

Школьный туризм является содержательным способом досуга и эффективным средством воспитания школьников, альтернативой таким деструктивным тенденциям в жизни молодёжи, как алкоголизация, наркотизация, вовлечение в тоталитарные секты. Он же даёт возможность компенсировать неблагоприятные влияния экологии города на здоровье детей. Туристское путешествие, совершаемое автономной детской группой в естественной природной среде, связано с преодолением целого ряда трудностей и экстремальных факторов. Такие условия создают благоприятную основу для раскрытия положительных качеств участников, не реализуемых в повседневной жизни, для формирования активной жизненной позиции,

для стимулирования процессов самоактуализации личности [2].

Наиболее важной функцией туризма является оздоровительная функция. Смена привычной обстановки, влияние естественно–средовых факторов на организм подростка, повышенная двигательная активность, развитие возможностей адаптации в сложных условиях смены климата, применение активных способов передвижения, самых разнообразных двигательных действий, соблюдение правил личной гигиены в условиях самоконтроля способствуют укреплению здоровья ребёнка, повышению функциональных возможностей его организма [5].

По сведениям С. Богдановой, образовательная функция туризма школьников заключается в том, что во время путешествий закрепляются школьные знания по географии, истории, обществоведению, приобретаются новые знания [2].

В целом школьник решает во время туристских поездок задачи физического воспитания, соблюдая баланс повышения уровня развития двигательных качеств, умений, навыков, умственного, эстетического и нравственного развития [1].

Экономические преимущества этого вида туризма очевидны: путешествуют школьники, как правило, организованными группами, поездки ритмично повторяются из года в год, что значительно облегчает планирование бизнеса.

Еще наиболее важен детский туризм с социальной точки зрения. Туризм предоставляет уникальную возможность глубже узнать, наглядно ознакомиться с историческим и культурным наследием своей страны и других государств, пробудить у молодых людей чувство национального самосознания, воспитать уважение и терпимость к быту и обычаям других национальностей и народов [6]. В связи с этим можно говорить о культурно-образовательном влиянии туризма на школьников.

По данным официальной статистики, за последнее десятилетие в Казахстане уровень здоровья детей и подростков заметно снизился. У 35 % школьников выявлены соматические заболевания, около 7 % имеют различные формы и степени деформации осанки, 15 % детей до 14 лет подвержены хроническим заболеваниям. Показатель общей заболеваемости детей увеличился на 21,9 %. Объяснений можно привести множество: низкий уровень доходов населения, неустойчивый семейный быт, родительский алкоголизм и наркомания, чрезмерное увлечение компьютерной работой, просмотром телепередач, малоподвижный образ жизни, перегруженность школьными занятиями, низкая культура проведения свободного времени, отсутствие регулярных занятий физической культурой и многое другое.

В такой ситуации любые нравственно положительные средства хороши для оздоровления и развития детей [7]. В связи с этим, несомненно, представляется актуальным заполнить досуг детей поездками и путешествиями под присмотром специалистов с соответствующей культурной и оздоровительной программой.

#### ЛИТЕРАТУРА:

1. Методические рекомендации по программе «Инструктор школьного туризма»: Утверждено Евашеной Е.Г. – Капчагай, 1987. – 125 с.
2. Богданова С. Подарим детям каникулы // Туризм: практика, проблемы, перспективы. – 2003. - № 4. – 256 с.
3. Тючкалов В.Ф. Школьный туризм как средство всестороннего развития учащихся. - Саратов, 1965 – С. 87.
4. Биржаков М.Б. Введение в туризм: Учеб. - СПб.: Гедра, 2006. – 512 с.
5. <http://www.naukashop.com/mod/shop/produktID/12653/-2>
6. <http://www.bankrefertov.ru/db/M/7CA64579AD58VAAC3256889006F7F42>
7. Сборник материалов республиканской научно-практической конференции: «Формирование Евразийской культуры школьников средствами туристско-краеведческой деятельности» 22 – 23 апреля 2006 г.

#### *Түйіндеме*

### **ФОРМИРОВАНИЕ ПОЛИКУЛЬТУРНОЙ ЛИЧНОСТИ В УСЛОВИЯХ МАЛОКОМПЛЕКТНОЙ СЕЛЬСКОЙ ШКОЛЫ**

**Стаховская С.В.**

В современной образовательной системе центром является человек, воспитывающийся и развивающийся в поликультурном пространстве. Резкий подъем национального самосознания, стремление к этнической и этнокультурной самоидентификации обуславливают огромный интерес народов не только к своей национальной культуре, но и к культуре народов ближайшего и отдаленного национального окружения.

Идея поликультурного образования зародилась в Америке в середине 1960-х годов и носила название "полиэтническое образование". Однако спустя десятилетие некоторые исследователи стали использовать в своих работах термин "поликультурное образование" /1; 86/, который прочно вошел в научный оборот. Первое определение термина "поликультурное образование" было дано в "Международном словаре по педагогике" в 1977 г. как "воспитание, включающее организацию и содержание педагогического процесса, в котором

*Мақалада мектептің білім беру жүйесінде Қазақстанда приоритетті бағыттардың бірі бірі болу керек туризмнің рөлі айтылады.*

*Автор мектеп жүйесінде туризмнің кейбір элементтерін кеңірек қолдану керектігін атап көрсеткен. Мақаланың басым бөлігі мектеп туризмінің сараптамасына, оның әрекеттілігіне, мектеп саласында қолданудың тиімділігіне бағытталған.*

*Мақалада саланың дамуында мемлекеттің белсенді қатысуының қажеттілігі туралы ой анық аңғарылады.*

*Статистика сараптамасы оқушылардың денсаулығы көбінесе мәз емес екендігін көрсетеді. Мұндай жағдайда балалардың дамуы мен сауықтырылуы үшін әрбір өнегелі жағымды әдіс-тәсілдер қолайлы.*

*Мақаланың қорытындысында автор мектеп туризмін ұйымдастыру мен өткізу барысында қолдануға болатын нұсқаулар ұсынады.*

#### **Conclusion**

The role of tourism in the system of school education which must be one of the main directions in Kazakhstan is tackled in this article.

The authors see the necessity of using some elements of tourism at school, and state should play an active part in the development of this sphere.

Judging by the analysis, children's health must be better. Any positive means are good for their development and good health.

Authors give recommendations which can be used in the organization and conducting school tourism.

представлены две или более культуры, отличающиеся по языковому, этническому, национальному или расовому признаку" /2; 93/.

Определение основных составляющих поликультурной образованности осуществляется с помощью факторов, которые влияют на успешность межкультурного взаимодействия, а именно:

1. Владение языковыми и культуроведческими знаниями: успех взаимодействия предполагает наличие общего языка общения или, по крайней мере, знание одним из партнеров языкового кода, с помощью которого можно осуществлять взаимодействие. Поэтому владение фонетическим, грамматическим и лексическим уровнем языка, а также знание культуроведческих единиц, помогает выявить и понять концептуальные ориентиры культуры, её ценности, интерпретируя их в коммуникативных кодах.

2. Ориентация в поликультурном пространстве заключается в определении места род-

ной культуры в спектре других культур, в осознании относительности норм каждой культуры. Знание универсальных и специфических проявлений родной/неродной и иноязычной культуры (философских понятий, ценностей, традиций, обычаев, норм взаимодействия и т.д.) помогает личности построить адекватные культурному контексту отношения с иноязычным партнером.

3. Социокоммуникативный фактор связан с владением национально-специфическими моделями поведения на основе выстраивания родной/неродной и иноязычной картины мира с использованием правил речевого этикета, принятых в другой культуре, что позволяет партнерам взаимодействия корректно вести общение, избегать ситуаций "межкультурного сбоя" и выступать посредником между родной/неродной и иноязычной культурой в процессе межкультурного общения.

4. Демократическая и гуманная позиция: в последнее время отчетливо прослеживается важность умения соблюдать демократические принципы и гуманное отношение в процессе межкультурного взаимодействия, которое проявляется в признании вариативности культур, в приоритете общечеловеческих ценностей, жизни и здоровья человека, свободного развития различных культур и каждой личности.

5. Личностные качества. Трудности в межкультурном общении, как указывалось ранее, могут проявляться не только в процессе взаимодействия менталитетов, образов и норм культур, но и на межличностном уровне. Поэтому такие качества личности, как доброжелательность, готовность помочь, чувство солидарности, критичность по отношению к себе, а также многое другое помогают сформировать личности чуткие социально-нравственные мотивы поведения в отношении к другому человеку.

6. Межкультурная воспитанность, которая выражается в представлении о том, что происходит в мире другого человека как представителя другой культуры (эмпатия); в открытости, внимании и уважении к иной культуре; в толерантном отношении к "инаковости", "необычному" во имя взаимопонимания между этносами; в готовности к сосуществованию с представителями "чужой" культуры.

Поликультурная образованность – это не просто владение определенным набором стратегий межкультурного взаимодействия и культурная осведомленность. Это и определенный стиль мышления и мировоззрения, что в конечном итоге формирует активную жизненную позицию. Активная жизненная позиция в образовательном пространстве реализуется в познавательной и коммуникативной активности, "эмоциональном интеллекте", т.е. способности личности конструктивно и умело решать проблемы, возникающие в многона-

циональном коллективе, и создавать в таком обществе комфортную эмоциональную обстановку. Все перечисленные аспекты открывают перед человеком возможность для более продуктивных действий в ситуациях межкультурного "сбоя" и конфликтов, формируют в нем уверенность, что он готов успешно осуществлять межкультурное взаимодействие.

В структурно-содержательном плане поликультурная образованность как психолого-педагогическая категория представляется следующим образом: интерес и желание личности изучать культурные и языковые системы (мотивационный компонент); умение определять универсальное и специфическое в языках и культурах (когнитивный компонент); понимание и принятие родной/неродной и иноязычной культур (эмоциональный компонент); умение вступать во взаимодействие в соответствии с культурным контекстом МВ (поведенческий компонент).

Принимая во внимание культурно-историческую концепцию Л.С. Выготского [3; 201], развитие данного интегративного качества личности происходит последовательно от знакомства – понимания – осмысления – принятия различных культур и языков.

При анализе развития педагогической мысли в Казахстане отчетливо заметна тенденция устремленности к культурам передовых стран, на установление связи с другими культурами человечества, при этом сохраняя этнокультурные ценности.

В 1990-х годах были разработаны новые концепции образования, в том числе и концепция этнокультурного образования, в которой дается подробное определение "поликультурная личность". Согласно данной концепции, "поликультурная личность – это индивид с развитым лингвистическим сознанием. Знание родного и государственных языков, изучение иностранного языка расширяют кругозор личности, содействуют ее многогранному развитию, способствуют формированию установки на толерантность и объемное видение мира". Это определение как нельзя лучше дает нам представление о том, каким должно быть новое поколение.

Необходимо способствовать формированию поликультурной личности не только на уровне высших учебных заведений и городских средних школ, но и на уровне сельских школ. Школа в сельской местности является не только образовательным учреждением, но и корнем благополучия страны, истоком духовности народа, стабильностью и основой развития общества.

Формирование поликультурной личности в сельской школе возможно через введение таких курсов, как:

– «Страноведение», целью которого является совершенствование коммуникативных умений и навыков (аудирование, чтение, говорение, письмо), развитие коммуникативной, лингвистической, социокультурной, образовательной и развивающей компетенций.

– «Переводоведение», целью которого является введение в теорию перевода, совершенствование умений и навыков перевода, развитие коммуникативной, лингвистической и образовательной компетенций;

– «Литература стран изучаемого языка», целью которого является введение в английскую литературу (проза, поэзия), совершенствование коммуникативных умений и навыков (аудирование, чтение, говорение, письмо), развитие коммуникативной, лингвистической, социокультурной, образовательной и развивающей компетенций.

Вышеуказанные курсы могут обеспечить глубокое знание английского языка и служить инструментом для участия сельских школ в мировом информационном и культурном процессе.

Все курсы тесно взаимосвязаны и преследуют одну и ту же цель: воспитать гуманную и всестороннюю личность.

Несмотря на эти трудности, связанные с малокомплектностью и скудной информационной обеспеченностью сельских школ, можно добиться результатов, если внедрять дифференцированный подход и учитывать индивидуальные особенности учащихся. Для этого необходимо: тщательно отбирать материал, оперативно управлять общением на английском языке в условиях этого класса (работа в парах), учитывать личность ученика, различные коммуникативные типы: «речевик» и «молчун», правильно организовать самостоятельную работу учащихся, использовать задание с ключами, с разной дозировкой материала. Учитель может использовать нетрадиционные формы: путешествие, экскурсия, «круглый стол».

Целесообразным является использование на уроках в сельской малокомплектной школе коллективного способа обучения (КСО), ведь совмещённые уроки – это уроки сотрудничества. КСО – это коллективный способ обучения. Полное название – "коллективно-группо-парно-индивидуальный метод обучения", системообразующей становится коллективная форма. КСО – это и есть тот исторически новый метод обучения, который приходит на смену традиционному, то есть классно-урочному методу, это включение в учебный процесс естественной структуры общения между людьми – диалогических пар.

Приведём пример обучения лексике на уроке английского языка с использованием коллективного способа обучения. Обучение лексике – сложный и многогранный процесс, который можно разделить на несколько этапов. Для каждого

этапа разрабатываются алгоритмы работы учителя и ученика. Каждый в классе становится учителем и учеником.

**Первым этапом является семантизация** (объяснение значений) новых слов, которая проводится учителем традиционно (с помощью наглядности, толкования, перевода и.т. д.)

**На втором этапе**, после хоровой отработки введённой лексики учащимся раздаются карточки с новыми словами и транскрипцией для работы в парах сменного состава по алгоритму.

**Индивидуально:**

1. Получи карточку.
2. Прочти новое слово, его транскрипцию и перевод.
3. Прочти новое слово учителю.
4. Запомни слово.

**Работа в паре:**

1. Помогите друг другу запомнить новые слова (ученик читает новые слова, другой повторяет за ним несколько раз, обращайтесь внимание на правильное произношение.)
2. Поменяйтесь карточками. (Проделайте ту же работу с карточкой второго ученика.)
3. Перейди к следующему партнёру. (Работай с ним по той же схеме.)

**На третьем этапе** проводится также работа в парах сменного состава по алгоритму, но отрабатываются новые слова уже в словосочетаниях и предложениях. Здесь можно использовать различные организационные формы – “вертушки”, “ручейки”.

**На завершающем этапе** в работе с лексикой проводится контроль орфографических навыков по методике взаимодиктанта. Учащимся раздаются карточки с новой лексикой, работают в парах, поочередно выступая в роли учителя, диктуя содержание карточки, а затем осуществляя взаимопроверку: сначала без опоры на образец написания, затем – с опорой. Карточки могут быть как на английском, так и на русском языках, проверяется не только орфография, но и правильный перевод слов. Методика взаимодиктантов способствует развитию орфографических навыков, памяти, внимания, слухового восприятия.

Таким образом, формирование поликультурной личности возможно только через поли-лингвальное образование. Наша страна вступает в мировое сообщество на новом уровне, и одна из целей, которую ставят перед собой преподаватели английского языка, это – обеспечить учащихся всеми необходимыми инструментами для участия в мировом информационном и культурном процессе: диалогическом и полилоге культур. Для этого необходимы следующие инструменты, описанные нами выше:

- коммуникативная компетентность;
- лингвистическая компетентность;

- социокультурная компетентность;
- уважение и терпимость к другой культуре, языку, религии, образу жизни;
- образовательная компетентность;
- развивающая компетентность.

Данные инструменты могут быть применимы не только на базе высших учебных заведений и городских средних школ, но и на уровне сельских школ, где формирование поликультурной личности имеет не менее важное значение.

#### ЛИТЕРАТУРА:

1. Гаганова О.К. Поликультурное образование в США: теоретические основы и содержание // Педагогика. – 2005. - №1.
2. Джуринский А.Н. Поликультурное воспитание: сущность и перспективы развития // Педагогика. – 2002 - №10.

3. Выготский Л.С. Проблемы развития психики: Собрание сочинений: В 6 т. / Под ред. Н.М. Матюшкина. – М.: Педагогика, 1983. Т.3. – 368 с.

#### **Түйіндеме**

*Біздің еліміз әлемдегі жаса дйрежелі елдерге қосылуда, және кейбір ағылшын мұғалімдерінің мақсаты осы аралас мұдіндетті дамыту. Бұл дамытулар тек қана университеттерде, қала мектептерінде сана емес, сонымен қатар кейбір ауыл мектептерінде, жезеге асуда.*

#### **Conclusion**

*Our country is entering the world community on a modern level, and one of the English teachers' aims is develop multicultural individuals. This phenomenon should take place not only at universities and in schools in towns but also at village schools, where developing of multicultural individuals is of great importance.*

**ПРАВОВОЕ РЕГУЛИРОВАНИЕ ПРЕДПРИНИМАТЕЛЬСТВА  
В РЕСПУБЛИКЕ КАЗАХСТАН**

Айдналиева А.Т.

Защита предпринимательства в современных условиях развития рыночной экономики приобретает все большую актуальность. Предпринимательская практика свидетельствует о том, что требуется создание условий и стимулирование законодательными мерами формирования организаций, основными направлениями деятельности которых является оказание квалифицированной юридической помощи малому предпринимательству.

Одним из главных условий, определяющих успешное развитие малого бизнеса, является наличие хорошо развитых и отлаженно работающих элементов инфраструктуры, обеспечивающих деятельность субъектов малого предпринимательства. Создание и поддержка собственной системы малого предпринимательства – это важнейшая задача стран, осуществляющих рыночные преобразования.

Формирование предпринимательского интереса зависит, прежде всего, от степени свободы хозяйственной деятельности в государстве, от определения критериев необходимости или нуждемости общества в развитии предпринимательства (востребованности предпринимательской активности), от рамок определения дозволенности деятельности предпринимателей. Экономической основой развития предпринимательства является воссоздание рыночных механизмов хозяйствования в республике [3].

Опыт волевого вмешательства государства в товарообмен показал, что спонтанность, стихийность развития рынка можно устранить, но при этом устраняются и основные ценностные свойства рыночной саморегуляции, остается лишь ее внешняя оболочка. Товарно-денежный механизм перестает работать, его инструменты становятся формальными и утрачивают глубинную связь с производством, которое перестает быть товарным. Одновременно субъект хозяйственной деятельности утрачивает конститутивные признаки товаропроизводителя [4].

Первоосновой развития предпринимательства является экономическая обстановка. Экономические условия определяют наличие предложения и спроса, покупательную способность, достаточность денежных ресурсов, развитие тех или иных форм хозяйствования и, наконец, востребованность самого предпринимательства. В Республике Казахстан экономическая обстановка характеризуется развитием рыночных отношений.

Приняты законы и другие нормативно-правовые акты, прямо или косвенно отвечающие потребностям предпринимателей.

С помощью правового механизма, наряду с другими мерами воздействия, возможны создание

благоприятных условий экономического развития, корректировка направлений развития трансформационных и стабилизационных процессов в экономике нашего государства.

Мировой опыт подтверждает, что предпринимательство – важная составляющая часть рыночной экономики, без которого не может быть гармоничного общественного развития. Оно во многом определяет темпы экономического роста, структуру и качество валового национального продукта. Этот сектор является имманентным, внутренним элементом рыночной инфраструктуры. Высокий уровень развития предпринимательства выступает необходимым слагаемым современной модели рыночного хозяйства. Оно способствует поддержанию конкурентного тонаса в экономике, создает естественную социальную опору общественному устройству, формирует новый социальный строй общества.

Предпринимательство обладает рядом специфических свойств. Ускоряя хозяйственные изменения, оно выступает в роли своеобразного «возмутителя спокойствия» и переводит экономику в новое состояние. Именно в предпринимательской деятельности создается и находится в обороте основная масса национальных ресурсов, являющихся питательной средой экономического роста.

Сейчас в условиях нашей действительности просто необходимо разработать эффективную модель взаимодействия государства и малого бизнеса, это на сегодняшний день является актуальным вопросом. Предыдущая модель общественного развития в нашей стране базировалась на подавлении предпринимательского духа в обществе и самого предпринимателя как носителя культуры и творческого стиля мышления.

Ранее законодательством была закреплена возможность создания гражданином индивидуального частного предприятия в качестве юридического лица. Сейчас с принятием Гражданского кодекса эта возможность несколько в ином варианте имеет место при создании товарищества с ограниченной или дополнительной ответственностью либо акционерного общества одним лицом.

Необходимо сказать, что предпринимательство юридических лиц, образованных гражданами, в различной степени связано с самими гражданами, более сложная ситуация складывается в случае участия одного юридического лица в создании и деятельности другого юридического лица. Здесь возможно применимы самые разнообразные виды зависимости юридических лиц, легальные формы их объединений, в том числе в целях концентрации и централизации капитала.



Поскольку предпринимательство основано на частном интересе и направлено на получение дохода, необходимо на законодательном уровне создание определенного равновесия в реализации интересов предпринимателей и их контрагентов. Роль государства при этом велика. «Государство само должно стать гарантом свободной экономики. Его задача – установить рыночные правила и затем обеспечить их соблюдение, действуя справедливо и беспристрастно» [1].

Развитие предпринимательства важно для экономики нашего государства, поскольку именно предпринимательство составляет основу ее развития. Государству необходимо обеспечить баланс интересов развития крупного и малого бизнеса. И от того, насколько корректен этот баланс, зависит эффективность развития малого бизнеса, а значит, создание и поддержание конкурентной среды развития предпринимательства в целом.

Вопросы предпринимательства имеют не только локальное значение, они волнуют весь деловой мир.

В последнее десятилетие экономическая ситуация такова, что без принятия радикальных мер, имеющих форму законодательных актов, проведение экономических реформ было бы просто невозможным. Довольно частое изменение нормативных актов, принятие новых актов вместо относительно новых нормативных актов, просуществовавших короткое время, объясняется тем, что посредством изменения законодательства государство пытается изменить и экономический порядок. Нормативные акты принимаются, проходят отработку на практике, жизнь подсказывает неточности в регулировании, на что законодатель неотложно реагирует внесением изменений либо принятием новых норм. В связи с этим проблем в правовом регулировании общественных отношений довольно много.

Правовое обеспечение проводилось в нескольких направлениях, а именно: обеспечение процессов демонополизации и коммерциализации государственного сектора экономики; создание равных условий осуществления деятельности хозяйствующим субъектам различных форм собственности и организационно-правовых форм; обеспечение формирования рыночных отношений, предполагающих сведение к минимуму контроля и вмешательства государства и органов управления в хозяйственную, предпринимательскую сферу экономики; развитие новых форм легальных объединений хозяйствующих субъектов, обеспечивающих потребности концентрации и централизации капитала и др. Об этом мы уже писали более подробно.

В Республике Казахстан уже наработана некоторая правовая база, обеспечивающая развитие предпринимательства. Приняты законы и другие нормативные акты прямо и косвенно отвечающие

потребностям предпринимательства. В этой связи хотелось бы отметить, что созданы законы, закрепляющие концептуальные основы предпринимательской деятельности, принципы ее развития, создающие условия для этой деятельности, а также нормативные акты, призванные регулировать особенности некоторых видов предпринимательской деятельности, отдельных гражданско-правовых отношений, участником которых является предприниматель.

В соответствии с Законом Республики Казахстан «О частном предпринимательстве» государственная поддержка частного предпринимательства – это комплекс государственных мер по стимулированию развития частного предпринимательства, созданию благоприятных правовых, экономических, социальных условий для реализации предпринимательской инициативы в Республике Казахстан.

Под инфраструктурой частного предпринимательства понимается комплекс создаваемых или действующих организаций, обеспечивающих общие условия функционирования и развития частного предпринимательства, включая содействие в организации собственного дела, обеспечение информацией в области права, маркетинга, инжиниринга и менеджмента, поддержку в обеспечении материально-техническими, финансовыми и другими ресурсами на коммерческой основе [2].

Согласно статье 18 Закона РК «О частном предпринимательстве» государственная поддержка частного предпринимательства осуществляется по следующим основным направлениям:

- совершенствование законодательства по вопросам регулирования частного предпринимательства;
  - создание и развитие центров поддержки частного предпринимательства, бизнес-инкубаторов, технологических парков, промышленных зон и других объектов инфраструктуры частного предпринимательства;
  - учебно-методологическое, научно-методическое и информационное обеспечение деятельности субъектов частного предпринимательства за счет бюджетных средств.
- Часть 2 статьи 18 этого же Закона определяет пути осуществления государственной поддержки и развития частного предпринимательства:
- создание при государственных органах научно-исследовательских институтов по изучению проблем и разработке предложений по развитию частного предпринимательства;
  - организация деятельности экспертных советов при центральных государственных и местных исполнительных органах;
  - создание финансовых институтов поддержки и развития частного предпринимательства;
  - организация деятельности бизнес-инкубаторов и промышленных зон;

– продажа земельных участков, зданий, помещений либо перевод жилых помещений в нежилые в соответствии с законами Республики Казахстан.

Часть 3 статьи 18 Закона содержит основные направления государственной поддержки частного предпринимательства:

– создание условий для использования субъектами малого предпринимательства государственных финансовых, статистических, материально-технических и информационных ресурсов, а также научно-технических разработок и технологий;

– разработка государственных, отраслевых (секторальных) и региональных программ развития малого предпринимательства;

– установление упрощенного порядка государственной регистрации и ликвидации субъектов малого предпринимательства;

– установление оптимального режима налогообложения;

– принятие программ кредитования малого предпринимательства;

– создание системы привлечения и использования инвестиций, в том числе иностранных, для поддержки и развития малого предпринимательства;

– обеспечение гарантированного объема закупа товаров (работ, услуг) для государственных нужд;

– организация подготовки, переподготовки и повышения квалификации кадров путем развития существующих и создания новых учебных и исследовательских центров, консалтинговых организаций и информационных систем поддержки и развития малого предпринимательства;

– создание национальных институтов развития.

К настоящему времени в стране сложилась развитая инфраструктура поддержки предпринимательства, которая должна создавать более благоприятные условия для формирования и развития частных фирм и способствовать экономическому росту.

В соответствии со статьей 19 Закона Республики Казахстан «О частном предпринимательстве» основными принципами государственной поддержки малого предпринимательства являются:

– приоритет развития малого предпринимательства в Республике Казахстан;

– комплексность государственной поддержки малого предпринимательства;

– доступность инфраструктуры поддержки малого предпринимательства и осуществляемых мер для всех субъектов малого предпринимательства;

– международное сотрудничество в области поддержки и развития малого предпринимательства.

Механизмы поддержки и развитие малого

предпринимательства:

– оказание финансовой поддержки;

– организация сети центров поддержки малого предпринимательства;

– организация деятельности бизнес-инкубаторов;

– передача субъектам малого предпринимательства в доверительное управление или аренду не используемых более одного года объектов государственной собственности;

– безвозмездная передача субъектам малого предпринимательства в собственность объектов, переданных в аренду, или доверительное управление организации промышленного производства и развития сферы услуг населению по истечении года с момента заключения договора в случае выполнения предусмотренных им условий в порядке, установленном правительством Республики Казахстан.

Данные условия не распространяются на субъекты малого предпринимательства, осуществляющие торгово-посредническую деятельность.

Финансовая поддержка субъектов малого предпринимательства осуществляется путем:

– закупа гарантированного объема товаров (работ, услуг) для государственных нужд. Номенклатура товаров (работ, услуг), закупаемых у субъектов малого предпринимательства, и их объем ежегодно определяются Правительством Республики Казахстан;

– организации кредитования через банки второго уровня;

– выдачи государственных грантов для организации и реализации социально значимых проектов в отраслях экономики;

– реализации специальных инвестиционных программ;

– предоставления займов за счет бюджетных средств [4].

Большую роль в становлении отношений частной (производственной) собственности, и соответственно, на их основе – разнообразных форм хозяйствующих субъектов, сыграло законодательство о разгосударствлении и приватизации.

Целью данного законодательства было и остается устранение монополии государства во всех сферах жизни общества.

Нуждаемость общества в развитии предпринимательства определяет формирование предпринимательского интереса.

Законодательное развитие с начала формирования рыночных отношений прошло несколько этапов в связи с необходимостью отражения в нормативных правовых актах последовательно вводимых условий развития предпринимательства.

Меры государственной поддержки законодательно сегодня дают свои результаты в тенденциях, складывающихся в этом секторе экономики.

К ведению государственных органов законо-

дательством отнесено определение общих принципов, приоритетных направлений и методов государственной поддержки предпринимательства.

#### ЛИТЕРАТУРА:

1. Назарбаев Н.А. Казахстан – 2030. Процветание, безопасность и улучшение благосостояния всех казахстанцев: Послание Президента страны народу Казахстана. – Алматы: Білім, 1998.
2. О частном предпринимательстве: Закон РК от 31 января 2006 г. – Алматы, 2007.
3. Токсанова А.Н. Развитие малого предпринимательства: концептуальный подход с позиции менеджмента. – Алматы: Ғылым, 1999.
4. Сафиуллин Д.Н. Теория и практика правового регулирования хозяйственных связей в СССР. – Свердловск: Изд-во Свердловский Университет, 1990.

#### Түйіндеме

*Барлық деңгейдегі басқаруды жетілдіруде кәсіпкерлікті дамыту бәсекелестік күресте басты буын балуы қажет. Қазақстан Республикасының Конституциясында әр адамның кәсіпкерлікпен айна-*

*лысу еркіндігі, өз мүлкін заңды кәсіпкерлік мақсатында еркін пайдалану құқығы анық айтылған.*

*Кәсіпкерлердің мұқтажыдықтырына тікелей немесе жанама ықпал ететін заңдар және нормативті-құқықтық актілер қабылданған.*

*Басқа да шаралармен қатар, құқықтық механизмдер арқылы экономикалық өсуге жайлы жағдайлар жасалуы мүмкін, мемлекетіміздің экономикасындағы трансформациялық және тұрақтану процестерінің өсу бағыттарын реттеу мүмкіндігі туады.*

#### Conclusion

*The development of small business is very urgent for improvement of management on any level and it will bring success in competitive process.*

*At present Kazakhstan as a sovereign state is successfully developing on the way of new economic development with marketing system as the basis.*

*The use of different means of the government influence for strengthening new market relations is of great importance on various levels of economic development.*

*In the Constitution of Republic of Kazakhstan it is stated that everyone has the right on free enterprise and free use of the property for any legal business undertakings.*

## К ВОПРОСУ О ФОРМИРОВАНИИ ЭТНОТОЛЕРАНТНОЙ КОМПЕТЕНТНОСТИ УЧАЩИХСЯ СТАРШИХ КЛАССОВ

Даумова Б.Б.

Современное развитие казахстанского общества находится на переходном этапе, когда старая система ценностей исчезла, а новая находится еще на стадии формирования. Особую актуальность приобретают такие социальные ценности, как этнос, этническая идентичность, этнокультурное образование, этническая общность этнотолерантность, толерантное поведение и др.

В научной литературе приводятся различные точки зрения на понятие «этнос». Мы придерживаемся позиции, определяющей этнос как устойчивую в своем существовании группу людей, осознающих себя ее членами на основе любых признаков, воспринимаемых как этнодифференцирующие, то есть отличающие данный этнос от всех других этносов. Этнодифференцирующими признаками могут быть язык, ценности, нормы, историческая память, религия, национальный характер, народное искусство и др., то есть элементы, отражающие реальную отличительность от другого, иного.

Для этнической общности характерны устойчивость во времени, стабильность, постоянство этнического статуса человека (т.е. его невозможно исключить из этноса), общность устоев, уклада жизни, традиций, обычаев.

Этническая общность складывается на основе внешних различий по пути «мы» и «они». Один этнос как единое целое («мы») отличается от другого этноса как единого целого («они»). В этническую среду входят традиции, обычаи народа; особенности психики (архетипы), поведения, речи, специфика традиционно сложившегося рациона питания, типа хозяйствования, особенности климата, ландшафта. А это значит, что этнические особенности окружающей среды накладывают отпечаток на личность человека, на его характер, мировоззрение, на семейные взаимоотношения и взаимоотношения с людьми своей и другой национальности. Поскольку в окружающей нас среде проживают представители многих этносов, то наш полиэтничный социум – это та часть социальной реальности, которая поддерживает традиционные механизмы решения проблем коллективного существования и сосуществования этнических общностей. Одним из обязательных условий мирного сосуществования и развития этнических обществ является этнотолерантность в том числе подрастающего поколения.

На наш взгляд, в межэтнических отношениях политика толерантности должна быть построена не на основе терпения, а на принципе тер-

пимости. В отличие от терпения, терпимость не несет оттенка самоущемления, самобичевания, а заключается в самоуважении и признании равенства других и отказ от доминирования и насилия, т.е. предпочитает в отношениях позитивное взаимодействие на конструктивной основе. «Этническая толерантность – это терпимость, которая по своему содержанию в современных обстоятельствах скорее должна быть изначальной основой взаимопонимания, солидарности, а не проявлением долготерпения и страдания» [2].

Одной из характеристик этноса признается этническая идентичность. Именно она является основой этнической толерантности. Этническая идентичность – одна из тактических задач Концепции этнокультурного образования в РК, на ее развитие обращено особое внимание в работе Н.А. Назарбаева «В потоке истории». Президент Республики Казахстан является основателем и сторонником идеи этнического единства. Выступая на открытии сессии Парламента в 2004 году, Глава государства сказал: «В нашем понимании казахстанская нация – это свободная ассоциация проживающих в стране этносов, их культурно-политическое и социально-экономическое единство при сохранении этнического многообразия» [1].

Благодаря этнополитике Президента Н.А. Назарбаева, а также сформированной на генетическом уровне «степной демократии» и евразийской истории, характеризующийся открытостью и толерантностью, в настоящее время достаточно высокий этнополитический потенциал, задача состоит в том, чтобы передать эти ценности подрастающему поколению в условиях интенсивной интеграции и глобализации, которые способствуют размыванию этнокультурных ценностей.

Мы считаем, что этническая толерантность – не просто пассивная терпимость по отношению к иным взглядам, поведению, обычаям, традициям иного этноса, она предполагает активную позицию всех заинтересованных сторон.

Этнополитическая толерантность определяется как способность субъекта признавать существование многообразия языков, традиций, обычаев и уважительно к ним относиться на основе уверенности своих взглядов в рамках универсальных прав и свобод личности.

Этнополитическая толерантность – интегральное личностное образование, детерминирующее индивидуально-своеобразные способы взаимодействия человека с представителями различных этнокультур, реализующие внутреннюю установку на принятие «Я другого». Этнополитическая толерантность личности предполагает наличие позитивного образа иной культуры при сформированности позитивной этнической самоидентичности.

Мы согласны с данным определением и учтем его при конструировании модели формирования этнополитической толерантности старшего

школьника. Этнополитическая толерантность – это активное, терпимое, нестереотипное и равнодушное отношение к культуре, языку, религии, обычаям, внешнему виду представителей других этносов, предполагающие такие способы поведения в конфликтах и сотрудничестве.

Соглашаясь с данным определением, мы отмечаем отсутствие здесь перцептивной составляющей, что нашло отражение в нашем исследовании и утверждении, что этнополитическая толерантность представляет собой интегрированное личностное качество, которое выражается в уважении к своему и другим этносам, в сопереживании, взаимодействии, независимости суждений, преодолении стереотипов в отношении непохожих на тебя людей, характеризующаяся переходом от эмоционально-положительной оценки к ценному этнополитическому суждению и отношению, отражающиеся в адекватно-реальном этнополитическом поведении и поступках.

Определив сущность понятия «этнополитическая толерантность», перейдем к рассмотрению понятия этнополитическая толерантность, но сначала уточним в чем суть компетентностного подхода и компетентности.

Компетентностный подход выдвигает на первое место не информированность ученика, а умения разрешать проблемы, возникающие в ситуациях:

- в познании и объяснении действительности;
- при освоении современных технологий;
- во взаимоотношениях людей, в этических нормах, при оценке собственных поступков;
- в практической жизни при выполнении социальных ролей гражданина, члена семьи, покупателя, зрителя, горожанина, избирателя;
- при необходимости разрешать собственные проблемы: жизненного самоопределения, выбора стиля и образа жизни, способов разрешения конфликтов.

Ученик должен осознать постановку самой задачи, оценить новый опыт, контролировать эффективность собственных действий. Словом, речь идет о проекте решения жизненно значимой проблемы. Такой подход к формированию этнополитической толерантности старшего школьника наиболее эффективный, рациональный и оптимальный, и мы будем руководствоваться им в данном исследовании, учитывая, что при таком подходе образовательная деятельность, приобретая исследовательский или практико-преобразовательный характер, сама становится предметом усвоения.

В словаре «Воспитание этнополитической толерантности подростка в семье» дано следующее определение: «Этнокультурная компетентность – степень проявления личностью знаний, навыков и умений, позволяющих ей правильно оценивать специфику и условия взаимодействия, взаимоотношений с представителями других этнических общностей,

находить адекватные формы сотрудничества с ними с целью поддержания атмосферы согласия и взаимного доверия» [3].

По определению А.Б. Афанасьева, этнокультурная компетентность – это интегральное свойство личности, выражающееся в совокупности представлений, знаний о родной, а также неродной этнокультурах, их месте в мировой культуре, опыте владения этнокультурными ценностями, что проявляется в умениях, навыках, моделях поведения в моноэтнической и полиэтнической среде [4]. Данное определение отличают культурологический и этнопедагогический подходы, в нем особое внимание обращено на когнитивную компетенцию знания в области родной этнокультуры и на деятельностном опыте овладения этнокультурными ценностями, на основе чего формируется цивилизованное этнокультурное сознание, лишённое национализма и этноцентризма, но обладающее здоровым чувством самоуважения в гармонии с чувством этнотолерантности.

Оба эти определения указывают на необходимость овладения навыками общения в полиэтнической среде, но не указывают на главное, на наш взгляд, что важно для сути понятия «этнотолерантная компетентность», это перцептивные качества личности.

В исследовании в процессе формирования этнотолерантной компетентности старшего школьника мы будем использовать следующие подходы:

- личностный (индивидуальный), он представляет собой базовую ценностную ориентацию педагогов на личность, ее индивидуальность, творческий потенциал ребенка, которая и определяет стратегию взаимодействия;

- деятельностный подход, который придает первостепенную роль тем видам деятельности, которые способствуют развитию ребенка;

- отношенческий подход, который связан с идеями корректировки, с возникающими в совместной деятельности и общении школьников отношениями, их гуманизацией с помощью специально создаваемых условий;

- событийный подход, смысл его в том, чтобы превратить то или иное планируемое мероприятие в увлекательное для всего коллектива дело, оставить яркий след в памяти его участников;

- дифференцированный подход – это учет индивидуальных интересов школьников, их лидерских возможностей, способностей к реализации организаторских функций в коллективе;

- ценностный (аксиологический) подход ставит главной задачей воспитания освоение ценностей общечеловеческой культуры;

- средовой подход, смысл его – включение школ в среду с педагогически целесообразной позицией, это интеграция влияний всех воспитательных инструментов общества в рамках окружающей среды;

- дохотомический подход имеет свои корни в греческом слове «дихотомия» – последовательное деление целого на части.

Важнейшими базовыми компонентами совокупного опыта человечества; диалог между различными культурами и народами; уважение к человеческой жизни, осознание ее неприкосновенности; ответственность перед будущими поколениями; свобода, братство, равенство, человечность;

- овладение учащимся сферами жизнедеятельности современного человека, гуманизирующими личность и отношения между людьми;

- освоение материальных и духовных ценностей общечеловеческой и национальной культуры;

- формирование опыта гражданского поведения: участие в гражданских делах, проявление гражданских чувств, противодействие аморальным явлениям, отстаивание прав человека;

- накопление опыта проживания эмоционально насыщенных ситуаций гуманного поведения: организация школьниками актов милосердия, проявления заботы о близких и дальних, терпимости, уважения к правам и достоинству других людей;

- овладение несколькими ситуациями реальной ответственности; принятие решений, свободный выбор поступков, способов саморегуляции поведения во всех сферах жизнедеятельности;

- самовоспитание и самооценка: рефлексия по поводу совершенного, осуществление самоанализа и самооценки, проектирование поведения, овладение способами самосовершенствования, психокоррекции.

Такое содержание образовательного процесса, на наш взгляд, обеспечит формирование этнотолерантной компетентности старшего школьника, и мы будем руководствоваться им при конструировании системы формирования этнотолерантной компетентности старшего школьника в условиях полиэтнической среды и определении педагогических условий ее успешного функционирования.

Эффективность системы обеспечивают целенаправленность всех ее составляющих, а также использование информационных технологий в формировании этнотолерантной компетентности старшего школьника.

Воспитание и формирование этнотолерантной компетентности будет эффективным, если будет осуществляться на практике в соответствии со следующими закономерностями :

- формирование этнотолерантной компетентности индивида происходит в процессе включения его в деятельность;

- воспитание есть стимулирование активности индивида в организуемой деятельности.

- в процессе формирования этнотолерантной компетентности необходимо проявлять гуманность и уважение к школьнику в сочетании с высокой требовательностью.

- в процессе воспитания необходимо откры-

вать перед учащимися перспективы их роста, помогать им добиваться радости успехов;

– в процессе формирования этнотолерантной компетентности необходимо выявлять и опираться на положительные качества учащихся;

– в воспитании необходимо учитывать индивидуальные особенности школьников;

– воспитание должно осуществляться в коллективе и через коллектив;

– в процессе формирования этнотолерантной компетентности добиваться единства и согласованности педагогических усилий учителей, семьи и общественных организаций.

ЛИТЕРАТУРА:

1. Концепция этнокультурного образования Республики Казахстан. – Алматы, 1995.
2. Назарбаев Н.А. Через кризис к обновлению и развитию: Послание Главы государства народу Казахстана // Казахстанская правда. 2009 г. 6 марта.
3. Педагогический словарь «Воспитание этнотолерантности подростка в семье». - Ярославль, 2005. - 25 с.
4. Афанасьева А.Б. Об этнокультурной толерантности личности // Этнопедагогика. - 2008. - №4. - С. 25-29.

Түйіндіме

Мақалада ұлттаралық қатынастың мәні, педагогикалық үрдістегі рөлі, толеранттық іс-әрекет жасаудың өзекті мәселелері қарастырылған. Қазіргі мектептегі жастарға шыдамдылық, мәдениеттілік, жеке тұлғалық толеранттық қасиетін қалыптастырудың ғылыми-педагогикалық негіздері этномәдени бағыттылығы, тәрбиелеудің өзгешеліктері сипатталған. Толеранттық мінез-құлқына тәрбиелеуде мұғалім оның мәні мен мағынасын өз-өзіне ашып алу керектігі көрсетілген.

Мақалада ұлттық толеранттық құзырлығын қалыптастырудың теориялық мәні мен жағдайы зерттелген.

Мақаладағы ақпарат мектеп мұғалімдері мен болашақ педагогтарға көмек көрсете алады.

Conclusion

The article “To the study of formation of ethnotolerant competence of senior class studento” on the basis of scientibie research of the problems of the conceptual structure of the research issue as well as interesting statements on the question of formation of ethnolerant competence of secondary school students.

The article discloses the essence of different approaches to formation of ethnotolerant competence of students, material and spiritual values, experience of civil behavior, humane attitude to yeuself and the world.

**ИСТОРИЧЕСКИЙ ЖАНР РУССКОЙ ЖИВОПИСИ  
КАК СИМПТОМАТИКА ВРЕМЕНИ**

*Духин Я.К., Волкова О.К.*

Человек всегда был любопытен к своему прошлому. Именно в нем он хотел найти объяснения событиям настоящего и с его помощью пытался заглянуть в будущее. Не лишены были подобного любопытства и живописцы, стоящие у истоков русского изобразительного искусства.

Если бросить взгляд далеко назад, в эпоху русской древности, то не трудно заметить, что ее искусству не был знаком исторический жанр, как таковой. И тем не менее, его следы все же просматриваются в произведениях иконописных мастеров. В этом можно убедиться, ознакомившись с образами князей-воинов XI-XII вв., а также с едва ли не настоящими историческими повествованиями, каковыми являются, например, иконы XV-XVI вв.: «Битва суздальцев с новгородцами», «Церковь воинствующая», текстовые миниатюры, иллюстрирующие летописные сказания. Обратим внимание на одну особенность: в этих иконописных творениях изображение исторической конкретики переплетается с показом религиозно-мистических сцен, когда реальная событийность и люди, в ней участвующие, передавались в традиционно-условной манере, продиктованной церковным ка-

ноном, причем, исторический факт высвечивался и трактовался не с учетом археологических и исторических источников, а на основе фольклорных повествований – преданий, былин, легенд, сказаний.

Знатоки искусства установили: как жанр историческая живопись проявила себя, начиная с XVIII в. Под ним стали понимать картины на сюжеты мифологии, библейских повествований, античной и русской истории, в которых условная, традиционная манера рисования с ее бесперспективным, плоскостным, бесплотным изображением уходила в безвозвратное прошлое. Предметом изображения становятся события прошлых времен, как переломные в судьбах народа, так и эпизодические, а главное, и это следует подчеркнуть, – художник вводит в действие людей, акцентируя внимание на их поступки и характеры.

Понятие «историческая живопись» есть категория изменчивая, и потому исторический жанр есть самый сложный творческий жанр живописи, требующий от творца разнообразных познаний, умения видеть общее и частное, иметь абстрактное воображение. И в то же время он

должен всегда быть верным исторической истине. Суть этого жанра, его предназначение в том, чтобы, обращаясь к прошлому, познать жизнь общества и человека минувших эпох, раскрыть суть конкретных исторических событий, глобальных и частных, осмысливая их в соответствии с уровнем исторических знаний, пониманием этики и эстетики своего времени.

Историческая живопись, более чем какой-либо другой жанр, связана с наукой и в зависимости от уровня ее развития подходила к пониманию личности и народа в судьбах страны. Так, если в начале XVIII в. в исторической картине преобладало субъективно-идеалистическое возвышение исторической личности, то уже в XIX в. доминирует стремление понять и осмыслить с точки зрения психологической обусловленности ее деяния и погружения в сферу народного интереса.

Первая четверть XVIII века. Наступает эпоха крутых экономических, политических и культурных преобразований. Формируется новый человек, идет мощный процесс утверждения светской культуры, нарастает тенденция освобождения человеческого разума от церковных догм и предрассудков. Петр I требовал от искусства практических результатов. Не случаен потому интерес, например, к гравюре как к самому массовому виду искусства, мобильно окликающемуся на все что, достойно внимания. А внимание императора было обращено прежде всего на человека, и как результат – особая потребность в портретном жанре, в «персонах». У этого жанра, однако, был серьезный соперник – батальный, призванный прославлять победы русского оружия в Северной войне. Но что интересно, и тот и другой, сливаясь, составляли основу формирующегося исторического жанра. Прислушаемся к мнению искусствоведа А. Верещагиной: «Собственно исторической живописи с реальными историческими сюжетами в это время мы почти не знаем» [1; с.7].

Оговорка «почти не знаем» вносит некоторую корректировку в понимание того, что исторический жанр («гистории» по терминологии того времени) все-таки начинает складываться, и подтверждением тому служит появление таких полотен, как «Полтавская баталия» (И. Никитин), «Куликовская битва» (неизвестный русский художник), несколько позднее мозаичное произведение М.В. Ломоносова «Полтавская баталия».

Здесь уже вовсю работают приемы нового живописного мастерства, активно используемого историческим жанром: приближение к правдивому воспроизведению действительности, наличие реальных деталей, построение композиционного ряда по законам перспективы и др. Нельзя забывать очень важного обстоятельства: развитие исторической живописи напрямую обусловлено уже достаточным уровнем развития исторических знаний того времени.

С созданием в 1757 году в Петербурге Академии художеств связано дальнейшее становление исторического жанра, который, хотя и окреп и занял ведущее положение в живописи (его даже признавали высшим среди других жанров), оставался еще на стадии этапного развития. Отныне и на долгие десятилетия Академия художеств культивировала канонный классицизм, рассматривая античное (классическое) искусство в качестве высшего эстетического идеала. Сам по себе классицизм, впитывая идеи и образы античности, а также мастеров европейского Возрождения, призван был возвышать героя как патриота и гражданина своего отечества, готового к подвигу и самопожертвованию. От художника требовалась отвлеченная идеализация образа, строго определенные приемы композиций и цветовое построение картины, скульптурное изображение фигур и предметов и др.

«Вхождение» классицизма в русскую культуру по времени совпало с распространением просветительства, утверждавшего личные достоинства человека, его права на противодействие пороку и прославление добродетелей. Более всего этим тенденциям соответствовали в 50-60-е годы библейские и мифологические сюжеты, и лишь позднее уже художники Академии в качестве программ начали разрабатывать темы из русской истории. Последнему обстоятельству во многом спешествовал М.В. Ломоносов, составивший трактат «Идеи для живописных картин из российской истории». И хотя «Идеи ...», содержащие 25 сюжетов событий X-XVII вв., остались нереализованными, они послужили своеобразным наказом русским художникам для осуществления их в будущем и положили прочную основу в создание национальной школы исторической живописи.

Одним из первых значительных создателей исторических картин был А.П. Лосенко, автор популярного в 70-е годы XVIII в. полотна «Владимир перед Рогнедой». Несомненная заслуга художника, и это было новаторством, – проявление интереса к чувствам и переживаниям героя, «очеловечивание» его поступков. Желание А. Лосенко представить Владимира, князя деспотичного и властолюбивого, человеком сострадательным, не лишенным чувства доброты и любви, хотя и мало соответствует реалиям, продиктовано было ему идеями новой эстетики, просветительским отрицанием произвола и насилия.

В творчестве Г.И. Угрюмова темы русской истории уже стали стержневыми и определяющими. С именем художника связывают такие полотна, как «Торжественный въезд Александра Невского в город Псков...», «Взятие Казани», «Испытание силы Яна Усмаря» и др. По времени Г. Угрюмов – младший современник Лосенко – художник, творческий путь которого совпал с окончательным формированием научных представлений о русской истории, а потому более реалистично.

тичен, более этнографически точен в описании конкретной обстановки и в создании национального живописного фона.

Повторимся: историческая живопись в условиях последней четверти XVIII в. была только лишь на стадии жанрового оформления, ее произведения еще отдалены от научно выверенного понимания исторических событий. И все же, признавая ограниченность жанра, не стоит принижать его воздействие (поучительное и воспитательное) на человека времени, на становление просветительских общественных идеалов.

Начало XIX в. дало новое переосмысленное значение историческому жанру. Обособляются от него собственно батальная и религиозная живопись. Настало время, когда русская история решительно потеснила античность и мифологию, и хотя в учебных классах Академии художеств по-прежнему процветал классицизм с его подвигами античных героев, передовую художественную мысль все более волновал интерес к образам славного национального прошлого. В немалой степени причиной тому – война 1812 года и общественное пробуждение, выразившее себя в декабристском протесте.

Важные события 1812 года с решающим участием в них «дубины» народной борьбы (Л.Н. Толстой) заставили по-новому осветить историю прошлых времен, предоставив жанру возможность расширить свои тематические грани, связывая изображаемые события не только с судьбой одного героя, но и с подвигами массового их участника. Появляется немало полотен, в которых героика исторических реалий позволяла художникам в образах Дмитрия Донского (О. Кипренский), Марфы Борецкой (Д. Иванов), молодого киевлянина (А.И. Иванов) выразить чувства гражданского долга и дать примеры великого мужества. Примечательно при этом, что творцы полотен для возвышения современного им исторического события и героического подвига обращались к примерам далекого прошлого, интерпретируя его все еще в строгом соответствии с эстетикой классицизма.

К 30-м годам классицизм, хотя и сохраняет определенную значимость, уже исчерпал свои идейно-эстетические возможности и стал перерождаться в верноподданнический догматизм, а художественные достоинства картин – оцениваться с позиций «благонаравия и похвального поведения» их создателей. Все явственнее стал ощущаться надвигающийся кризис исторического жанра в его академическом проявлении. На смену шло романтическое направление с драматическим повествованием, динамичностью композиционного строя, изображениями природной и народной стихии в моменты их наивысшего напряжения и порыва страстей.

Живописцы–романтики стремились отойти от образа рассудочного героя классицистов и пред-

ставить своего духовно богаче и эмоционально активнее. С особой откровенностью эти тенденции просматриваются в творчестве художников К. Брюллова и А.А. Иванова. Картина первого из них «Последний день Помпеи» была по-настоящему новаторской не только в историческом жанре, но и во всем изобразительном искусстве. Художник почувствовал интерес к драматическим ситуациям в истории, поведенческому настроению народной толпы – ко всему тому, что было созвучно общественной атмосфере тех лет и что очень отчетливо выразило себя в следующих словах Н. Гоголя: «Мысль ее (картины «Последний день Помпеи» – Я.Д.) принадлежит совершенно вкусу нашего века, который ... выбирает сильные кризисы, чувствуемые целою массою» [2; с.80].

Если смотреть на творчество К. Брюллова с позиции развития исторического жанра, то вывод таков: он пришел к пониманию необходимости сближения исторической живописи с современным уровнем научных знаний о прошлом.

Живопись художника А.А. Иванова, и прежде всего его колоссальная вещь «Явление Христа народу», – целая эпоха в истории жанра. Для его творчества характерно углубленное проникновение во внутренний мир героя, а в художнике он хотел видеть не столь учителя, сколько пророка. Обратите внимание на образ Иоанна Крестителя. Чем не пушкинский персонаж, способный «глаголом жечь сердца людей»? Таков во мнении и И. Репин, подчеркнувший этот мотив: «(По воскресеньям перед нею (картиной А. Иванова – Я. Д.) толпа мужиков и только слышно: «Уж так живо! Так живо!») И действительно, живая выразительность ее удивительна! И по своей идее близка она сердцу каждого русского. Тут изображен угнетенный народ, жаждущий слова свободы, идущий дружной толпой за горячим проповедником «предтечею» [3; с.42].

С приходом А.А. Иванова в исторический жанр последний наполняется высокой жизненной истиной с явно выраженными тенденциями молодого реалистического искусства. Можно по-разному оценивать оставленное им наследие, но по постановке сложных общечеловеческих, нравственных, философских проблем, по психологизму образов оно во многом предвосхитило пути развития исторической живописи нескольких десятилетий спустя.

Изменение условий, в которых происходило развитие русской культуры в середине XIX в., сказалось на состоянии исторического жанра. Начиная с 60-х годов он шел к глубокому и всестороннему отражению современной действительности и реалистическим оценкам прошлого. Становление реализма в исторической живописи связывают с творчеством В.Г. Шварца. Немного удалось ему создать за короткую жизнь. Но уже одной его картины «Иван Грозный у тела убитого им сына



Ивана в Александровой слободе» вполне достаточно, чтобы судить о глубине новаторских тенденций в его творчестве. Время было такое, когда общественное устройство нуждалось в критическом переосмыслении, обличении всего того, что порождалось деспотизмом и тиранией Николая I. Последние явления вовсе не были плодом воспаленного воображения современников художника. Поэт писал:

«Тяжкий крест несем мы, братья,  
Мысль убита, рот зажат,  
В глубине души проклятья,  
Слезы на сердце кипят».  
(И.С. Никитин) [ 4; с.XVII]

Спросите, а причем здесь Николай I и его время? Догадаться нетрудно: эпоха Ивана Грозного с ее разгулом казней и насилия казалась художнику весьма созвучной с его эпохой, им особенно невыносимой, и он отбросил в сторону традиции прославления идеального классического героя, придя к выводу, что грозный царь не только противоречив как натура, но он прежде всего – простой убийца, поправший какие-либо нравственные и гуманные начала. Логика развития исторического жанра диктовала художнику необходимость психологизма сюжета, постановку непривычной темы, с ее явно обличительным осуждением пороков сегодняшних через критику их отрицания в прошлом.

Новаторство В. Шварца в том, что он стал родоначальником нового вида исторической картины – историко-бытового. Произошло смешение двух жанров, их слияние, обогатившее собственно историческую живопись известной долей лирического начала, пробуждающего у зрителя определенные душевные эмоции. «Характерность и изучение русской старины» – за этими качествами «гонялся» художник. Обычай, быт старины, конкретный и национально своеобразный, – в этом виделась ему главная сюжетная линия создававшихся картин. Лучшей из них, с ярко выраженным колоритом допетровской Руси, сам художник считал «Вешний поезд царицы на богомолье при царе Алексее Михайловиче».

«Бунтом 14-ти» разрешился затянувшийся кризис в академическом искусстве. Молодые художники-новаторы стали инициаторами создания Товарищества передвижных выставок. Выдающиеся его представители – И. Крамской, И. Репин, В. Суриков, В. Васнецов, Н. Ге, В. Верещагин и др. вошли в искусство как создатели крупномасштабных реалистических полотен, воспроизводящих общественно значимые события истории и современности, связанные с деяниями людей, с сильными, цельными характерами, наполненные трагическими противоречиями и драматическими конфликтами.

Таков Петр I у Н. Ге в картине «Петр I допрашивает царевича Алексея Петровича в Пе-

тергофе». Что здесь сказать? Разворачивается драма, жестокая драма, сложная, порожденная явной несовместимостью двух характеров и мировоззрений. Здесь жанр поднимается до вершин глубоко реалистического понимания сюжета исторического как трагедии с неоднозначными оценками и самого события, и действующих в нем героев – отца и сына. Зритель был потрясен, зрителю ничего подобного прежняя живопись не предлагала. За него высказался М. Салтыков-Щедрин: «Всякий, кто видел эти две простые, вовсе не эффектно поставленные фигуры ... был свидетелем одной из тех потрясающих драм, которые никогда не изглаживаются в памяти» [5;с.113].

Художники начинают ощущать динамику своего времени, они познают, что историческая картина интересна, нужна, поскольку, говоря словами И. Крамского, «Она параллельна ... современности и поскольку можно предложить зрителю намотать себе что-нибудь на ус» [6;с.167]. Мотали. Жанр был потребен, социален, общественно необходим, более того, его ценителем становится простой народ («Судья теперь мужик», – утверждал И. Репин»). А ведь он и сам являлся неисчерпаемым источником творчества. У того же И. Крамского вырывается: «Народ – то, что может дать! Боже мой, какой громадный родник».

В историческую живопись второй половины XIX в. врываются самая разнохарактерная тематика и не менее разноликий герой. Вот у Репина, например: разве можно пройти мимо и не остановить свой взгляд на царевну Софью, на безумно трагедийную фигуру Ивана Грозного, на бесшабашно веселый запорожский «народец». Причем, эти персонажи не любопытства ради писаны. Они сами, характеры, поступки, им свойственные, и их мотивация уже давно опрокинутые в прошлое, показались художнику вполне современными. Люди 70-х г. – сильные личности, мужественные, одержимые идеями и делами (вопрос: праведными ли? – спорно), – вдохновлялись негибимым образом Софьи Алексеевны, как примером фанатизма и одержимости.

И. Репин лишь помогал сближать разнотные эпохи, переводил прошлое на язык современности, вынося последней приговор истории. Он отчетливо понимал, что «искусство забирается в отдаленные времена» не ради переноса на Промышленную эпоху нравов и понятий современности, а напротив, самому проникнуться идеями и чувствами этого прошлого.

Вслед за В. Шварцом И. Репин вновь препарирует образ Ивана Грозного, помещая его в аналогичную ситуацию. После трагических событий 1 марта 1881 года (убийство Александра II) на революционное подполье обрушился мощный поток обвинений в смертоубийстве. И. Репин не побоялся картиной «Иван Грозный и сын его Иван 16 ноября 1581 года» задать обществу вопрос: а не

достойны ли сами цари быть обвиненными в подобном смертном грехе? Именно боязнь стать объектом суда исторических параллелей двигала руку императора Александра III, запретившего «к показу публике» опасную картину [3; с.291].

В одном из писем к критику В. Стасову И. Репин не удержался от восклицания по поводу героев своей картины «Запорожцы»: «Чертовский народ! ... Никто на всем свете не чувствовал так глубоко *свободы, равенства и братства!* Во всю жизнь Запорожье осталось свободно ...» [3; с. 240].

Будучи сам человеком с вольным складом внутреннего мира (как, впрочем, и многие его современники), художник восхищен Запорожьем, проявлением в нем «рыцарского духа», демократичностью его быта, способностью стать «на защиту лучших своих принципов». И все это подтверждение тому, как исторический жанр приобретает не только силу глубокого реалистического звучания, но и погружается в мир современных художнику идей, эстетических принципов, помогает в решении общезначимых вопросов общественной жизни России.

Исторические полотна брали на себя нагрузку быть судьями над пороками времени, были предостережением различным властным тиранам и воинствующим маньякам, бросающим мир в пламя войны. Как бы нам не забыть (а ведь забываем же!) знаменитое изречение художника В. Верещагина, вырезанное им собственноручно на раме картины «Апофеоз войны»: «Посвящаю всем великим завоевателям – прошедшим, настоящим и будущим». К сожалению, милитаризм не был побежден этим предупреждением, более того, наиболее одиозные его носители, каковым, например, был германский фельдмаршал граф Мольтке, под страхом каторжных работ запретивший немецким солдатам и офицерам посещать Берлинскую выставку работ В. Верещагина, поскольку они «пропитаны антивоенным вольнодумным ядом».

Будем однако помнить, что отрицательный результат – тоже результат. В данном случае общество было вооружено предупреждением не только художника, но и столь неразумным запретом военщины, вызвавшим негативную реакцию общественного мнения.

Теперь вот о чем. Вряд ли найдется исследователь, ставящий под сомнение лидирующую значимость в развитии исторического жанра В.И. Сурикова. В его картинах нашла свое полное воплощение программа передовых тенденций в русском искусстве: народность, национальность, реализм. Благодаря счастливым обстоятельствам художник был наделен даром исторического «угадывания». А как же иначе? Присмотритесь к его творчеству и увидите, как в потоке современной жизни он очень умело открывал и подмечал те предметы быта, те человеческие типы, те поступки людей, которые сохранили на себе печать прош-

лого. И все это, сливаясь и амальгируя, помогало ему воссоздать и реконструировать ту или иную историческую эпоху, по-новому осмыслить историю России. Я.А. Тепин в воспоминаниях о В. Сурикове отмечал: «Способность в непостоянстве текущей жизни видеть образы, отстоявшиеся веками, – его дар пророческий ... Жизнь 50-х годов в Сибири, в семейном старинном укладе, отражавшем живой дух воинственных предков, в старом доме, где самые вещи говорили языком летописей, дала основной тон широкой манере Сурикова ... Улица в «Боярыне Морозовой» почти целиком перенесена из Красноярска, отсюда же взяты типы стрельцов, Суворова, Разина, Пугачева» [7; с.191-192].

История для В. Сурикова – не иллюстрация или сумма каких-либо примеров и эпизодов. Ведь он – мыслитель, а потому ему важно понять ход и силы исторического процесса в динамике, в развитии, во взаимодействии с современностью. Только так и можно понимать его следующую мысль: «Ничего нет интереснее истории. Только читая историю, понимаешь настоящее» [8;с.4].

Пройдитесь взглядом хотя бы по картине «Утро стрелецкой казни», и вы почувствуете ее историографическую основу и многоликую источниковую базу, без чего разработать такой многосложный сюжет просто невозможно. По воспоминаниям людей, близко знавших В. Сурикова, художник прекрасно разбирался в трудах И.Е. Забелина, пользовался дневниками австрийского дипломата И. Корба, читал Кунгурскую летопись и «материалы по истории петровского времени», увлекался книгой А.И. Ригельмана «История, или Повествование о донских казаках», интересовался трудами П.И. Саввантова, был знаком с текстом «Жития» протопопа Аввакума, встречался и беседовал с историком А.П. Щаповым и др. [7;с.160-161].

А что же являет нам сюжет «Утра ...» в структуре жанра? Многое. Он – свидетельство исторической драмы, причем драмы не личной, как это было в творчестве иных художников, а народной, перерастающей в трагедию массовой обреченности. Герои картины одарены пониманием исторического момента. Общественный прогресс всегда противоречив, и очень часто – не в пользу народа. Реформы Петра очень мучительны для него. В. Суриков, понимая историческую обусловленность петровских деяний (жестоких и нередко кровавых), ощущал обреченность народного протеста, несмотря на силу характеров и фанатизм участников. Согласимся, что с появлением картин Сурикова жанр приобрел иное звучание, история вошла в него хоровым действием народной стихии, пусть даже с результатом трагической развязки.

Художник полон доверия ощущениям зрителя, а потому отказывается от доминирующего выпячивания своего взгляда, мнения, оценок.

«Суриков не судья истории – он ее поэт», – писал его почитатель Я.А. Тепин [7; с. 202]. Для него важно, чтобы каждый, рассматривающий его полотно, сам понял сложно-противоречивый, но в итоге – поступательный ход истории. И что главное, этот ход он не понимал без взаимодействия двух составляющих – героя и толпы. В. Суриков обогатил исторический жанр замечательной формулой: «Я не понимаю действия отдельных исторических лиц без народа, без толпы, мне нужно вытащить их на улицу». Вот, всегда современно и до простоты гениально.

Художник масштаба исторических разломов и крупных поворотов в трудной судьбе России, В. Суриков «воспитывал» зрителя живой историей, обогащал его знаниями, развивал эстетически и эмоционально.

Реализм исторической живописи конца XIX – начала XX вв. не прекратил своего развития, однако оно проходит на фоне борьбы различных художественных течений и философских воззрений. Искания русской живописи этого времени связаны с творчеством таких художников, как В. Серов, М. Врубель, М. Нестеров, С. Иванов, А. Рябушкин, Н. Рерих, А. Бенуа и др.

Важно осознать, что они дали жанру? Из-за недостатка места обозначим лишь особенное. Любое, даже внешнее сравнение с творчеством предшествующих живописцев репинско-суриковского типа, выявляет в их произведениях изменение тематики, появление иного набора сюжетов, иными становятся действующие лица – не герои вовсе, а люди обыденные, приземленные, живущие без психологического надрыва в атмосфере умиротворенных бытовых устоев.

Уходил в прошлое воспетый когда-то «подвиг героя» – он оказался не ко двору в обстановке обывательской скуки и обыденности. Однако остановимся и заметим, что живопись жанра конца XIX века, и это главное, не погрязла в «ионычевском» (А. Чехов) строе жизни, для нее неприемлемы были пошлость, безвкусица, обывательщина – все то, что отвергалось поколением людей, ожидавших грядущие перемены. Оживший жанр историко-бытовой картины, становившийся ведущим в живописи, хотя и не поднимался до соз-

дания эпических полотен суриковского масштаба, все же открывал перед зрителем огромный мир художественных и этических ценностей, помогал почувствовать красоту и своеобразие прошлых веков.

Пройдя длительный путь своего развития, историческая живопись честно служила высоким человеческим идеалам, помогая обществу изобразительными средствами осмыслить и понять национальное своеобразие русской истории, утверждать идеи гуманизма, нравственной красоты и добра.

P.S. Настоящая статья написана на основе материалов спецкурса, прочитанного студентам 4 курса специальности «История», что позволило студентке Ольге Волковой стать одним из ее авторов.

#### ЛИТЕРАТУРА:

1. Верещагина А. Художник. Время. История. Очерки русской исторической живописи XVIII-начало XX веков. - М., 1973.
2. Гоголь Н.В. Собрание сочинений. Т.6. - М., 1959.
3. Репин И.Е. Избранные письма в двух томах. 1867-1930. Т.1. Письма 1867 - 1892. - М., 1969.
4. Никитин И.С. Сочинения. - М., 1955.
5. Порудоминский В.И. Николай Ге. Серия «Жизнь в искусстве». - М., 1970.
6. Крамской И.Н. Письма, статьи: В двух томах. Т.2. - М., 1966.
7. Суриков В.И. Письма. Воспоминания о художнике. - Л., 1977.
8. Кеменов В.С. Историческая живопись Сурикова. 1870-1880-е годы. - М., 1963.

#### Түйіндеме

*Мақалада орыс бейнелеу өнерде қалыптасуының және тарихи жанрның даму жолдары беріледі. Живописьтің жанрлық ерекшеліктері суретшілердің шығармашылық нәтижелерінен көрінеді.*

#### Conclusion

*The article discloses ways of formation and development of the historical genre in the Russian painting art. Genre peculiarities of painting are viewed through the analysis of the painters' creative works.*

## XX ҒАСЫР БАСЫНДАҒЫ ӘЙЕЛ ТЕҢСІЗДІГІ ТАҚЫРЫБЫ ЖӘНЕ ҰЛТТЫҚ ТАНЫМ

Құлабаев Н.Ж., Мамиева Б.О.

XX ғасырдың 20-жылдарынан кейінгі көркем әдебиет қазан төңкерісі әкелген жаңа заманның «жасампаздығы» мен оның халық өміріне алып келген «жақсылықтарын» насихаттайтын, бірден-бір идеологиялық құралға айналды. Әдебиеттің халықтығы мен ұлттығы дейтін негізгі қағидаттар

кейінгі орынға ысырылып, партиялық қағидат үстемдікке ие болды. «Пролетариаттың күресіне пайдасын тигізіп, халықты төңкерісшілдікке үндейтін әдебиет, жаңа өмір құруға немесе негізі қалана бастаған пролетариат диктатурасын орнықтыруға шақыратын әдебиет қана партиялық, халықтық

әдебиет болады деген көзқарас мықтап орнықты» [3,210]. Партия мүддесі жолында халық руханиятының «ескісін» қиратып, «жаңасын» жасауда әдебиет өзіне жүктелген міндетті белгілі бір дәрежеде ақтап шықты да.

XX ғасырдың басындағы қазақ прозасында әйел теңсіздігі тақырыбы ерекше орын алады. Қазақ әдебиетіндегі роман жанрының алғашқы қарлығаштарының («Бақытсыз Жамал», «Қалың мал») атауларының өзінен-ақ, олардың тақырыптық идеясы айқын аңғарылып тұр. Қазақ көркем повесінің көшбасы саналған «Шұғаның белгісі» де төңкеріске дейінгі қазақ әйелінің қоғамдағы әлеуметтік теңсіздігін арқау еткен.

Дәуірлер тоғысында дүниеге келген бұл шығармалар қазақ даласында отырықшы өркениеттің етек алып, көшпелі өркениеттің жұтылу дәуірінің аяқталар тұсында дүниеге келген туындылар. Отырықшылық тұрмысты өзінің құрбаны болған көшпелі тұрмыстың ежелден қалыптасқан қоғамдық-әлеуметтік үлгілері, салт-дәстүрі мен наным-сенімі, тұрмыстық дағдылары қанағаттандыра алмады. Отырықшылық көшпелі өркениеттің негізгі құндылықтарына қайшы келетін өзінің тұрмыстық ережелерін ұсынды. Нәтижесінде, көшпелілікке тән тұрмыстық ұғымдар ескіріп, ескі қирап, жаңа сана, жаңа түсінік қалыптаса бастады.

XX ғасырдың басындағы әдебиетте ескіліктің жұрнағы, надандық пен тағылықтың белгісі, адам (әйел) құқығын шектеудің көзі ретінде әсіре сыналған қыз айттыру, құда (бел құда, бесік құда) болу, қалың мал беру, әмеңгерлік салттары, шын мәнінде, көшпелі қоғамның тұрмыс тәжірибесінен өткен, ежелден қалыптасқан тұрмыстық-этикалық заңдылық, далалық мәдениеттің басқа да мәдениеттерден даралап тұратын негізгі ерекшелік белгілерінің бірі еді. Ұлтымыздың діліне тамырын терең жіберген бұл ата дәстүрлер XX ғасырдың басындағы баспасөз бен көркем әдебиетте соншалық шектен тыс сыналып, қазақ халқының надандық шырмауынан шыға алмай жатуының негізгі себептерінің бірі болып көрсетілгенімен де, «құда түсу», «қыз айттыру» күні бүгінге дейін қанымызда сақталып келген, күнделікті өмір тәжірибесінде өзіндік орны бар, бұдан кейін де түрленіп, дами беретін ұлттық дәстүрдің өміршең үлгісі. Ұлттық діл ерекшелігін анықтайтын жарқын белгілердің бірі.

Неліктен әйел теңсіздігі тақырыбы XX ғасырдың басындағы кезеңдегі әдебиетте соншалықты зәру мәселе ретінде көтеріліп, маңызды орынға ие болды? Осы кезеңдегі қаламгерлердің барлығының дерлік шығарма-шылығына арқау болып, сол тұстағы жазушылық әліппесіне айналған әйел теңсіздігі тақырыбының әдебиетіміздің бұрынғы тарихында көрініс бермей келуін қалай түсінуге болады? «Дала уалаяты газетінің» 1399 жылғы 5-санында басылған «Қозы Көрпеш, Баян Сұлу» жырының қара сөзбен жазылған нұскасында Сарыбай өлімі Қарабайдың да қабырғасына қатты батқаны

баяндала келіп, кейін Қарабайдың көшіп кету себебі: «Тату үйлердің қайғысы ортақ болып өлгенде ас берді. Қарабай: – Уағдам уағда, – деді. Бал аштырған екен: «Қозы Көрпеш пенен Баян Сұлу қосылса, бақытсыз болады» деді. Қарабай, оның қатыны хәм туысқандары бақсының айтқандарына наньп, құдалықтан айрылмаққа ұйғарған еді. ...Көріне уағдасынан қайта алмай Қарабай ақырын-ақырын Сарыбай аулынан жекеленіп көшіп жүріп, ақырында, Тарбағатай тауына кіріп кетті де қалды» [233] деп түсіндірледі. Сарыбай мен Қарабайдың аңда жүріп, сырласып, бел құда болып, уағдаласқандықтарын надандыққа немесе әйел теңсіздігіне әкеліп тіреуге бола ма? Уағда бұзып, ант аттаған Қарабайдың жүрек түпкірінде «Бауыр етім Баянымды жетім қалған Қозыға беріп жылатпайын» деген ниет жатыр. Жырда Баян Сұлу – XX ғасырдың басындағы әдебиетте надандық көзі деп саналған қазақы салт – «бел құдалықтың» нағыз қорғаушысы ретінде бейнеленеді. Қозыны өлтірген Қодарды алдап, құдыққа батырып өлтіреді, жақындарына «Мені Қозы Көрпешіменен бірге көм [2,36]» деп аманат тастап, кеудесіне қанжар салып өзі де өледі.

Тәуелсіздігінен, бұрынғы кеңдігінен (шұрайлы жерінен, малынан) айырылып, жоқшылық пен кедейшіліктің шырмауын енді ғана шындап сезініп, салт-санасы сырқатқа ұшырап, рухына сызат түсіп, торға түскен тағыдай еріксіз, ебедейсіз отырықшылыққа мойынұсына бастаған ұлт үшін отырықшылық орнығып, тамырын мейлінше тереңге сала бастаған тұста жоғарыдағы дәстүрлер «ескіліктің көзі, надандық белгісі» деп ұғыныла бастады. Себебі, ұлттық санаға ақау түсіп, дүниені ұлттық тұрғыдан түсіну, түйсіну. ойлау бұлыңғырланды. Дүние отырықшылық өркениеттің отаны еуропа танымымен өлшеніп, еуропалық көзқарас қалыптаса бастады. Бұл құбылыс ең алдымен қазақ оқығандарының бойынан байқалды. Орысша оқып, білім алып, еуропа мәдениетімен бірге еуропалық көзқарасты бойына сіңірген ұлт оқығандары алғашқы болып ұлттық дүниетанымның алтын уықтарына балта сілтей бастады. Ресей империясының қазақ даласында жаппай мектеп ашу, пәрменді түрде оқу-ағарту жұмыстарын жүргізу ісінің негізгі мақсаты да осы - ұлт ділінің шаңырағын шайқалту еді. Үстем империяның бұл жымьсқы саясаты белгілі бір дәрежеде өз нәтижесін берді де.

Қыз ұзату, келін түсіруге байланысты әлі күнге дейін үзілмей келе жатқан «атастыру», «айттыру», «құда түсу», т.с.с. дәстүрлі салт-жоралғылар қазақ тұрмысында қадым замандардан қалыптасып қалған заңдылық. Бұл салт – қазақ халқын басқа халықтардан даралап тұратын ұлттық-дәстүрлік ерекшеліктердің бірі. XX ғасырдың басында болып өткен кіші жаһандану (Қазан төңкерісі) үдерісінде бұл дәстүр ұлттық мәдениетке деген ресейлік үстем мәдениеттің танымы мен көзқарасының ықпалымен «тағылық», «надандық», «қа-

раңғылық» белгісі ретінде танылды. Орысша оқыған қазақ зиялылары да осы таным бағытында болып, баспасөз беттерінде аталған дәстүрге қарсы идеологиялық майдан ашты.

Атадан қалып, қанға сіңген қыз айттыру, құда болу, қалың мал беру, әменгерлік салттары мен қазақ әйелінің қоғамдағы орны мен тұрмыс-жайы туралы мәселелер көтерген ең алғашқы материалдарды «Дала уәлаятының газетінен» кездестіреміз. «Дала уәлаяты газетінің» 1896 жылғы 48, 49, 50 сандарында Отыншы Әлжанов қазақтың әдет-заңы туралы түсінік беріп, Өскемен оязы мен Зайсан ояздары билерінің бірлескен съезінде қабылданған ереже туралы «Билердің бітімдері. Бір үлкен съездегі билер ережесі» атты материал жариялайды. «Ереже» қыз айттыру, құда болу секілді әдет заңдарын реттейтін 14 баптан тұрады. Осы «Ереженің» 9-бабы «Жесір қатын өз ықтиярымен сүйгеніне беріледі» [ДУГ, 560] дейді. Сондай-ақ, газеттің 1898 жылғы 34, 35, 36, 37 сандарында жарияланған «Ереже» деген атпен Өскемен және Семей ояздарының төтенше съезінде халық соттары бекіткен жанұялық құқықтардың қаулысынның 7-бабы «Жесір қатын байының жақынына тисе, жас балалары шешесімен бірге болады... егер қатын бөтен біреуге тисе, онда балалары өздерінің еншісімен әкесінің туысқандарына қалады. «Ұл - әкесінікі, қыз - шешесінікі» дейді қазақ мақалы». Рас-ақ, рәсім бойынша, ұлды көбінесе әкесі, қызды шешесі билейді. Ұлды шеше қызындай билей қоймайды, әкесі қызын билей қоймайды ұлындай. Егерде неке бұзылса, қыз шешесіне тиеді, әкесіне еркек баласы тиісті» [ДУГ, 627] деп көрсетеді. Баптағы құқықтық нормалар өз дәуірінің әдеп-ғұрыптарына сай, халық қанына сіңген ата дәстүр ескеріле отырып белгіленген. Мазмұнынан өзіндік ерекшелік сипаты бар далалық демократияның нышанын аңғару қиын емес. Өзіне дейінгінің бәрін надандық пен ескілікке әкеліп тіреп қойған ХХ ғасырдағы қасаң түсінікті жоққа шығаратын ұғымдар баршылық. Бұл дәуірде «ұлды көбінесе әкесі, қызды шешесі билесе, ұлды шеше қызындай билей қоймайса, әкесі қызын ұлындай билей қоймаса», қыздарына билігі шексіз тас жүрек, мейірімсіз әкелер – Сәрсенбай, Есімбектер қайдан шыққан? Сөз жоқ, бұлар ХХ ғасырдың басындағы өтпелі кезең талабына сай сомдалған жалған бейнелер.

«Дала уәлаятының газетінде» (№ 7-8, 1900 жыл) авторы «Найман» деп көрсетілген «Қазақ қыздары» атты мақаланың мазмұны «Қыз байғұстардың әрдайым көздерінен қанды жастары ақпай жүрмейді. Бірақ олардың көз жасына ешкім қарамайды. Олардан да бәйге аттарына жақсы қарайды» [ДУГ, 716] дегенге келіп саяды. Мақалада сол кезеңдегі қазақ қыздарының «мүшкіл тұрмысын» асыра, төндіре суреттеушілік байқалады. Бұдан автордың ойлау қисыны мен дүниетанымының батыстық көзқараспен уланып үлгергендігі байқалады.

«Дала уәлаяты газетінің» 1899 жылғы 1-санында жарияланып, соңынан «В.М.» деген орысша үлгідегі автор қолы қойылған «Әйел» атты мақалада да қазақ әйелінің қоғамдағы орны әсіре төмендетіліп көрсетіледі. Газеттің осы жылғы 6-санында Р. Мәрсеков осы мақалаға сын-пікір жазып, мақала авторының пікірінің жаңсақ екендігін дәйекті дәлелдейді. «Қазақ әйелінің билігі басынан мүлде кетпейді. Қайта көбі байының ақылдас, серігі болып кетеді. (Ері) Шаруа тұрыс-жүрісінің көбін-ақ қатынымен ақылдасып істейді. Қырда қатыны шаруа жүріс-тұрысын билейтін үйлер көп жолығады. Байының атын атамай, қатынының атын атап: «пәленнің ауылына барамыз» дейді, байы тірі болса да» [2, 23] – деп, қазақ әйелінің қоғамдағы орнын шынайы атап көрсетеді.

Аталмыш газеттің 1902 жылғы 9 санында «Қазақ қыздарының тұрмысы» деген атпен «Памятная книжка Уральской области» атты кітаптан алынып аударылған мақала жарияланады. Мақалада қазақ қыздарының алаңсыз жастық шағы, атастырылуы, ұзатылуы, есейіп әйел болып, үй тұрмысының тұтқасын ұстауы туралы жайлар әңгімеленген: «Ата-аналары ұлдарын да, қыздарын да бірдей жақсы көрісіп тұрады... Жас мезгілінде ата-аналары қыздарын атастырып қойысады. Қашаннан келе жатқан рәсімдері болған соң, қашан кім жасы жетіп ер жеткен соң, ұзатар уақыты болғанда күйеу күн сайын келіп жүреді. Ата-аналарының өздері де бергілері келіп асығып тұрады тірі шақтарында көздерімен көріп қалуға жастардың жаңа ғұмыр еткендерін.

Анасының тәрбиесінде ғамсыз тұрған қыз бала ағайын-туғандарымен амандасып жылай бастайды. Тыңдап тұрған шет кісілер шыдап тұра алмайды, көздеріне жас алып жыламайынша» [2, 552]. «Неше жылдар өткен соң ол салауатты қатын боп алады, оның қолында бүгіл мал-мүліктер боп тұрды...» [2, 553]. Мақала мазмұны қазақ қызының өсу жолдары мен қоғамдағы өзіне лайық орынға ие болу сатыларын шыншыл бере білуімен ерекшеленеді. Ежелден қалыптасқан ата салтының шеңберінен шықпай-ақ өз бақытына жеткен қазақ қызының нанымды бейнесін бедерлейді.

Қазан төңкерісіне дейінгі кезеңде әйел тақырыбына баса назар аударып, әйел мәселесіне арналған мақала, әңгіме, очерктер жариялап тұрған алғашқы басылымның бірі – «Айқап» журналы. 1911 – 1915 жылдар аралығында «Айқапта» «Қазақтың құдалықтарындағы кемшіліктер» (1911, № 6. Ш. Әлжанов), «Қазақ қыздарының аталарына» (1911, № 7. Сақыпжамал Тілеубайқызы), «Бір қазақ қызы» (1911, № 7. Б. Құлақбаев), «Ұзақ күткен үмітім һәм бас адамдарға бір-екі сөз» (1911, № 9. Сақыпжамал Тілеубайқызы), «Бұрынғы ғаріп һәм қазіргі хал» (1911, № 10. С. Жолаушин), «Қыз батасы» (1911, № 10. Сақыпжамал Тілеубайқызы), «Екі қыздың мұңы» (1911, № 12. Азамат Алашұғлы (М. Дулатұлы), «Әйелдер жайынан» (№ 12. А.

Бадықов), «Жолсыз әдеттеріміздің бірі» (1912, № 8. Мақыш Қалтайұғлы), «Қазақ халқының қыздар тіршілігіне көз салулары хақында» (1912, № 8. И. Ташболатов), «Қыз балалар хақында бір-екі сөз» (1912, № 8. Ж. Тілеубергенов), «Бейшара қыз» (1912, № 11. О. Ғалимов), «Қатын алу, ерге шығу» (1913, № 2. М. Ж. (Мағжан Жұмабаев). «Әулиеата менен Тоқмақ арасы» (1913, № 2. М. Кәшимов), «Жесір әңгімесі» (1913, № 10. Хасен Сартайұғлы), «Ауырмай есімнен жаңылғаным» (1913, № 17. С. Торайғыров), «Әйелдер жайынан» (1913, № 17. А.Б. Жәкеев), «Әйелдер жайынан» (1913, № 18. Әбубәкір Жайшыбек баласы), «Үш қатынменен тұрмыс» (1914, № 3. Уәлихан Ғұмар баласы), «Қыздарға үгіт» (1914, № 10. Б.А. Кедесов), «Бір қазақ қызының әкесіне зары» (1914, № 22. А. Мәметов), «Басылмаған романнан бір кесек» (1915, № 3.Н. Манаев), «Ана» (1915. № 4. Би баласы (Шәйбай Айманов), т.б. қазақ әйелдерінің жай-күйі, аянышты ауыр халі, әйел бостандығы мен теңдігі, әйелдің қоғам өміріндегі орны, әйелді оқыту керектігі. әйелдің әдет-ғұрып құрбаны болуы, әйел басындағы ауыр жайлар, бас бостандығын қорғап қашқан жастар, қыз айттыру, жесір мұны мәселелеріне арналған материалдар жиі жарық көріп тұрды.

Жаңа көзқарас тұрғысынан алсақ, Жамал, Қамар, Шұға, коммунист Раушандар өз дәуірінің талабына сай сәтті сомдалған көркем бейнелер болғанымен, қазіргі ұрпақ үшін идеал емес, себебі бұл шығармалардағы идея мәңгілік емес. Өз дәуірінің қажеттілігінен ғана туған уақытша идеялар. Де-

мек, абсолюттік тұрғыдан алғанда уақытша идея – жалған. «Жалған идеяларға негізделген өнер – туындылары ...қаншама талантты жазылғанымен де өмірі ұзаққа бармайды» [4,62].

Ұлт ділінің табиғатын, салты мен тұрмысының, әдет-ғұрпы мен дәстүрінің арғы-бергі тарихын зерделесек, қазақ халқының әйел затына деген ықылас-мейірімінің ерекше ыстық болғандығын көреміз.

#### ӘДЕБИЕТ:

1. Дала уәлаятының газеті (Адам, қоғам, табиғат 1888 - 1902) Құрастырушы Субханбердина Ү. - Алматы: «Ғылым», 1994. - 816 б.
2. Дала уәлаятының газеті (Әдеби нұсқалар 1888 - 1902) Құрастырушы Субханбердина Ү. - Алматы: «Ғылым», 1992. - 576 б.
3. «Айқап». Құрастырушылар Субханбердина Ү., Дәуітов С. - Алматы: «Қазақ энциклопедиясы», 1995. - 366 б.
4. Ысқақұлы Д. Сын өнері (Оқу құралы). - Алматы: ҚАЗАқпарат, 2001 - 304 б.

#### Резюме

*Статья рассматривает вопрос равенства женщин в казахской литературе в начале XX века*

#### Conclusion

*The article includes a problem of women equality in the Kazakh literature in the beginning of the 20th centuries.*

### XX ҒАСЫР БАСЫНДАҒЫ АҚЫНДАР ШЫҒАРМАЛАРЫНДАҒЫ АЗАТТЫҚ САРЫНДАР

Мамиева Б.О.

XX ғасыр басындағы ақындар қазақ әдебиетінде бұрыннан бар үлгі, дәстүрлермен қоса жанрлық формалар арқылы жүзеге асырып, роман, драма, публицистиканың түрлерін тудырды. Әлем әдебиетінің классикалық туындылары аударылды. Ұлы Абай салып кеткен ойларды жалғастырып, әдебиетті жаңа сапаға көтерді. Шығармашылықтарымен қатар елі үшін саяси күрестерге араласып, қоғамдық қызметтердің ортасында жүрді. Әрқайсысы түрлі мамандықты меңгерген, бірнеше тілді жетік білген. Ақын С.Торайғыров:

*Дулатов, Байтұрсынов, Бөкейханов,  
Білемін бұл үш ердің айтпай жайын.  
Кешегі қара күнде болмап па еді*

*Бірі – Күн, бірі – Шолпан, бірі – Айым, –*

деп жырлағандай, Алаш партиясын құрып, елінің тәуелсіздігі үшін күресіп, дербес мемлекет құруды биік нысана етіп, ұлт мақсатын алға қойған ақындар шоғыры, қоғам қайраткерлері дүниеге келді [1].

Халқының қамын жеген ақындардың бірі, ұлтына «Оян, қазақ!» деп ұран салған М.Дулатов «Таршылық халіміз хақында аз мінажат» (1907) өлеңінде:

*Ұйқыда жатыр қазақ көзін ашпай,  
Кеттік қой отқа күйіп, өрттен қашпай.  
Әр халық алға кетіп жатса-дағы,  
Біздің жұрт шегінеді қадам баспай...*

*Күн көреміз қайда барып, алашым?  
Білгіштердің хал мүшкілін қарасын.  
Сүйегі жоқ тіске жұмсақ болған соң,  
Әркім жейді бізді қазақ баласын, –*

деп халқының басындағы ауыр қасіретті айқын көріп, одан айықтыру жолдарын іздесе, «Елім-ай» (1914) атты өлеңінде:

*Ем таба алмай дертіңе мен ертеден,  
Сол бір қайғың өзегімді өртеген.  
Тырп етпейсің бас көтеріп көрпеден,  
Еңсең түсті мұнша неге, елім-ай!  
Өткен-сағым, келер алдың бір мұнар,*

*Қызылшылсың қызарғанға тым құмар,  
Сақтан деген сөзді жан жоқ шын ұғар,  
Жемге шапқан, қармақ құрса, елім-ай! –*

деп ашына жырлайды. Одан әрі азаматтық сарынға толы ұранды толғаулары ел тағдырына, қазақтың болашағына арналады:

*Өз қамыңды ойлан өзің ел болсаң,  
Ел боламын, тең боламын дер болсаң,  
Көктен теңдік келмес өзің кем болсаң,  
Мең-зең болмай, талпын, оян, алашым!  
(«Жаңа тілек», 1917)*

Ақын азамат бостандық, азаттық үшін өзін құрбандыққа шалуға даяр екенін, соңғы демі қалғанша еркіндік жолында күресетінін де білдіреді:

*Мен біткен ойпаң жерге аласа ағаш,  
Емеспін жемісі көп тамаша ағаш.  
Қалғанша жарты жаңқам мен сенікі –  
Пайдалан шаруаңа жараса, алаш!  
(«Шағым», 1913)*

Қазақтың осы хәлін көрген Абайда да өз заманында:

*Жігерлен, сілкін,  
Қайраттан, беркін...  
Тамағы тоқтық,  
Жұмысы жоқтық,  
Аздырар адам баласын.  
Таласып босқа,  
Жау болып досқа,  
Қор болып құрып барасың [2.90.],-*

деп халқын бірлікке шақырған болатын. Ал ақын А.Байтұрсынов «Жиған-терген» өлеңінде:

*Қазағым, елім,  
Қайқайып белің,  
Сынуға тұр таянып,  
Талауда малың,  
Қамауда жаның,  
Аш көзіңді оянып,  
Қанған жоқ па әлі ұйқың,  
Ұйықтайтын бар не сиқың?! [3.189 б.] –*

елін тартыс, қайшылықтарды көруге ашына шақырады.

Алаш ардақтыларының мұраларын әдеби-ғылыми тұрғыдан жан-жақты танып-зерттеудің нәтижесінен туған құнды еңбектің бірі ғалым, зерттеуші Рымғали Нұрғалидың «Қазақ әдебиетінің алтын ғасыры» атты зерттеу еңбегі. Өз еңбегінде ғалым «Жұрт ұқпаса, ұқпасын жабықпаймын, Ел – бүгіншіл, менікі – ертеңгі үшін» деп жырлап кеткен ақын А.Байтұрсыновтың күрес идеясы мен келешек қамы үшін арпалысу, ел болу мақсаты бар өлеңінің маңызына тоқтала келіп,

*Мен бұқтым, жаттым,  
Сен бұқтың, жаттың,  
Кім істемек қызмет?  
Ауызбен айтып,*

*Істерде қайтып,  
Жоламасақ не міндет?  
Тек жүрсе тоқ жүрмекті  
Қиын деме білмекті [4.17 б.], –*

деген жолдардағы ақын идеясының әлем поэзиясында афоризмге айналған түрік ақыны Назым Хикметтің:

*Мен жанбасам лапылдап,  
Сен жанбасаң лапылдап,  
Біз жанбасақ лапылдап  
Аспан қалай ашылмақ, –*

деген жолдарымен әуендес, үндестігіне көңіл аудартады. Ал ғалым Мұхтар Әуезов А.Байтұрсыновтың елі үшін жасаған қызметіне «Ақаң ашқан қазақ мектебі, Ақаң түрлеген ана тілі, Ақаң салған әдебиеттегі Елшілік ұраны – «Қырық мысал», «Маса», «Қазақ» газетінің 1916 жылдағы қан жылаған қазақ баласына істеген еңбегі, өнер-білім, саясат жолындағы қажымаған қайраты, біз ұмытсақ та, тарих ұмытпайтын істер болатын», – деп бағасын берген болатын.

Ақынның болашақты дәріптеген өлең жолдарын оқығанда 1836-1838 жылдардағы Исатай Тайманов бастаған ұлт-азаттық көтерілісті ұйымдастырушы және оның рухани көсемі, қазақ поэзиясындағы ерекше тұлға, ақын, сазгер, батыр Махамбет Өтемісовтің «Ереуіл атқа ер салмай» өлеңінің жалынды тұстары ойыңа оралады:

*Ереуіл атқа ер салмай,  
Егеулі найза қолға алмай,  
Еңку-еңку жер шалмай,  
Қоңыр салқын төске алмай...*

*Тебінгі теріс тағынбай,  
Темірқазық жастанбай,  
Қу толағай бастанбай,  
Ерлердің ісі бітер ме?!*

Әр дәуір әдебиетінің ақынының арқалаған жүгінің салмағы қаншама. Қай заманның болса да рухани қажеттілігін өтеген, қиын да қажырлы еңбек. Ақын, болашаққа деген күмәнсіз ойдың иесі, әділеттіліктің жақтаушысы, «Жаңадан жолбарыстай ұмтылармыз, көрелік төңіректі, тек таң атсын!» – деген өршіл ойдың иесі Мағжан Жұмабаев:

*Тау суындай гүрілдер,  
Айбынды Алаш елім дер,  
Алтын Арқа жерім дер,  
Мен жастарға сенемін!  
Мен сенемін жастарға,  
Алаш атын аспанға,  
Шығарар олар бір таңда  
Мен жастарға сенемін! –*

деп жазып кеткендей, келешек ұрпағының қамын жасаған аманат еңбек. Белгілі әдебиетшілер Қ.Жұмалиев, Е.Исмайлов халықтың басындағы аумалы-төкпелі заман жағдайын, ондағы ақындардың

өлең-толғауларын жан-жақты зеттеп, әр қырынан салмақтай келе: «XIX ғасырдың екінші жартысындағы әдебиет пен алдыңғы жарымындағы әдебиеттің бір-бірімен ұштасатын да, айрылысатын да жақтары жоқ емес, бірақ бұлардың суреттепберу жолдары, алға қойған мақсат-тілектері бұрынғылардан ерекшеліу еді. Махамбет т.б. батырлықты жырлай отырып, қару алып, күреске шығуды үндесе, Мұрат, Шортанбайлар қарулы көтеріліс деңгейінің өтіп кеткенін сезіп, елді патша өкіметінен аулақ әкету, көшу мәселесін сөз етеді» [5.4.], – дейді. Ал XX ғасыр басындағы ақындардың бәріне ортақ қасиет – елді бірлікке, білімге, өз халқын сүйуге шақырып, елінің тәуелсіздігін аңсап, болашағы үшін күресу болды. Өз заманы тұсында елінің көзі, құлағы, тілі болуға ақындар бар күш-қайратын жұмсады. Олардың өлең-жырларында тарихымыздағы ауыр кезеңдер бейнеленді, шындықтың беті ашылды [6.255.].

Өз ұрпағына ел болу, азат болу үшін білімге ұмтылу керек екенін түсіндірумен болды, ендігі өз халқының болашағы жастардан үміт күтетінін жеткізді. Абайдан кейінгі қазақ әдебиетінде ерекше құбылыс болып табылған ірі тұлға Шәкәрім:

*Кел, жастар, біз бір түрлі жол табалық,  
Арам айла, зорлықсыз мал табалық.  
Өшпес өмір, таусылмас мал берерлік,  
Бір білімді данышпан жан табалық, – дейді.*

Қазақ өркениетінің бастауында тұратын ақын мұраларын өз ұрпағымызға жеткізу, олардың рухты, жалынды туындыларымен ұлтжандылыққа, Отан сүйгіштікке тәрбиелеу – тарих пен халық алдындағы басты парыз.

#### ӘДЕБИЕТ

1. Қазақ әдебиеті. Энциклопедия. – Алматы: «Білік», 1999.
2. Құнанбаев А. Шығармаларының екі томдық толық жинағы. I Том. Өлеңдер мен поэмалар. – Алматы, 1957.
3. Байтұрсынов А. Әдебиет танытқыш. Зерттеулер мен өлеңдер. – Алматы: «Атамұра», 2003. - 208-б.
4. Нұрғали Р. Қазақ әдебиетінің алтын ғасыры. Зерттеу. – Астана: «Күлтегін» баспасы, 2002 - 528 б.
5. Жұмалиев Қ., Ысмайлов Е. Қазақ әдебиеті. – Алматы, 1946.
6. Қалижанұлы У. Қазақ әдебиетіндегі діни-ағартушылық ағым. – Алматы: «Білім», 1998. - 256-б.

#### Резюме

*В статье анализируется творчество казахских акынов в начале XX века.*

#### Conclusion

*The article includes the creation of Kazakh akyns in the beginning of the 20th centuries is analyzed in this article.*

### ИСТОРИОГРАФИЯ: ПРОБЛЕМЫ ВОЕННОЙ ИСТОРИИ КАЗАХОВ

Мухаммадеев Т.М.

Историография военной истории казахов является частью наиболее интересного и характерного материала для изучения прошлого Казахстана. Данный вопрос напрямую связан с изучением социально-исторической обстановки создания казахской государственности и тех геополитических условий, в которых она была утрачена. Изучение историографии настоящей проблемы актуально потому, что не все из военного прошлого всесторонне изучено, не все причины тех или иных исторических моментов установлены, следствия подробно не исследованы и историографический анализ исследуемого вопроса показал, что эта проблема многогранна и глубока.

Военная история казахов стала предметом изучения в первые годы советской власти.

В 1924 г. вышел первый обобщающий труд по истории народа «Очерки по истории казак-киргизского народа в связи с общими историческими судьбами других тюркских племен», подготовленный А. П. Чулошниковым [1]. Автор описал тактику Джахангир-хана в войне с джунгарами, затронул вопрос о сложении института тюлен-

густва – военной дружины ханов и, вслед за А. Левшиным, изложил положение хана Тауке, вменявшее в обязанность казахов носить оружие, что давало право голоса [2].

В начале 20-х годов потребности в теоретическом обосновании необходимости формирования национальных казахских воинских частей обусловили появление статьи А. Рязанова [3]. Здесь во взаимосвязи были рассмотрены вопросы формирования исторического типа и характера казахского воина, состояние вооруженных сил и форма военной организации казахских ханов, стратегия и тактика военных действий, в частности, военное искусство Тевкель-хана, проявленное в ходе осады Бухары, и Джахангир – хана в борьбе против джунгар.

Ценность данной работы, во-первых, в том, что автор дал первое в послеоктябрьской историографии Казахстана описание военного искусства казахов в XVI-XIX в.в. Опираясь на исследование М.И. Иванина [4], А. Рязанов охарактеризовал метод ведения «малых войн», использованных Срымом Датовым, Кенесары Касимовым, Исетом



Кутебаровым, описал тактику военных действий. С появлением публикаций А. Рязанова, где был затронут вопрос о влиянии национально-психологических особенностей и традиций народа, уровня его социально-экономического развития на специфические черты вооруженной борьбы, в складывавшейся историографии военного дела кочевников Казахстана был сделан шаг в определении этапов и закономерностей его развития.

Исследование истории военного дела кочевников Казахстана в советской исторической науке, начавшееся с публикации А. Рязанова, было прервано на десятилетия в силу известных процессов и явлений, развернувшихся в 20-30-е годы в СССР.

Вопрос о теоретической и практической ценности подобных исследований был снят с повестки дня. Так, в книге С.Д. Асфендиярова [5] лишь вскользь говорится о вооружении и тактике хуннов, бегло упоминается наличие военных дружин у казахских ханов XVI в. и кратко описывается оружие и численность войск Кенесары.

Однако обстоятельства военного времени, на наш взгляд, не могли не обусловить заметного внимания военно-историческим аспектам в книге, вышедшей под редакцией М. Абдыкалыкова и А. Панкратовой [6]. Авторы уже в предисловии подчеркивали, что «боевые традиции казахского народа создавались еще в глубокой древности», а «борьба за независимость выдвигала таких крупных политических деятелей и полководцев, как Кенесары Касымов» [6, с. 7]. В книге приводятся факты, характеризующие военное дело саков, хуннов, усуней, описываются военные действия Тевкель-хана, Джанхангир-хана, Абылай-хана, Срыма Датова, Исатая Тайманова. Заслуживает внимания специально выделенный раздел о военно-полководческом искусстве Кенесары, а также описание тактики восставших адаевцев на Мангышлаке и военного искусства А. Иманова [6, с. 45-46, 51, 103-104, 110, 166-168, 180-184, 211-212, 232-234, 273-278, 388-391.].

Но уже в исправленном и дополненном издании «История Казахской ССР» [7] заметно сокращен и приглушен материал о военном искусстве казахов. Так, например, военно-полководческое искусство Кенесары не выделяется в специальный раздел, сведения о нем растворены в разделе «Военные действия 1844-1845 г.г.» [8, с. 49-51, 77, 147, 318-321], где о движении Кенесары говорится очень скупо, сжато, в негативном тоне. Этот недостаток компенсируется стремлением авторов охарактеризовать на основе археологического материала вооружение усуней, кангюйцев, других племен VI-VIII в.в., а также цитированием выдержек из сочинения Рузбехана, где приводятся данные о военной системе казахов XVI в.

В конце 60-х гг. вышла статья Г.И. Семенюка по военному делу казахов XVIII—XIX вв., которая полностью основывается на русских источни-

ках [9, с. 263-272], в которой оружие, военное искусство и военная организация казахов в XVII-XIX в.в. стали предметом специального исследования. Ценность статьи заключается в том, что ее автор, осуществив скрупулезный анализ широкого круга документальных источников, исторических и этнографических исследований, мемуарной литературы, дал объемное представление о характере и сущности военной организации казахов, развивавшейся организации казахского народа. При этом подчеркнуто, что «сохранявшаяся родоплеменная структура... была одновременно и формой военной организации казахов» [9, с. 269-270].

Г.И. Семенюк показал, что тактика военных действий казахов была достаточно разнообразной и гибкой: стремительные конные атаки сочетались с отходом враспыленную, маневрирование с постоянным уклонением от боя, рассредоточение войск на небольшие отряды, обходы и охваты, окружения и засады, а также другие боевые приемы, воспринятые из векового опыта набегов, охоты и межродовых столкновений. Вместо с тем автор не обошел вниманием и вопрос о слабых сторонах военного дела казахов, вытекавших из родоплеменной структуры и принципа формирования народного ополчения [9, с. 272]. Из приведенных данных не совсем ясны степень вооружения и механизм действия казахской военной организации. Но заметным преимуществом работы стало выдвинутое автором положение о природно-хозяйственной обусловленности способов ведения войны казахами-кочевниками.

В 1971 г. появилось небольшое по объему сообщение К. Смагуловой «Оружие казахов XVI—XIX вв.», опубликованное в сборнике студенческих научных работ КазГУ [10, с. 56-62]. Она предприняла попытку дать не просто описание, характеристику и предназначенность оружия казахов в XVI-XIX вв., но и разделить его на три группы: холодное, метательное и огнестрельное и, что особенно ценно, кратко охарактеризовать эволюцию боевого холодного оружия.

Проблемы казахского оружиеведения разрабатывались в публикациях А. Т. Кайдарова и В. П. Курылева [11].

А. Т. Кайдаровым проштудирован большой пласт казахских источников, что позволило ему найти многочисленные названия видов (типов) личного боевого оружия, вспомогательных предметов военного снаряжения, воинской экипировки воина-батыра и дать этому явлению этноязыковое толкование.

Огромный интерес для исследователей представляет оружиеведческий анализ казахских боевых топоров, булав, наконечников стрел, нагаек, ружей, хранящихся в фонде Музея антропологии и этнографии им. Петра Великого в Санкт-Петербурге, проведенный В.П. Курылевым [12]. Он одним из первых провел тщательный оружиеведческий

кий анализ казахских боевых топоров, булав, наколочников стрел, нагаек, ружей, показал материал их изготовления, формы использования отдельных предметов оружия.

Статья Ж. М. Жетыбаева [13] построена на обследовании сохранившихся изображений казахского оружия, которые неоднократно встречаются в памятниках погребально-культурной архитектуры казахов Западного Казахстана. Автор сделал общее сравнение и деление предметов оружия на группы, привлекая различные письменные источники XIX в.

В трудах казахстанских ученых, опубликованных в последнее время и посвященных проблемам истории военного дела казахов, также рассматриваются вопросы, связанные с вооружением. Среди них можно отметить труды А. Тасболотова, К.Р. Аманжолова, А.Ш. Кадырбаева, Т.К. Алланиязова, А.К. Кушкумбаева [14]. В названных трудах казахское вооружение рассматривается в рамках военного дела казахов, освещена история развития отдельных видов оружия, некоторые особенности использования их в бою.

Помимо специальных работ следует назвать исследования по проблемам этнополитической и социально-экономической истории казахского народа [15], в которых приводятся сведения о военных походах и отдельные данные о военной организации, вооружении и границах экспансии казахов, а также вопросы военно-политического положения городов Южного Казахстана.

История взаимоотношений казахов с «последней большой кочевой империей в Средней Азии» [16, с. 539] – Джунгарским ханством – одна из наиболее актуальных проблем международных отношений в Центральной Азии в позднее средневековье. Упорная борьба между ними на протяжении двух столетий оказывала огромное влияние на внутреннее и внешнеполитическое положение Казахского и Джунгарского ханств, на положение других племенных и государственных образований Средней и Центральной Азии, воздействовала на политику Цинской и Российской империй. Как в советской, так и в дореволюционной историографии, в том числе и в казахстанской ее ветви, практически мало специальных исследований по этой проблеме.

Несмотря на отсутствие специальных исследований, посвященных истории взаимоотношений ойратов и казахов, в исторической науке отдельным аспектам этой проблемы уделялось внимание, и есть необходимость осмыслить пройденный путь, подвести итоги. Тем более что казахстанская историография редко затрагивала эту сторону исторических исследований. Исключение составляют лишь работы Р.Б. Сулейменова «Внешиполитические связи Казахстана XVI-XVIII вв. в советской историографии», в которой впервые сделана попытка проанализировать и дать

оценку исследований внешней политики казахских ханств [17, с. 8-34] и В.А. Моисеева «Некоторые вопросы казахско-джунгарских отношений в советской историографии» [18, с. 134-150].

А. П. Чулошников [1] указывает, что само сближение территориальных владений двух кочевых государств порождало разного рода пастбищные споры, конфликты и военные действия. «Калмыки, занимавшие первоначально земли, лежавшие между Алтаем и Тянь-Шанем и между степью Гоби и озером Балхашом, захватившие несколько позже значительную часть Семиречья... естественно стремились расширяться и дальше на запад. Тем более что территории, расположенные за Балхашем, оставались почти совершенно пустыми. Но на пути к этим заманчивым и богатым пастбищам были разбросаны казахские кочевья, и вполне поэтому понятно, что поводов к взаимному столкновению двух народов не надо было и искать.

Так незаметно и сама собой завязалась борьба между ними, растянувшаяся затем на целых полтора столетия, стойкая многих жизней и той и другой стороне, но не бывшая совершенно чуждой известного героизма, высоты и твердости духа, нашедшая многочисленные отражения в народных преданиях...» [1, с. 155]. Борьба казахов и ойратов за пастбища была далеко не единственной, а в XVIII в. уже не главной причиной их столкновений.

Автор указывает на справедливый характер войны казахов против джунгарских завоевателей. На всем протяжении борьбы казахи «ни разу не изменили обычной своей тактике, чуждой всяких агрессивных действий, и ограничивались одними только мелкими, но зато частыми и постоянно тревожившими нападениями» [1, с.156]. Правильные в целом оценки автора базировались на сведениях, почерпнутых из трудов дореволюционных исследователей, поэтому самостоятельного научного значения не имеют.

Становление и развитие советской исторической науки в Средней Азии и Казахстане в 20-е гг. связаны с именем академика В.В. Бартольда. Ему принадлежит разработка многих фундаментальных проблем истории и культуры тюркских народов Азии, в частности истории Джунгарии, в том числе политики ойратских феодалов в Казахстане и Средней Азии. К числу трудов, непосредственно затрагивающих эту проблему, относится «Очерк истории Семиречья», в котором В.В. Бартольд впервые дал систематическое изложение истории края и его насельников в связи с историческими судьбами других народов Средней и Центральной Азии [19, с. 23-105].

Затрагивали некоторые моменты национально-освободительной борьбы казахского народа против джунгарских завоевателей и такие извест-

ные историки Казахстана, как С.Д. Асфендияров, М.П. Вяткин, Л. Лебедев, А.Ф. Миллер и др. [20].

Таким образом, в 20-30-е гг. XX в. в казахстанской историографии в трудах и исследованиях, посвященных общим вопросам истории Казахстана, нашли отражение и вопросы взаимоотношений казахов и Джунгарского ханства. Однако неразработанность многих узловых вопросов этой темы, отсутствие надежной документальной основы, не всегда правильное применение марксистской методологии не позволили авторам дать хотя бы приблизительную картину ойрато-казахских отношений в XVII-XVIII вв.

В подготовленной большим авторским коллективом «Истории Казахской ССР с древнейших времен до наших дней» под редакцией И.О. Омарова и А.М. Панкратовой вопросы джунгаро-казахских отношений нашли большее отражение. На страницах «Истории...» кратко излагается история образования Джунгарского ханства, социально-экономический строй Джунгарии и прослеживаются главные этапы борьбы казахского народа с джунгарскими феодалами, впервые говорится о роли Аблая в организации отпора ойратским и цинским завоевателям. Несмотря на схематизм и неточности, в целом разделы написаны на хорошем научном уровне.

Много внимания уделяет проблеме казахско-джунгарских отношений Н.Г. Аполлова [21]. Характерной чертой научного творчества ее было стремление привлекать к анализу той или иной научной проблемы широкий круг первоисточников. Она ввела в научный обиход новый исторический материал – архивные документы, и прежде всего, документы фонда «Киргиз-кайсацкие дела» Центрального государственного архива древних актов...».

Рассматривая предпосылки добровольного присоединения Казахстана к России, она проанализировала влияние на этот процесс характера и состояния взаимоотношений казахских ханств со своим кочевым соседом на Востоке. В главе «Борьба с Джунгарией в 20-х годах XVIII века» она попыталась дать характеристику социально-экономической структуры ойратского общества, государственной и военной организации ханства. Н.Г. Аполловой принадлежит характеристика Джунгарского ханства как «военно-феодального» государства.

Но, как свидетельствуют новейшие исследования, Джунгарское ханство было типичным кочевым феодальным государством, отличавшимся от казахских ханств, например, лишь более высоким уровнем централизации государственного строя [22].

Утверждение Н.Г. Аполловой о том, что «вторжения ойратов имели целью захват территории...», лишь отчасти соответствует исторической действительности [21, с. 158]. Захват новых пастбищ играл важную роль в завоевательных устрем-

лениях джунгарских феодалов в Казахстане в войнах XVII столетия и начала XVIII в., тогда как в более поздний период этот вопрос в казахско-джунгарских отношениях не был главным. Автор преувеличивает роль и место Средней Азии и Казахстана в системе международных отношений Джунгарского ханства, основные направления внешней политики которого сводились к борьбе с Цинской империей и поддержанию нормальных политических и торговых связей с Россией. Как нам представляется, Н.Г. Аполлова преувеличивает и значение джунгарской опасности в вопросе о принятии Младшим жузом российского подданства.

Тем не менее, несмотря на эти и ряд других неправильных, на наш взгляд, оценок и выводов, труд Н.Г. Аполловой – важная веха на пути изучения сложной проблемы взаимоотношений Казахстана и Джунгарии.

Вслед за другими советскими историками казахстанский историк В.Я. Басин, так же специализирующийся в области русско-казахстанских отношений, считал, что угроза со стороны Джунгарского ханства была главной причиной, побудившей наиболее дальновидных представителей казахского общества искать сближения с Россией. «После опустошительного джунгарского нашествия ойратских феодалов на Казахстан в 20-е гг. XVIII в., – писал В. Я. Басин, – единственный выход, который видела наиболее дальновидная правящая казахская верхушка в сложившейся обстановке, состоял в принятии российского протектората, от решения этого вопроса, по существу, зависела судьба казахского народа» [23, с. 129]. В свете новых исторических данных это положение не выдерживает критики. Для Младшего жуза и его главы хана Абулхайра, инициатора и первого представителя казахской знати, признавшего российское подданство, в конце 20-х – начале 30-х гг. со стороны Джунгарского ханства прямой угрозы не было. Более того, Абулхайру, Абулмамбету, Аблау и другим было хорошо известно, что Джунгарское ханство в 1729 г. подверглось агрессии со стороны Цинской империи и не имело никаких сил на проведение активной политики в Казахстане и Средней Азии.

Некоторые вопросы взаимоотношений России с Казахстаном и Джунгарией рассматриваются в работах казахстанских историков Ж.К. Касымбаева, С.В. Тимченко, И.В. Ерофеевой, МХ. Абусеитовой [24].

Обращались к рассматриваемой проблеме и советские монголоеды. Прежде всего, необходимо отметить труды И.Я. Златкина. В своем капитальном исследовании «История Джунгарского ханства» он затронул и ряд вопросов взаимоотношений западно-монгольского государства ойратов с Казахским ханством. Он первым из советских историков обратил внимание и привел дока-

зательства того, что джунгарский хунтайджи Батур (1635-1654 гг.), наступая на казахские жузы, координировал свою деятельность с ханом волжских калмыков Хо Урлюком [25, с. 131], вскрыл глубинные причины ожесточенных ойрато-казахских военных столкновений, показал роль казахских феодалов в междоусобных войнах ойратских владельцев в конце 40-х – начале 50-х гг. XVIII в., дал краткую характеристику политики Аблая и других влиятельных казахских феодалов в период наступления на Джунгарское ханство военных сил Цинской империи, ввел в оборот некоторые новые архивные источники.

Работой, посвященной взаимоотношениям Джунгарского ханства с народами Казахстана и Средней Азии, является труд бурятского монголоведа Ш. Б. Чимитдоржиева «Взаимоотношения Монголии и Средней Азии в XVII-XVIII вв.» [26]. В ней есть специальный раздел о казахско-джунгарских связях. Автор попытался выделить этот вопрос из широкого круга проблем и рассмотреть его. В предисловии к книге он указывает, что целью его работы было «изложение в виде очерков истории монголо-среднеазиатских отношений, вернее, ойрато-среднеазиатских связей в XVII-XVIII вв. и исследование различных аспектов проблемы взаимоотношения монголов и народов стран Средней Азии». Автор отмечает, что при написании книги он «встретился с трудностями вследствие недостаточной источниковедческой базы» и поэтому не сумел рассмотреть поднятые им вопросы «с должной степенью аргументации». При этом выражает надежду, что его очерки «послужат началом... исследований взаимоотношений монголов и народов Средней Азии» [26, с. 5].

Заслугой автора, несомненно, является систематизация части опубликованного документального материала по изучаемой проблеме, попытка поставить и разрешить ряд спорных и малоизученных вопросов. Однако ограниченный круг источников, привлеченный Ш. Б. Чимитдоржиевым, известный уже научной общественности, недостаточная проработка материала не позволили ему, на наш взгляд, решить поставленную задачу. Несмотря на эти недостатки, работа представляет собой определенный шаг вперед в деле изучения взаимоотношений Джунгарии и Казахстана.

В 60-е гг. прошлого столетия изучаемой нами проблеме начинают уделять внимание и китаеведы, занимающиеся изучением политики Цинской империи в Центральной Азии, – Б.П. Гуревич, К.Ш. Хафизова.

Излагая ход казахско-джунгарской борьбы, Б.П. Гуревич одним из первых советских исследователей отмечает, что в отражении наступления ойратов на Казахстан и Среднюю Азию участвовали ополчения различных тюркских народов региона.

Анализируя причины поражений казахов в отдельных военных кампаниях, он приходит к выводу, что «несогласованность в действиях отдельных владельцев, более слабая военная организация и относительно плохое вооружение казахов обеспечивали победу джунгарам» [27, с. 60]. Не оспаривая этого далеко не исчерпывающего вывода, мы не можем, однако, полностью согласиться с заключительной частью утверждения.

Б.П. Гуревич впервые в советской историографии предпринял попытку показать место и роль казахско-джунгарских отношений в Центральной Азии и вслед за П.Г. Аполловой ввел в научный оборот ряд новых архивных источников.

Из казахстанских китаеведов также вопросам казахско-джунгарских отношений уделяет внимание К.Ш. Хафизова. Ею изучены и проанализированы китайские исторические источники, освещены отдельные вопросы политики казахских феодалов в отношении Джунгарии в 20-е и 50-е гг. XVIII в. [28].

Заслуживает внимания работа И.Я. Златкина «История Джунгарского ханства» [25], где рассматривается ход военных действий между казахскими ополчениями и джунгарской армией. К ней примыкает статья В.А. Моисеева, посвященная военному делу джунгар [29] и вышедшая в 1991 году его монография «Джунгарское ханство и казахи (XVII-XVIII вв.)» [30], в которой раскрываются ход и характер политических взаимоотношений между Джунгарским и Казахским ханствами и влияние их взаимоотношений на политику России, Китая, Коканда. Автор на базе огромного количества архивных документов восстановил историю и ход развития достаточно сложных казахско-ойратских отношений позднего средневековья и нового времени.

Основное внимание В.А. Моисеев в своем исследовании уделил таким вопросам, как обстоятельства и время установления ранних связей ойратов с народами Казахстана, ход и результаты военных действий, борьба казахского народа против агрессии джунгарских феодалов, политика Русского государства в отношении притязаний ойратов в Казахстане, попытки правящих кругов Джунгарии помешать присоединению Казахстана к России, участие казахских владетелей в межфеодалных войнах в Джунгарии и т. д.

Заслуживает внимания также монография К. Мамырулы, в которой задействован обширный пласт собственно казахских источников, описаны основные сражения между джунгарами и казахами, показано активное участие казахских ханов, султанов, биев и батыров в борьбе против джунгарской агрессии [31].

Обретение Казахстаном суверенитета дало исследованиям в этой области огромный импульс. Появились работы, раскрывающие стратегические и тактические приемы борьбы казахов с джунга-

рами, традиционные особенности походной пищи казахов. Изданы книги о батырах, полководцах, героях национально-освободительных войн, о воинской символике.

Интерес вызвали работы Н.Ж. Шаханова, Э.Ж. Валиханова, С.Г. Кляшторного, Т.Н. Султанова, Т.К. Алланиязова и серия публикаций по военному делу в кочевом обществе казахов XVII-XVIII вв. А.К. Кушкумбаева [32].

В работе «Казахстан: Летопись трех тысячелетий» [33], написанной на основе первоклассных восточных нормативных источников, С.Г. Кляшторный и Т. И. Султанов приводят ценную информацию о казахском войске и его численности в XV-XVII вв., воинской символике (боевые знамена, ураны), характерных сторонах военного быта воинов-кочевников, что весомо дополняет военнополитическую панораму позднесредневекового Казахстана.

Также проблемы военной истории казахов рассматриваются в трудах, посвященных национально-освободительной борьбе казахского народа. В документальных сборниках, исследованиях отмечается высокое искусство ведения повстанцами партизанской войны против карателей.

Статья Ж.К. Касымбаева, где к числу важнейших, но недостаточно изученных проблем изучения классовой борьбы казахского крестьянства конца XVIII – начала XX вв. была отнесена тактика и военная организация классовой борьбы и обосновывалось положение о необходимости конкретного исследования вопроса о военной тактике, вооружении, численности участников народно-освободительных движений [34].

Проблемы истории военного дела кочевников Казахстана стали интенсивно разрабатываться в связи с исследованием вопросов участия казахского народа в Крестьянской войне 1773-1775 г.г. под руководством Е. Пугачева, начало которым было положено еще в 20-е годы публикациями А. Рязанова, А. Чулошикова [35]. В работах Е.Б. Бекмаханова, Г.И. Семенюка, Н.Е. Бекмахановой, Н.А. Нусупбекова в контексте военных действий примкнувших к восстанию казахов было уделено внимание военной организации повстанцев, тактике султана Аблая, подобраны сведения о ряде вооруженных сражений, в которых принимали участие казахи [36]. В этом плане особого внимания заслуживает монография Н.Е. Бекмахановой, где дан детальный анализ военных действий и выделен специальный раздел, в котором излагается вооружение и тактика казахских отрядов в годы восстания [37].

Н.Е. Бекмахановой и К.И. Коблайдину мы обязаны расширением представления об источниках по истории военного дела казахов. Опираясь на письменные источники и графические работы русских и зарубежных художников, они рассмотрели вопрос об участии казахов в Отечественной

войне 1812 года, описали их вооружение и экипировку [38].

С обретением Казахстаном суверенитета и независимости огромный импульс получили исследования в области военной истории.

Стало возможным, благодаря напряженной работе ученых-обществоведов республики, изучение вопросов истории войн и военного искусства, героического прошлого казахского народа, истории зарождения казахской государственности, деятельности национальных воинских формирований в годы Великой Отечественной войны, истории создания и становления Вооруженных Сил суверенного Казахстана.

В ходе них были созданы как фундаментальные труды, так и отдельные научные статьи, посвященные различным вопросам военного искусства и роли полководцев и военачальников в развитии военного искусства. Этому были посвящены, прежде всего, труды Г.А. Абишева, М.М. Айтказиной, К.С. Алдажуманова, К.К. Аманжолова, Л.К. Бакаева, Т.Б. Балакаева, П.С. Белан, В.К. Григорьева, Н.Е. Едыгенова, А.С. Елагина, А.И. Исмаилова, Р.Г. Каратаева, Ж.К. Касымбаева, М.К. Койгельдиева, К.Н. Нурпеисова, А.Н. Нусупбекова, К.С. Серикбаева, А.Б. Тасбулатова, Б.И. Утепова и многих других.

Особо хотелось бы остановиться на трудах Т.К. Алланиязова [39] и А.К. Кушкумбаева [40].

Т.К. Алланиязов в вышедшей в 1998 году книге «Военное дело кочевников» предпринял попытку реконструировать сложный калейдоскопический процесс истории военного дела кочевников Казахстана с древнейших времен до середины XIX в. Эта задача решалась автором на основе обобщения достигнутого в изучении истории военного дела евразийских кочевников, систематизации различных видов боевого оружия кочевых народов Казахстана, сведения их в единый комплекс боевых средств, привлечения данных о войске и военной организации, а также раскрытия тактических приемов ведения войны и боя. Некоторые аспекты темы в изданной Т.К. Алланиязовым книге были лишь намечены.

А.К. Кушкумбаевым написана серия публикаций и защищена кандидатская диссертация по историческим наукам по военному делу в кочевом обществе казахов XVII-XVIII вв., а в 2001 году вышла в свет книга «Военное дело кочевников в XVII-XVIII веках». В работе предпринята попытка разностороннего изучения вопросов военной истории Казахстана XVII-XVIII вв., показана роль облавной охоты в установлении военного дела кочевников, рассмотрены состав казахского вооружения и формы его использования в боевых условиях, дана социальная характеристика функционирования казахской военной организации этого периода, показаны особенности военной тактики казахов.

Особое место в современной казахстанской историографии занимают публикации военных историков. С созданием собственных Вооруженных сил Республики Казахстан перед историками Казахстана встал вопрос научного исследования военной истории Казахстана и подготовки учебных пособий для слушателей и курсантов военно-учебных заведений и студентов гражданских учебных заведений.

В 1998 году А. Тасбулатов и К. Аманжолов впервые в Республике Казахстан публикуют очерки «Военная история Казахстана» [41]. В книге рассмотрено: накопление и развитие военно-теоретических знаний по управлению войсками с древнейших времен до начала XX века; военное устройство и воинская служба в Казахском ханстве (XV-XIX вв.); казахские национальные части Красной Армии в годы Гражданской войны; создание национальных и интернациональных воинских формирований в Казахстане (1922-1945 гг.), а также Вооруженных сил Республики Казахстан.

Достоинством очерков является то, что впервые военная история Казахстана рассмотрена в комплексе с мировой военной историей, показана история становления Вооруженных Сил Казахстана, а также вскрыты основные проблемы в войсках и определены пути их решения.

В 1999 году выходит в свет подготовленное «специалистами гражданской и военной истории» учебное пособие «Исторический опыт защиты Отечества» [42]. Книга является попыткой воссоздания военной истории Казахстана с древнейших времен до наших дней, что позволило в достаточной мере осветить исторический опыт Казахстана в организации, обучении дружин и ополчений, тактике и стратегии в войнах далекого и близкого прошлого.

В 2005 году опубликована монография Х.С. Муханбеткалиева «Развитие принципов военного искусства и Бауыржан Момышулы» [43]. В монографии охарактеризован процесс зарождения и развития принципов военного искусства и исследуются военно-теоретическое наследие Бауыржана Момышулы, его взгляды о принципах военного искусства, о принципах работы командира по организации боя, работе с командными кадрами и воспитании личного состава.

Автор впервые на основе исторических и архивных материалов представляет исследователям свои взгляды на военную деятельность заслуженного военачальника, военного ученого и писателя Героя Советского Союза Бауыржана Момышулы.

В 2005 году выходит учебное пособие «История военного искусства», написанное авторским коллективом военных историков Национального университета обороны – У.А. Шойнбаевым, В.М. Зарецким, Х.С. Муханбеткалиевым [44]. В учебном пособии охарактеризован процесс зарождения и развития военного искусства и показаны важней-

шие этапы военного строительства, а также рассмотрены другие основные факторы, обусловившие эволюцию военного искусства с древнейших времен до настоящего времени. Авторы пособия поднимают вопрос о месте и роли военного опыта прошлых лет, о его практической пользе при организации оперативно-тактической подготовки в соединениях и частях Вооруженных Сил Республики Казахстан: «При решении данного вопроса следует исходить из того, что военное искусство в процессе своего развития прошло сложный многовековой путь. Важно уяснить, что процесс этот протекал не хаотично, а под влиянием объективных законов и закономерностей, действовавших на всем протяжении рассматриваемой эволюции. Их изучение и глубокое осмысление позволят выявить тенденции, действующие в данной эволюции, знание которых даст возможность лучше уяснить явления, происходящие в начале XXI в. и составить прогноз хотя бы на ближайшее будущее» [44, с. 3]. И как недостаток данного пособия, то, что не решен самими же поставленный вопрос: не уяснены явления, происходящие в начале XXI в., и отсутствует прогноз хотя бы на ближайшее будущее, то есть не рассмотрен этап формирования военного искусства Республики Казахстан и перспективы ее развития.

В 2006 году выходит «Курс лекций по истории военного искусства» военного историка М.О. Серкпаева [45], в котором освещаются основные этапы развития военного искусства древнего и средневекового Казахстана и других государств. Особое внимание уделяется рассмотрению военного искусства в годы первой и второй мировых войн, а также локальных военных конфликтов и конфликтов последнего десятилетия.

Безусловно, одним из крупных достижений в историографии военного дела казахов можно назвать исследование К.С. Ахметжанова [46]. Автор на основе эффективной исследовательской техники создания оптимальной для целей своей работы базы источников, а также приемов ее анализа (использование многочисленных исторических и этнографических параллелей, методов аналогии, структуризации и т.д.) подготовил и опубликовал в 2007 году книгу «Этнография традиционного вооружения казахов». Несомненным достоинством книги является хорошая иллюстрация, историография исследуемой проблемы и методически грамотное изложение представления традиционного вооружения казахов на примере деятельности основных субъектов собственности различных видов оружия – ханов, султанов, батыров и др.

В 2007 году выходит книга «Великие битвы кочевников» [47], в которой описываются крупные битвы и сражения, походы тюркских народов с древнейших времен до эпохи средневековья. Примеры великих битв кочевников из истории прошлых войн показывают, что умение применять

военную хитрость, проявляющуюся в замыслах, решениях командиров и военачальников и в ходе боевых действий, зависит от уровня их общих и военных знаний, творческого мышления, от умения предвидеть ход событий и организовать действия своих войск, от знания противника и его средств борьбы, от умения искусно применять оружие, боевую технику, приемы и способы ведения боя, операции, учитывать место и время действий.

Исследование проблемы, степень изученности рассматриваемых вопросов в исторической науке позволяют сделать следующие выводы.

Историография проблемы военной истории казахов является одним из направлений в отечественной науке. Центральноазиатский регион всегда являлся местом активного межэтнического взаимодействия кочевых и оседлых народов, поэтому изучение взаимодействия казахов с соседними государствами существенно расширяет методологическую базу историографических исследований. Вместе с тем это содействует формированию понимания исторических закономерностей в процессе научного познания. В современном мире повышается интерес к истории, что требует пересмотра исторических взглядов и их нового освещения. В военной истории Казахстана все еще существуют «белые пятна», которые требуют научного и детального изучения. Историография, посвященная этой проблеме, требует более углубленного и всестороннего изучения.

Проблема военной стратегии Казахстана не стала предметом специального монографического исследования, чему способствовали некоторые объективные и субъективные факторы. Во-первых, как в дореволюционное время, так и в советский период история кочевых народов рассматривалась вне их связи с соседними народами. Данная ситуация изменилась лишь с 80-х гг. XX века. Но даже тогда не было серьезных исследований, изучающих сопоставление, сравнение и общие черты военной стратегии Казахского ханства. Во-вторых, в достаточной степени еще не исследовано само военное искусство Казахского ханства, частью которого является военная стратегия, нет обобщающего серьезного, научного монографического исследования, которое позволило бы представить военную историю Казахстана как единый процесс.

#### ЛИТЕРАТУРА:

1. Чулошников А.П. Очерки по истории казак-киргизского народа в связи с общими историческими судьбами других тюркских племен. // Ч.1. – Оренбург, 1924.
2. См.: Там же. С.155, 202-203, 212; Левшин А. И. Описание киргиз-казачьих, или киргиз-кайсацких орд и степей. Ч. III. - СПб., 1832. – 304. - С. 172.
3. Рязанов А. Исторические предпосылки к вопросу о формировании национальных киргизских частей // Советская Киргизия. - 1924. - № 3-4. - С. 29-42.
4. См.: Иванов М.И. Указ. соч. С.167-169, 169-172.
5. См.: Асфендияров С.Д. История Казахстана (с древнейших времен). - Т.1. - Алма-Ата, М.. - 1935. - С.19, 82, 95, 189.
6. История Казахской ССР. С древнейших времен до наших дней // Под ред. М. Абдыкалыкова и А. Панкратовой. - Алма-Ата: Казогиз.- 1943.- 671 с.
7. История Казахской ССР. С древнейших времен до наших дней. - 2-е изд., испр. и доп. /Под общ. ред. И.О. Омарова и А.М. Панкратовой. - Т. 1. - Алма-Ата, 1949. - 511 с.
8. См.: Там же.- С. 286-290. Эта традиция была продолжена и в следующем издании «Истории Казахской ССР» История Казахской ССР. - Т1. - Алма-Ата: Наука. - 1957. - С. 49-51, 77, 147, 318-321.
9. Семенюк Г.И. Оружие, военная организация и военное искусство казахов в XVII-XVIII вв. // Вопросы военной истории России XVIII и первой половины XIX веков. - М.: Наука. - 1969. - С. 263-272.
10. Смагулова К. Оружие казахов XVI-XIX вв.: Сб. студ. науч. работ и сообщ. // Каз ГУ им. С.М. Кирова: Студ. науч. общ-во ист. фак. - Алма-Ата. - С. 56-62.
11. Кайдаров А. Т. Доспехи и вооружение воина-батыра в казахском героическом эпосе и их этнолингвистическое объяснение // Изв. АН КазССР. Сер. обществ. 1973. - № 6;
12. Курылев В.П. Оружие казахов // Материальная культура и хозяйство народов Кавказа, Средней Азии и Казахстана: Сб. МАЭ. - Л., 1978. - Т. 34.
13. Жетібаев Ж. М. Манғыстау және Үстірт қазақтарының халық суреттеріндегі қару-жарақтар // Изв. НАН РК. Сер. Обществ. наук. 1993. - № 5.
14. Тасбулатов А., Аманжолов К. Военная история Казахстана: Очерки. – Алматы: Рауан, 1998. – 176 с., илл.; Кадырбаев А.Ш. Сакский воин – символ духа предков/ Гл. ред. А.Н. Нысанбаев. – Алматы: Главная редакция «Қазақ энциклопедиясы», 1998. – 128 с.; Алланиязов Т.К. Очерки военного дела кочевников Казахстана. – Алматы, 1996; Он же. Военное дело кочевников. - Алматы: Фонд XXI века, 1998; Военное дело кочевников в XVII-XVIII веках. – Алматы: Дайк-Пресс, 2001. – 172 с. + вкл. 12 с. – (Казахстанские востоковедные исследования).
15. Абусейтова М.Х. Казахское ханство во второй половине XVI века. - Алма-Ата: Наука, 1985. - 104 с.; Пищулина К.А. Казахское ханство во взаимоотношениях с Могулистаном и Шайбанидами в последней трети XV в. // Казахстан в эпоху феодализма (Проблемы этнополитической истории). - Алма-Ата: Наука. - 1981.- С. 95-122; Абусейтова М.Х. Из истории казахско-среднеазиатских отношений: (события 1598-1599 гг.) Там же. - С. 124-141; Пищулина К.А. Присырдарьинские города и их значение в

- истории Казахских ханств в XV-XVII веках // Казахстан в XV-XVIII веках. - Алма-Ата: Наука, 1969. - С. 5-49; Ахинжанов С.М. Кипчаки в истории средневекового Казахстана. - Алма-Ата: Наука, 1989. - 293 с.: Нусупбеков А.Н., Кумеков Б.Е. Социально-политические, этнические и культурные процессы в Южном Казахстане (VI-X вв.) // Изв. АН КазССР. Сер. общественная. - 1975.- №6. - С. 40-44; Байпаков К.М. По следам древних городов Казахстана (Отрарский оазис). - Алма-Ата: Наука, 1990. - С. 12-15, 20-21, 24-25, 53, 62-63; Султанов Т.И. К истории Казахстана 70-х годов XIV в. // Изв. АН КазССР. - Сер. общественная. - 1976. - № 5.- С. 47-52; Сулейменов Р.Б., Моисеев В.А. Из истории Казахстана XVIII века (о внешней и внутренней политике Аблая). - Алма-Ата: Наука, 1988. - 144 с.
16. Бартольд В.В. Калмыки // Бартольд В.В. Собр. соч.: В 9 т. - М., 1968. Т. 5. - С. 539.
  17. Сулейменов Р.Б. Внешнеполитические связи Казахстана XVI-XVIII вв. в советской историографии // Казахстан, Средняя и Центральная Азия в XVI-XVIII вв. - Алма-Ата, 1983. - С. 8-34.
  18. Моисеев В. А. Некоторые вопросы казахско-джунгарских отношений в советской историографии // Вопросы историографии и источниковедения Казахстана. - Алма-Ата, 1988.- С. 134-150.
  19. Бартольд В.В. Очерк истории Семиречья: Соч. - М., 1963. Т. 2.Ч. 1. - С. 23-105.
  20. Асфендияров С. Д. История Казахстана (с древнейших времен). - Алма-Ата. 1935; Вяткин М.П. «Сказки» XVIII века как источник для истории Казахстана // Проблемы источниковедения. - М., 1940; Лебедев Л. Из истории сношений казахов с царской Россией в XVIII в. // Красный архив. - 1936. - № 5(78); Миллер А. Ф. Международное положение Казахстана во второй половине XVI века // Исторический журнал.- 1942. - № 8.
  21. Аполлова Н. Г. Присоединение Казахстана к России в 30-х годах XVIII в. - Алма-Ата, 1948.
  22. Златкин И.Я. История Джунгарского ханства. - М., 1983; Чернышев А.И. К характеристике административного управления в Джунгарском ханстве. // XIII научная конференция «Общество и государство в Китае»: Тез. и докл. - М., 1983. Ч. 2. - С. 86-96.
  23. Басин В. Я. Россия и казахские ханства в XVI-XVIII вв. - Алма-Ата, 1971. - С 129.
  24. Абусейтова М.Х. Казахское ханство во второй половине XVI века. - Алма-Ата, 1985; Ерофеева И. В. Казахстан второй половины XVIII – первой четверти XIX в. в трудах и записках русских ученых и путешественников: Автореф. дис. ...канд. ист. наук. - Алма-Ата, 1979; Касымбаев Ж. К. Русские военно-оборонительные пункты в защите казахских земель от врагов // Военно-исторический журнал. - 1981. - № 11. Его же. Под надежную защиту России. - Алма-Ата. 1986; Тимченко С.В. О характере казахско-кокандских отношений в 50-60-х гг. XVIII вв. // Известия АН КазССР. Сер. обществ. наук. - 1986. - № 4. - С. 48-53.
  25. Златкин И.Я. История Джунгарского ханства. - М., 1983. - С. 131.
  26. Чимитдоржиев Ш. Б. Взаимоотношения Монголии и Средней Азии в XVII-XVIII вв. - М., 1979.
  27. Гуревич Б. П. Международные отношения в Центральной Азии в XVII – первой половине XIX в. - М., 1979. Сноски даны по второму изданию работы. С. 60.
  28. Хафизова К. Ш. «Пнидкк чжунггээр файлюе» как источник по истории взаимоотношений Цинской империи с казахскими ханствами во второй половине XVIII в.: Тез. докл. конф. молодых научных сотрудников Института востоковедения АН СССР. - М., 1973. Ее же. Некоторые данные о расселении казахов в XVIII в. // Н. Я. Бичурин и его вклад в русское востоковедение. - М., 1977. Ч. 2. - С. 83—94.
  29. Моисеев В.А. О венном деле и войнах Джунгарского ханства// Из истории международных отношений в Центральной Азии (Средние века и новое время). - Алма-Ата: Гылым. - 1990.
  30. Моисеев В.А. Джунгарское ханство и казахи (XVII - XVIII вв.). - Алма-Ата: Гылым, 1991. - 238 с.
  31. Мамырұлы К. Қазақ халқының жоңғар басқыншыларына қарсы күресі. Алматы, 1994.
  32. Шаханова Н.Ж.. Специфика пищи в военнокочевом быту казахов XVII-XIX вв.// Этнографические аспекты традиционной военной организации народов Кавказа и Средней Азии. - М., 1990. Вып.2; Валиханов Э.Ж. Вооружение и тактика военных действий казахов в период борьбы против джунгарской агрессии // Освободительная борьба казахского народа за свою свободу и независимость в первой половине XVIII века. - Целиноград, 1991; Кляшторный С.Г., Султанов Т.Н. Казахстан: летопись трех тысячелетий. - Алма-Ата, 1992; Алланиязов Т.К. Очерки военного дела кочевников Казахстана. - Алматы, 1996; Кушкумбаев А.К. Облавная охота и ее влияние на военное дело кочевников. // 1-е научные чтения памяти востоковеда В.П. Юдина. - Алма-Ата, 1993; Он же. Вопросы военной истории средневекового Казахстана. // 2-е научные чтения памяти востоковеда В.П. Юдина. - Алматы, 1994; Он же. Военное искусство кочевников Казахстана // Известия НАН РК. Сер. обществ. наук. - 1995.- № 6; Он же. Истоки возникновения традиционной военной организации кочевников Центральной Азии// Эволюция государственности Казахстана// Международная конференция. 3-5 апреля 1996 г. - Алматы, 1996; Он же. Вооружение казахов-кочевников XVII—XIX вв. // Поиск. - 1996. - № 1; Он же. Облавная охота и ее значение в военном искусстве кочевников.// Вестник Евразии. - М., 1996; Он же. Основные аспекты военного дела и воен-



- ной организации казахов XVII-XVIII вв.: Сборник научных статей. - Алматы, 1997.
33. Кляшторный С.Г., Султанов Т.И. Казахстан: Летопись трех тысячелетий. - Алма-Ата, 1992.
  34. Касымбаев Ж.К. Основные проблемы и задачи изучения классовой борьбы казахского крестьянства в советской историографии (конец XVIII - начало XX вв.) // Вопросы историографии и источниковедения Казахстана (дореволюционный период). - Алма-Ата: Наука, 1988. - С. 22-23.
  35. Рязанов А. Пугачевское восстание и хан Малой орды - Нурали // Советская Киргизия.- 1924. - № 8-9. - С. 151-155; Он же. Отголоски пугачевского восстания в киргиз-кайсацкой Малой орде // Советская Киргизия. - 1925. - № 1. - С. 88-101; Чулошников А. Казак-киргизские кочевые орды и пугачевщина (1773-1774) // Новый Восток. - 1929. - № 25. - С. 201-215.
  36. Бекмаханов Е.Б., Семенюк Г.И. Казахи в крестьянской войне 1773-1775 г.г. // Учен. зап. Каз ГУ.- Т. 54.- Сер. Историческая. - Вып. 12. - Алма-Ата, 1963. - С. 59-87; Бекмаханова Н.Е. Участие казахов Среднего жуза в Крестьянской войне 1773-1775 гг. под предводительством Ем. Пугачева // История, философия, экономика: (Сб. ст. асп. И соиск.).- Алма-Ата.- 1964. С. 104-117; Она же Отголоски Крестьянской войны под руководством Е.И. Пугачева в Младшем жузе (1775 г.) // Общественные науки: Сб. ст. и соиск. - Вып.7.- 1965. - С. 203-218; Она же. Участие казахов в осаде Оренбурга // Общественные науки: Сб. ст. асп. и соиск.- Вып. 8. - Ч.2 - Алма-Ата,1965. - С. 120-132; Она же. Легенда о Неведимке: (Участие казахов в Крестьянской войне под руководством Пугачева в 1773-1775 гг.). - Алма-Ата; Казахстан.- 1968.- 280 с.: Она же. Казахи в Крестьянской войне 1773-1775 годов под предводительством Е.И. Пугачева // Изв. АН Каз ССР.- Сер. Общественная. - С.973.- № 6. С.1-10; Нусупбеков А.Н. Крестьянская война 1773-1775 гг. и ее историческое значение // Вестн. АН КазССР.- 1975. - № 11. - С. 4-11.
  37. См.: Бекмаханова Н.Е. Легенда о Невидимке. - С.107-110.
  38. Бекмаханова Н.Е., Кобландин К.И. К участию казахов в Отечественной 1812 г. и освободительном походе 1813-1814 гг. // Изв. АН КазССР.- Сер. Общественная.- 1984.- № 1. - С. 26-34.
  39. Алланиязов Т.К. Очерки военного дела кочевников Казахстана. - Алматы, 1996; Он же. Военное дело кочевников. - Алматы: Фонд XXI века, 1998. - 94 с.
  40. Кушкумбаев А.К. Облавная охота и ее влияние на военное дело кочевников. // 1-е научные чтения памяти востоковеда В.П. Юдина. - Алма-Ата, 1993; Он же. Вопросы военной истории средневекового Казахстана. // 2-е научные чтения памяти востоковеда В.П. Юдина. - Алматы, 1994; Он же. Военное искусство кочевников Казахстана // Известия НАН РК. Сер. обществ. наук. - 1995, № 6; Он же. Истоки возникновения традиционной военной организации кочевников Центральной Азии// Эволюция государственности Казахстана. Международная конференция. 3-5 апреля 1996 г. - Алматы, 1996; Он же. Вооружение казахов-кочевников XVII-XIX вв. // Поиск. - 1996. - № 1; Он же. Облавная охота и ее значение в военном искусстве кочевников.// Вестник Евразии. - М., 1996; Он же. Основные аспекты военного дела и военной организации казахов XVII-XVIII вв. // Сборник научных статей. - Алматы, 1997; Он же. Военное дело кочевников в XVII-XVIII веках. - Алматы: Дайк-Пресс, 2001. - 172 с. + вкл. 12 с. - (Казахстанские востоковедные исследования).
  41. Тасбулатов А., Аманжолов К. Военная история Казахстана: Очерки. - Алматы: Рауан, 1998. - 176 с., илл.
  42. Исторический опыт защиты Отечества. Военная история Казахстана: Учебное пособие для курсантов военных училищ и студентов гражданских учебных заведений / Составители: П.С. Белан, Т.Б. Балакаев. - Алматы: «БОРКИ», 1999. - 352 с.
  43. Муханбеткалиев Х.С. Развитие принципов военного искусства и Бауыржан Момышулы: Монография. - Щучинск. 2005. - 200 с.
  44. Шойнбаев А.У., Зарецкий В.М., Муханбеткалиев Х.С. Ш 78 История военного искусства: Учебное пособие - Алматы: ТОО РПИК «Дэуір», 2005. - 320 с.
  45. Серкпаев М.О. Курс лекций по истории военного искусства. - Кокшетау, 2006. - 308 с.
  46. Ахметжанов К.С. Этнография традиционного вооружения казахов. - Алматы: «Алматыкітап» ТОО, 2007. - 216 с., ил.
  47. Великие битвы кочевников. - Алматы: Изд-во «Адамадар», 2007. - 192 с.

#### Түйіндеме

*Қазақстандағы әскери тарихтың даму үрдісі ұзақ та қиын жолдан өтті, яғни мемлекеттің екінші мемлекетке қатысты өсуі немесе дамуы, олардың әскери күштерінің қарқынды көтерілуіне ықпалы, әскери шеберлігінің дамуы және құлдырауы.*

#### Conclusion

*The development of military history of Kazakhstan was lasting and complicated, during this period certain countries developed and dominated the other countries; there was a peak of powerful armed forces and military art development, and their impetuous collapse.*

ГЕОСАЯСАТ ЖӘНЕ ГЕОСАЯСИ КЛАССИКАЛЫҚ  
ТЕОРИЯЛАР ХАҚЫНДА

Панияз Т.П.

Халықаралық қатынастар теорияларының дамуына белгілі бір географиялық кеңістікті бақылауға мүмкіндік беретін, мемлекеттің сыртқы саясаты тәуелді болатын факторларды айқындайтын көптеген идеяларды ұсынған авторлар елеулі үлес қосты.

Саяси ойлар тарихында географиялық ортаның қоғамға әсері туралы пікірлер Гиппократ, Аристотель, Платон еңбектерінде көрініс тапқан болатын. Француз ойшылы Ж. Боден (XVI ғ.) және Ж. Монтескье (XVIII ғ.) т.б өз еңбектерін климаттың адамдардың саяси мінез-құлқына ықпал ету анализіне арнап зерттеу үрдісін бекіте түсті. Алайда геосаясат халықаралық қатынастар Теорияларында өзіндік бағыт болып XIX ғасыр соңы мен XX ғасыр басында қалыптаса бастады. 1900 жылы швед ғалымы Р. Челлен (1864-1922) мемлекетті ерекше географиялық организм ретінде қарастырып, «геосаясат» терминін енгізіп, оны өзінің саяси іс-әрекетінің бағыттарының бірі деп сипаттады. [1] Дегенмен мемлекетке қатысты арнайы проблемаларды білдіретін оның бүкіл Теориясынан тек тиісті термин ғана маңызды болып, «мемлекеттің географиялық организм немесе кеңістік феномені» ретінде сипатталған бөлігін білдіретін мағынаға ие болып қалды. Тұтастай алғанда геосаясат мемлекеттердің кеңістік қатынаста өзара органикалық қатынасын және тарихи себептілік іс-әрекетін көрсететін «егемендік», «аумақ», «мемлекет қауіпсіздігі» құндылықтарына негізделген халықаралық қатынастар теориясына дендеп енді. Бұл таңсық емес еді, Рим империясы мен Алтын Орда, Британ т.б. әлемдік империялардың елеулі аумақтарды (географиялық кеңістікті) бақылап, үстемдігін басқа мемлекеттерге таңдауға мүмкіндік беретін өз ресурстарын көрсетіп, өз білгенімен құрылыстардың тұтастай келбетін өзгерткенін білеміз.

Сол уақыттан бастап халықаралық қатынастар аренасында саяси өзгерістердің себебін және әлемдік саясатқа географиялық ортаның өктемдігін түсіндіретін геосаяси құрылым арқылы ғылымға нақты «тарихи заңдылықтар», әлеуметтік-дарвинизм, органицизм және географиялық фатализм идеялары мен ұғымдары үздіксіз енді.

Осындай ұғымдардың әсерімен халықаралық саясаттың табиғаты мен даму тенденциясын теориялық тұрғыдан түсіндіретін шекараларды сақтау және кеңейту, мемлекеттің теңізге шығу жолы, үкіметтің өз аумағын бақылауы және көрші мемлекеттерге ықпалын таңу сияқты идеялар орын ала бастады.

Халықаралық қатынастарды түсіндіруде «құрлықтық үстемдік», құрлықтық және теңіз державаларының бітпес қайшылықтары категория-

лары, сыртқы саясат байланыстарында мағыналық ядросы ретінде мемлекеттердің аумақтық кеңеюі және құралдар мен әдістердің әлемдік кеңістікті бөлу және қайта бөлудегі негіздемесі ұғымдары алға шықты. [2]

Геосаяси талдауларда елеулі оқиға ағылшын ғалымы Х. Макиндердің (1869-1947) «Саяси географияның физикалық негізі» (1890) және «Тарихтың географиялық өсі» (1904) еңбектерінде геосаясаттың кейінгі барлық тарихына елеулі ықпал еткен «Хартленд» тұжырымдамасын ұсынғаны еді. Оның пікірінше Азия, Африка және Еуропа деп жасанды бөлінген құрлықтың бөлігі «нақты күштің орналасуына» айналған «әлемдік арал» болып табылады. Оның қақ ортасын «ішкі жарты ай» (Еуразияның материктік бөлігіне жатпайтын мемлекеттер) және «сыртқы жарты ай» (Аустралия, Америка т. б. мемлекеттер) елдерінен қашықтағы сол кездегі Ресей империясына кіретін Қазақстан, Өзбекстан тағы басқа елдер құрады. Бұл «жер ортасы» немесе Хартленд

(Еуразия) теңіз империяларының ықпалы жүрмейтін «әлемдік саясаттың өсі» болып табылды. Макиндер кім Хартлендке бақылау орнатса, ол «әлемдік аралға», ізінше бүкіл әлемге бақылау орнатады деді.

Мұндай идеялар әлемдік күштер арасалмағында құрлықтық державалардың теңіздік және мұхит жағалаулары мемлекеттерінен артықшылығын бекіте түсті. Алайда мұндай жағдай Хартлендке бақылау орнатқан елдердің күш-қуатының әлсіреуіне, теңізге шығуына және сол аумақта ірі мемлекеттердің (Германия және Ресей) бірігуіне кедергі болатын, олардың бөлшектенуіне алып келетін қарсы тұратын блоктар мен коалициялардың құрылуын туғызады.

Осыларман қатар Макиндер ғаламдық геосаяси құрылымға бөлу негізінде болашақта әлемде саяси күштердің орналасуына физикалық ортаны белсенді өзгертуге қабілетті технологияның дамуының әсер етуі мүмкіндігін жоққа шығармады. Сондықтан ғылыми жаңалық пен техникалық прогресті қолдайтын, сондай-ақ осыған бүкіл қоғамдық жүйені ұйымдастыруға қабілетті мемлекеттерде шешуші әлемдік ықпал сақталуы тиіс деген болатын. [3]

Неміс ғалымы Ф. Рацель (1844-1901) өзінің «Саяси география» (1897) атты еңбегінде аграрлық елден өндірістік державаға айналған Германияның экспансиялық ұмтылыстарының негізіне әкелетін бірқатар жағдайларды атап көрсетті. Мемлекетті биология заңдылықтары бойынша әрекет ететін организм ретінде қарастырып, «елдің орналасуы, кеңістік пен шекаралар» өмірлік маңызды компо-

ненттер және оның өмірлік тұрақтылығын сақтаудың шарты аумақтық экспансия мен «өмірлік кеңістікті» кеңейтетін саяси күш-қуатты арттыру болып табылады деп есептеді. Сондықтан неміс саясаткерлері елдің аса қуатты болуы үшін өзіне «отарлау өнерін» дамытуы қажет деп санады.

Тағы бір неміс ғалымы К. Хаусхофер (1868-1945) мемлекетті автаркиядан және көршілердің тәуелділігінен сақтайтын өмірлік кеңістікті кеңейту идеясын негізге ала отырып, жаңа жерлерді жаулап алу арқылы еркіндікке жету мемлекеттің ұлылығының көрсеткіші деп есептеді. Ол өз күш-қуатының аумақтық таралуын ірі мемлекеттердің ұсақ мемлекеттерді жұтуында деп атап көрсетті. Мюнхендік профессордың осы идеялары негізінде гитлерлік Германияның басшылығы көрші мемлекеттерге соғыс ашу мен «үшінші рейхті» құрудың «географиялық осін» әзірлеген болатын. Және де Хаусхофердің ойынша «құрлықтық немесе теңіздік держава жеке өзі әлемдік держава бола алмайды» және «оның құрылуы осы екі фактордың комбинациясына тәуелді» деп сипаттады. [4]

Қазіргі кезде геосаяси теориялардың маңызды аспектілерінің бірі геосаяси қауіпсіздік болып табылады. Геосаяси қауіпсіздік мемлекет немесе белгілі бір аймақ мүдделерінің қорғаныс жағдайы. Бұл ұғымдар өз шеңберінде ұлттық мәселелер ауқымын кеңейте түседі. Өйткені жеке бір мемлекеттің қауіпсіздігін сол аймақтың қауіпсіздігінен бөліп қарастыру мүмкін емес. Аймақтағы қауіпсіздіктің, тұрақтылықтың негізі – геосаяси тепе-теңдікті қамтамасыз етуде болып табылады.

Мемлекеттің қауіпсіздігі туралы тарихи алғышарттарды зерттей отырып, адам, қоғам және мемлекеттің қауіпсіздігі жайлы айтқан ежелгі философтар мен саясаткерлердің, әскери стратегтердің қызғылықты пікірлерін кездестіруге болады. Ежелгі Қытай философы, қолбасшысы Сунь-Цзыдың «Әскери өнер туралы трактатында» қауіпсіздік мәселесін мемлекеттің әскери қуатымен емес, барлауды дұрыс қолдана алумен байланыстырады. [5]

Орта Азия мемлекеттерінің әлемдік қауымдастыққа кірген сәтінен бастап сыртқы субъектілермен қатынасы әлем саяси сахынасындағы ойыншылардың күштер тепе-теңдігінде өзгерістерге ұшырауымен дөп келді. Орта Азияның қауіпсіздік жүйесін қарастыруда аймақтың әлі де әлсіз функционалды байланысын ескеру қажет. Белгілі бір мүдделердің бір-бірімен уақытша сәйкес келуі аймақта ұжымдық қауіпсіздік жүйесін қалыптастыру үшін жеткіліксіз. Сондықтан аймақтағы саяси, экономикалық, әскери тұрақтылық сыртқы жағдайлардың аймаққа қатысты мүдделеріне және геосаяси стратегияларының жүзеге асырылу дәрежесіне тікелей байланысты болып отыр. Демек аймаққа қызығушылық танытып отырған сыртқы күштердің саяси ұстанымдарын анықтап, талдау қажеттілігі туындайды.

Орталық Азияның күрделі геосаяси жағдайы (Ресей, Қытай, мұсылман әлемі ортасында Ауғанстан, Иран және Кавказбен көршілігі тағы бар) аймақ елдерінің бүгінгі таңда сыртқы күштердің ықпалының қиылысында тұрғанын байқаймыз. Ауғанстан мен Ирактағы күрделі ахуал мен әскери операциялардың Орталық Азияға әсерін әлем жұртшылығында әлі де тұрақсыз аймақ деген түсініктердің қалыптасуы, сонымен қатар мемлекеттердің және аймақтың қауіпсіздігіне төнген көптеген қауіп-қатерлерге кешенді тосқауыл қою шараларын барынша күшейтуге негіз болуда.

Әлемде болып жатқан ғаламдық өзгерістер қауіпсіздік мәселесіне тек әскери жағынан ғана емес, экономикалық, геосаяси мүдделер қақтығысы жағынан да өзгеше қарауына себепші болды. Бүгіндері тіптен мемлекеттің сыртқы және ішкі қатерлерге төтеп беру мүмкіндіктері тікелей демократияның даму деңгейіне байланысты қарастырыла бастады.

Қазақстанның жаңа ғасыр талаптарына сай таңдап алған стратегиясы елдің ұзақ мерзімді басымдықтары мен ұлттың мемлекеттік мүдделеріне бағытталған. Осы бағыттар мен басымдықтарды нақты белгілей отырып, елдің даму қарқынына әсер ететін, олардан туындайтын қауіптер мен қатерлердің мазмұнын дер кезінде анықтаған абзал.

Қазақстан бүгінгі таңда өзінің мүдделерін нақты қорғауға және посткеңестік кеңістікте болып жатқан геосаяси тартыстарда, әсіресе Қазақстан Республикасының ұлттық мүдделерінің аймағы болып табылатын Орталық Азия мен Каспийде ұлттық мүддесіне сай саясат жүргізуіне мүмкіндік беретіндей даму үстінде деп есептейміз.

Ғаламдық және геосаяси тұрғыдан Қазақстан трансқұрлықтық экономикалық байланыстарда өз рөлін көрсетіп, Еуразия құрлығының кіндігі - тарихи миссиясына қайта орала алады және Азиялық Шығыс пен еуропалық Батыстың сәтті синтезі ретінде көріне алады. Бұған Қазақстанның этникалық алуан түрлілігі, ауқымды территориясы, көпсалалы экономикасы мен білімді халқы, көпвекторлы саясаты мүмкіндік береді. Бұл ретте Қазақстанның Еуразия кеңістігіндегі түрлі интеграциялардың ұйытқысы болуымен бірге ЕҚЫҰ-на төрағалық етуін айтсақ та жеткілікті.

Сонымен қатар Қазақстан әлемдік аренада жаңа және қуатты ойыншы ретінде ұзақ мерзімге өзінің сыртқы саясатының тұжырымдамалық негізін дайындау барысында, өзімен шекараласатын әлемдік державалардың, бірінші кезекте Ресей Федерациясы мен Қытайдың сыртқы саяси стратегиясының ерекшеліктерін ескеруі қажет.

Сол себептен геосаясат пен геосаяси теорияларды, ұғымдарды талдау міндет қана болып қалмай, оның елдің сыртқы саяси стратегиясының доктриналық негізіне арқау болуы қажет. Біздің мақсатымыз геосаясат пен геосаяси теориялардың мазмұндық сипатын толықтай түсіне отырып,

ұлттық мүддеге сай пайдалануды меңзеу болып табылады.

#### ӘДЕБИЕТ:

1. Нартов Н. А. Геополитика. - М., 2000. - 9-бет.
2. Бұл да сонда. - 47-бет.
3. Бұл да сонда. - 51-бет.
4. Андрианова Т. В. Геополитические теории XX в. - М., 1996. - 65-бет.
5. Саясат. - 2008. - №4. - 54-бет.

#### Резюме

*В статье рассматриваются понятия геополитики и геополитических теорий в международном отношении, а также проблемы государственной безопасности в свете теорий. Вместе с тем об оценке геополитической проблемы и безопасности Центральной Азии и Казахстана.*

#### Conclusion

*The problems of State Security in the field of theory, the definition of geopolitics and geopolitical relations are considered in this article. As well as the appraisal of geopolitical problems and security of Central Asia and Kazakhstan.*

## КРЕДИТОСПОСОБНОСТЬ КЛИЕНТОВ БАНКА И ЕЕ ОЦЕНКА

Пономарев М.Н.

В современной переходной экономике Казахстана важную роль играют коммерческие банки, которые являются основными институтами кредитной системы. Развитие их деятельности – необходимое условие повышения эффективности функционирования рыночной системы, показатель ее зрелости.

Актуальность и практическая значимость обусловили выбор данной темы. Банки составляют неотъемлемую часть современного денежного хозяйства. Находясь в центре экономической жизни, банки опосредствуют связи между промышленностью и торговлей, сельским хозяйством и населением путем выдачи кредитов.

Кредит – предоставление денег или товаров в долг, как правило, с уплатой процентов: стоимостная экономическая категория, неотъемлемый элемент товарно-денежных отношений. Возникновение кредита связано непосредственно со сферой обмена, где владельцы товаров противостоят друг другу как собственники, готовые вступить в экономические отношения.

Банк традиционно предоставляет кредиты населению: краткосрочные и долгосрочные.

Место и роль кредитов в экономической системе общества определяются, прежде всего, выполняемыми им функциями, как общего, так и селективного характера:

1. Перераспределительная функция.
2. Экономия издержек обращения.
3. Ускорение концентрации капитала.
4. Обслуживание товарооборота.
5. Ускорение научно-технического прогресса.

*Перераспределительная функция.* В условиях рыночной экономики рынок ссудных капиталов выступает в качестве своеобразного насоса, откачивающего временно свободные финансовые ресурсы из одних сфер хозяйственной деятельности и направляющего их в другие, обеспечивающие,

в частности, более высокую прибыль. Ориентируясь на дифференцированный ее уровень в различных отраслях или регионах, кредит выступает в роли стихийного макрорегулятора экономики, обеспечивая удовлетворение потребностей динамично развивающихся объектов приложения капитала в дополнительных финансовых ресурсах. Однако в некоторых случаях практическая реализация указанной функции может способствовать углублению диспропорций в структуре рынка, что наиболее наглядно проявилось на стадии перехода к рыночной экономике, где перелив капиталов из сферы производства в сферу обращения принял угрожающий характер, в том числе с помощью кредитных организаций. Именно поэтому одна из важнейших задач государственного регулирования кредитной системы – рациональное определение экономических приоритетов и стимулирование привлечения кредитных ресурсов в те отрасли или регионы, ускоренное развитие которых объективно необходимо с позиции национальных интересов, а не исключительно текущей выгоды отдельных субъектов хозяйствования.

Целью является исследование кредитования населения коммерческим банком и методы оценки кредитоспособности заемщика.

Для достижения данной цели были поставлены следующие задачи:

- рассмотреть теоретические основы кредитования населения;
- изучить практику кредитования населения АО «Казкоммерцбанк»;
- предложить совершенствование и развитие кредитования населения коммерческим банком Казахстана.

Исследование осуществлялось на основе изучения нормативно-правовой базы, регулирующей кредитование населения Казахстана.

Кредиты населению выдаются на следующие цели: на покупку автомобиля, мебели, бытовых приборов, ипотечные кредиты, строительство жилищ, оплату бытовых, медицинских услуг, обучение и другие услуги.

Экономическая сущность любого явления, любой экономической категории предполагает наличие определенных особенностей, характерных черт. Таким образом, среди особенностей кредитования можно выделить следующее.

Кредит позволяет расширить потребительский спрос при сравнительно ограниченных денежных доходах населения.

Потребительский кредит может применяться как в денежной, так и натуральной формах. Он принимает формы банковского и коммерческого кредита.

В условиях экономического спада и слабого спроса политика государства направлена на стимулирование деловой активности в стране. Для этого вводятся льготные условия потребительского кредита: сокращение части цены товара, выплачиваемой в наличной форме, удлинение срока кредита, снижение его стоимости. В условиях «перегрева» экономики, усиления инфляционного обесценения денег производится противоположная политика: увеличивается доля наличных платежей, сокращается срок кредита и повышается процентная ставка. В развитых странах потребительский кредит стимулирует спрос населения на товары и способствует увеличению их производства и реализации. К потребительскому широкому кредиту прибегают рабочие и служащие со средним уровнем дохода. Но покупка товаров длительного пользования в кредит обходится частным лицам значительно дороже, чем при наличной сделке.

В практике существуют различные виды кредитования населения и их классификация, поэтому рассмотрим их подробнее.

На современном этапе банки освоили и предоставляют населению различные виды кредитов. Перечислим основные.

*Возобновляемый кредит.* Он оформляется на один год в рамках кредитной линии, открываемой на три года и один месяц. Процентная ставка составляет 17% годовых. Кредит предоставляется на цели личного потребления, и максимальная сумма кредита определяется на основании платежеспособности заемщика и предоставленного обеспечения возврата кредита. Лимит рассчитывается, исходя из 3-летнего срока пользования кредитом. Под обеспечение возврата кредита (отдельно по каждому кредитному договору) принимаются поручительства граждан.

Оплата процентов производится ежемесячно, возврат же основного долга – единовременно в конце срока кредита.

Преимущество данного вида кредита заключается в том, что кредит погашается в конце срока

его действия и к нему применена пониженная процентная ставка по сравнению с кредитом "На неотложные нужды".

*Экспресс-кредит.* Как правило, предоставляется населению на срок от 1 месяца до 36 месяцев. Процентная ставка составляет 17% годовых. Кредит выдается на цели личного потребления, максимальная сумма кредита зависит от пенсионных отчислений и заработной платы.

Кредит на приобретение недвижимости. Как правило, предоставляется на срок до 15 лет. Процентная ставка составляет 18% годовых. Кредит предоставляется на приобретение, строительство и реконструкцию недвижимости, включая доленое строительство жилья. Максимальная сумма кредита рассчитывается на основании платежеспособности заемщика и предоставленного обеспечения возврата кредита, но не более 70% от стоимости объекта недвижимости.

Обязательные условия для получения кредита – наличие собственных средств заемщика в размере не менее 10-30% стоимости объекта недвижимости, либо дополнительного залога.

Погашение кредита и процентов по нему производится ежемесячно. Преимущество данного вида кредита в длительном сроке предоставления кредита, а также в том, что в расчет платежеспособности может быть принят совокупный доход супругов, дополнительный доход, доход созаемщика.

*Кредит на оплату обучения в учебном заведении.* Кредит предоставляется на срок до 3 лет. Процентная ставка составляет 19% годовых.

Кредит предоставляется на оплату форм дневного, вечернего или заочного обучения в средних специальных учебных заведениях (колледж) и высших учебных заведениях (университет, академия, институт). Максимальная сумма кредита, предназначенного для профессионального обучения на коммерческой основе, рассчитывается, исходя из платежеспособности заемщика и предоставленного обеспечения возврата кредита. Максимальный его размер не должен превышать:

- стоимости обучения в учреждении среднего профессионального образования в соответствии с договором о подготовке специалиста (за весь период обучения или за период до окончания учащимся образовательного учреждения);
- 90% стоимости обучения в учреждении высшего профессионального образования в соответствии с договором о подготовке специалиста (за весь период обучения или за период до окончания учащимся образовательного учреждения).

Погашение кредита осуществляется равными долями с первого числа месяца, следующего за месяцем окончания учащимся образовательного учреждения. Погашение процентов производится ежемесячно.

Преимущество данного вида кредита

состоит в том, что:

- решение о выдаче кредита принимается в течение рабочего дня;
- отсутствует обеспечение кредита;
- отсутствует подтверждение целевого использования кредита.

*Кредит на покупку товаров и автокредитование.* Кредит предоставляется на приобретение потребительских товаров в торговой сети фирм, осуществляющих их розничную реализацию, заключивших с банком договор о сотрудничестве по программе целевого кредитования граждан. Кредит предоставляется по месту постоянного проживания заемщиков, имеющих постоянный источник доходов.

Товарный кредит до 250000 тенге или предоставляется на срок не более 1 года.

Автокредит предоставляется на срок не более 5-7 лет в зависимости от автоцентра, с которым заключил банк договор. Процентная ставка по автокредиту составляет 18,5% годовых.

Максимальный размер по автокредиту предоставляется на сумму, не превышающую 85% цены автомобиля. По данному виду кредита обеспечением возврата является, во-первых, залог приобретаемого транспортного средства, во-вторых, поручительство супруги/супруга без учета ее платежеспособности.

В случае, если договором о сотрудничестве не предусмотрены дополнительные услуги фирмы по организации государственной регистрации транспортного средства, страхования товаров, дополнительно принимается поручительство платежеспособного лица.

При этом следует отметить, что передаваемые в залог транспортные средства подлежат страхованию от рисков угона и ущерба на сумму, обеспечивающую покрытие задолженности по кредиту и причитающихся процентов за период не менее одного года. На срок действия данного вида договора страхованию подлежит также жизнь заемщика от несчастных случаев на сумму, обеспечивающую покрытие задолженности по кредиту и причитающихся процентов за период не менее одного года. Анализ статистических данных по банкам показывает, что объемы кредитования населения растут, при этом более быстрыми темпами растут кредиты на неотложные нужды (приобретение туристических путевок, лечение и др.). Что касается кредита на неотложные нужды, то поскольку данный кредит нецелевой, процентная ставка зависит от срока, на который он предоставляется, кроме того, учитывается платежеспособность заемщика.

Кредиты, выдаваемые банками населению, можно условно разделить на два типа:

1. Обеспеченные, к которым относятся ипотечные кредиты и автокредиты.

2. Необеспеченные, к которым принадлежат экспресс-кредиты, кредиты на неотложные нужды и кредитные карты.

В силу существования ликвидного залога ипотечные кредиты и автокредиты относительно дешевы для потребителей, необеспеченные кредиты, напротив, достаточно дороги. Отличительной особенностью кредитования населения является широкое использование банками в качестве точек продажи услуг сетей автодилеров, агентств недвижимости, розничной торговли товарами длительного пользования. В результате обострения конкуренции на рынке нередки ситуации, когда несколько банков действуют одновременно на одной торговой площадке.

Вообще, развитие кредитных услуг для населения тесно связано с развитием розничной торговли. В их основе лежит рост реальных доходов населения, сопровождаемый постепенным выходом из "тени" доходов, что приводит к увеличению потребительских расходов и снижению для банков рисков невозврата средств. Так, консолидация розничной торговли, создание крупных общегосударственных сетей продажи бытовой техники, несомненно, способствовали широкому распространению банковских услуг. В настоящее время вектор потребительских предпочтений направлен на приобретение иностранных автомобилей и недвижимость.

Мощные факторы развития кредитных услуг для населения существуют и со стороны предложения, то есть самих банков. Этому способствует, во-первых, рост реальной (с учетом инфляции) стоимости их ресурсной базы, о чем свидетельствует увеличение доли депозитов населения в структуре привлеченных средств. Во-вторых, скажутся издержки роста банковского рынка.

#### ЛИТЕРАТУРА:

1. Бабичева Ю.А. Банковское дело: Учеб. пособие. – М., 1998.
2. Питер Роуз. Банковский менеджмент. - М., «Дело ЛТД», 2000.
3. Банковское дело / Под ред. В.И. Колесникова, Л.П. Кроливецкой. – М., 1996. – 480 с.
4. Лаврушин О.И. Учебное банковское дело. – М., 2005.
5. Усоскин В.М. Современный коммерческий банк: управление и операции. - М: ИПЦ «Вазар-Ферро», 2003. – 320 с.
6. Банковское дело / Под редакцией д-ра экон.н. Г.С. Сейткасимова. - Алматы: Каржы-Каражат, 1998.
7. Кредитная политика КФАО «Казкомбанк» 2007-2009 гг.
8. Регламент работы кредитного отдела КФАО «Казкомбанк».

**Түйіндеме**

Коммерциялық банкінің халықты несиелендіруде өскен қажеттілік. Оның қажеттілігі ең алдымен экономиканың бір саладан келесі салаға капиталдың өтіп тұруы. Сонымен қатар несие фирмалар және кәсіпорындардың үздіксіз жұмыс жасауына қажетті, әсіресе ауыспалы экономика шарттарында экономиканың нақты секторларында маңыздылығы зор.

**Conclusion**

The increased necessity of crediting of the population a bank of commerce. It is necessary, first of all, as the elastic mechanism of a mobility of capital from one spheres of economy in others. At the same time the credit is necessary for normal continued operation of firms and the enterprises, especially real sector of economic activity that is important in the conditions of transitive economy.

**БАЗАР ЖЫРАУ ТОЛҒАУЛАРЫНЫҢ КӨРКЕМДІК КЕСТЕЛЕРІ**

Сейсембай Г.А., Мамиева Б.О.

Базар Оңдасұлы – XIX ғасыр әдебиетінің көрнекті өкілдерінің бірі. Жақұт жырдан сұлу мүсін тұрғызған Балқы Базар Оңдасұлының әдеби мұрасы – қазақ сөз өнерінің қымбат қазынасы.

Ақын толғауларының негізгі бағыттарының бірі – елдің еркіндігі, халықтың бірлігі, адамның ар-иманы мен кісілік мінездерін ұлықтау.

Халқының асыл мұрасы болып саналатын сөз өнерінің киесін ұғына білген Балқы Базар шығармалары терең ойлылығымен, мазмұндылығымен, көркемдік кестесінің келістілігімен құнды.

Ақын шығармашылығы турасында «...сол «бейкүнә» ұмытылып бара жатқан ақындардың біреуі – менің бір-екі сөзбен таныстырайын деп отырғаным Базар жырау. Базардың дәл қанша терең ақын екендігі туралы мен бұл жерде толық пікір айта алмаймын. Қолымда Базардың 4-5-ақ өлеңі бар. Мұндай өлеңмен ақынды өлшеуге болмайды ғой. Бірақ, осы төрт-бес өлеңінде-ақ Базардың сөзге жүйрік, ойлы ақын екендігі сезілетін сықылды», – деп пікір білдірген Мағжан Жұмабаевтың ақынның терең талғамы мен шебер суреткерлігін санаулы ғана шығармасы арқылы сезінуі тегін емес сияқты. [1,341] Базар – ойға берік, сөзге жүйрік, талғампаз ақын. Ол көркем сөздің, тілдің құдіреті мен өмірлік мәнін терең түйсініп, оны адам санасын өзгертіп тәрбиелеуде таптырмас құрал деп санаған.

Оның ден қоя жырлаған тақырыбының бірі – өмірдің өткіншілігі, оның баянсыздығы, тұрақсыздығы. Бұл ретте жыр толғаған өзге әріптестерінен Базардың бір айырмасы өз ойын аз сөзбен жинақтап, ұтымдылық пен тапқырлық танытып отыратындығында. Поэзияның құдіреттілігі жинақылығында, сұлулығы көркемдеуіш құралдарды орында қолданып, сөзді образдылық тұрғыдан «ойната» білуде екендігін ескерер болсақ жырау туындыларынан мұны анық байқай аламыз.

Базар шығармаларында айқындаудың (эпитет), алмастырудың (метонимия), ауыстырудың (метафора) қолданысы жиі көрініс табады. Ақын кейде «заттың, құбылыстың айрықша сипатын, сапасын анықтайтын суретті сөздерді» [2, 209]

пайдаланып, айтатын ойын нақтыласа, кейде «шекте заттар мен себепте құбылыстардың, өзара байланысты ұғымдар мен шартты сөздерді бірінің орнына бірін қолданып» [2, 220], ойын ықшамдау тәсіліне жүгініп отырған. Мысалы: «Жылай да қалған мұндықты», «Балдағы алтын ай болат», «Барымды бүгін сермейін», «Жаны ардақты жақсының», «Жоқтың артын ашады», «Қараң құрсын, жолама», «Аққа берген серт артық», / «Жаманнан азар көргеннен», «Күдері баулы көк шыбық», «Он екі мүшең сауында-ай», «Нешеулердің жалғызын», «Қикулатқан жиырма бес», «Тұр-тұрлатқан жиырма бес», «Күн-түн қатқан жиырма бес», «Бір тіл қатқан жиырма бес», «Мұзды балақ, қанды көз» деген секілді жыр жолдары осы қолданыстарға жатады.

Өз өнері туралы:

Қайыңның қатты безі едім,

Өлеңнің аққан көзі едім!

Сөйлер сөзге келгенде,

Шебердің құрған тезі едім! –

деп жырлаған жырау ауыстыру тәсілін қолдана отырып, ақындық шеберлігін «қайыңның қатты безіне», «өлеңнің аққан көзіне», «шебердің құрған тезіне» баламалай отыра, метафоралық тізбектерді ұтымды қолдана білген.

Әдеби тілге үстеме мағына беріп, оның көркіне көрік қосатын, сол арқылы әдеби шығарманың мазмұнын құнарландырып, пішінін ажарландыратын көркемдеу құралдарының бірі – теңеу [2, 212] екені мәлім. Сөз ететін, баяндайтын нәрсеңні екінші бір нәрсеге теңеп, балап айту – осы бір ежелгі шешендік сөздермен астас жатқан, өлең-жырларда әбден орныққан тәсіл ақындарының шығармаларында жиі ұшырасады. Мына бір жырда ақын өзінің жыраулық атақ-даңқы жайында:

Терендігім теңіздей,

Қайратым – қоңыр өгіздей.

Халқымның аузын тұщыттым,

Сере шыққан семіздей.

Дабысым кетті алысқа –

Жиреншенің өзіндей

Бір есіткен сөзімді

Тарқамады құмары –  
 Ғашық боп Мақпал-Сегіздей –  
 деп, тебірене толғанады. Ақын тілі әрдайым бейнелі, өрнекті. Орынды қолданылған теңеулерге толы. Мысалы:

Жаурынды жазық тақтайдай,  
 Жыландай белі бүгілген.  
 Қырымнан қара көрінсе,  
 Құлағын жұптап үңілген...  
 Жігіттіктің екпіні –  
 Қаптаған қара дауылдай.  
 Күркіреп жауған көктемгі  
 Қара нөсер жауындай.  
 Тұтынса берік тозбайтын,  
 Күдері қылыш бауындай.

Теңеулер арқылы бейнелеуге шеберлігі оның халықтық тіл байлығын жақсы меңгергеніне дәлел бола алады.

Баяны бар ма дүниенің  
 Төгілген қолдан сынаптай.  
 Қиядан орға тас салдым,  
 Қайнаған қайрат шыдатпай.  
 Ұстасқан қолды қидырған,  
 Ай балтаның бауырына  
 Болаттан қиған қияттай,  
 Туысының кемі жоқ,  
 Тай-жолбарыс сияқты-ай.

Базар қолданған теңеулердің лексикалық қоры мол, салыстыратын заттар мен құбылыстардың аумағы кең. Ақын шығармаларында табиғат, жаратылыс көріністері: ай мен күн, өзен мен көл, аң мен құс, тау мен дала, төрт түлік мал, жанды мен жансыз, мезгіл мен күн райының құбылыстары мақсатына, ұқсас белгілеріне қарай шендестіре сипатталып отырады. Ақын сөздің тазасын, мәнерлісін «аршыған жауқазындай» деп сипаттаса, ажарсыз өлеңді «шала қарпыған киізге» теңейді, өзін халқының қажетіне қашанда дайын «көгендеулі марқасындай» көреді. Базардың теңеулері көп жағдайда тұрақты тіркес, фразеологиялық оралымдар арқылы жасалып, көркемдік тұрғыдан әсері күштірек сезіледі.

Жалпы, жырлары афоризмге толы, жырау ел аузында айтылып жүрген мақалдарды ой елегінен өткізіп, қайтадан түрлендіріп, әрлеп, кейде тіптен басқаша мағына беріп, суреткерлік шеберлікпен қолданады.

Мәселен, адамның ақылы мен қайраты тең түсіп, оның бәрі елі, халқы үшін қызмет қылуға арналса, онда ел де, ер де өз мұраттарына жетер еді. Амал не олар тең түспейді, сондықтан ақылға негізделмеген қуат дөкір қимылдар жасайды. Күшке, қайратқа ұштаспаған ақыл да панасыз, дәрменсіз. Ол өз бетімен дегеніне жетпек емес. Ақын өмір тәжірибелерінен түйгендерін осылайша қорытады.

Андасаң ақыл тең болмас,  
 Алысқан жерден жығатын,  
 Денеңе біткен қуатпен.

Жаратқан өзі жар болса,  
 Тәңірі берген жігіттің  
 Өтеді күні мұратпен.

Базар әсіресе, мақал-мәтелдердің мәнін ерекше бағалаған. Ақынның халық даналығын терең меңгергені осыдан көрінеді. Базар күнделікті өмірде жиі қолданылатын нақылдарға поэтикалық нәр беру арқылы өз толғауын да түрлендіріп, қарапайым тіркестердің бойына айрықша қуат дарытады. Жинақтап айтқанда, жырау шығармаларында кездесетін нақыл, мақал-мәтелдердің бір тобы мыналар: Ер көгерер алғыспен; Тай озар тап етерде; Алла ісінде арман жоқ; Қалады жұрттан – жоба, кенттен – оба; Өнбейтін даудың ізінен, өспейтін жігіт қуалар; Ит біледі сүйекті, малды бір сұра – малшыдан; Жесірдің қамын ойласаң, жетімнің көңілі жұбанар; Жабырқап досың қайғырса, дұшпаның сырттан сығалар; Әр кемелге – бір зауал; Қызыл тілде буын жоқ; Азаттыққа – қару жоқ, қарусыз жауға – бару жоқ, т.б.

Халықтық шешендікті меңгерген жырау әрдайым төгілте жыр толғап, өлеңнен бейне бір екпінді сел ағызғандай болады. Төмендегі өлең жолдарында сөз әсерін күшейте отырып, оқырман назарын айрықша аударғысы келген нәрсені не құбылысты бірнеше мәрте қайталап, айтар ойды, ұқтырар сырды ұғымға мұқият сіңіре түсу [2, 229] мақсатымен қайталау тәсілін қолданғанын байқаймыз. Нақтырақ айтар болсақ, жырау кезекті қайталау тәсілін қолданып отыр:

Қу қанжыға жүйріктен  
 Қаба жалды берік артық.  
 Жылуы жоқ тымақтан  
 Баса киген бөрік артық.  
 Жаман болса алғаның  
 Мақтасы қалың көрпе артық.  
 Қараға жауап бергеннен  
 Аққа берген серт артық.

Базар өлеңдерін ауызша шығарса да жазбаша әдебиетке тән қасиеттерден құр емес. Дыбыстық қайталаулардың, яғни аллитерация, ассонанстың жиі кездесуі бұған дәлел.

Көшкен елді қуалап,  
 Күн-түн қатқан жиырма бес.  
 Қыз- келіншек келсе,  
 Қыңырықтап құр кетпей,  
 Бір тіл қатқан жиырма бес.  
 Немесе  
 Жоғарыдан төменге  
 Жүйесін тауып су ағар.  
 Жазғытұрым болғанда,  
 Жердің бетін бу алар.

Сөйтсе де Базар – негізінен жыраулар дәстүрін берік ұстаған төкпе ақын. Оның поэзиясына жыраулық сарын – тән құбылыс.

Ақын толғауларынан шендестіру тәсілі де көрнекті орын алған. Бұл сипаттағы өлеңдерінде Базар жақсы мен жаманды, алыс пен жақынды, жанды мен жансызды салыстыра отырып, адам,



табиғат, дүние сырларын, қарама-қарсы түсініктерді қатар қою арқылы ашуға талпыныс жасаған. Жалпы, шендестіру, кейіптеу, әсірелеу, дамыту секілді тәсілдер Базар стиліне тән негізгі белгілер екені аңғарылады. Ақынның арнау өлеңдерінен астарлау үлгілері, психологиялық параллелизмнің де мәнді мысалдары жиі ұшырайды. Осының бәрі Базар жырау талантының биік деңгейі мен ақындық қабілетінің, поэтикалық қарымының қуаттылығын танытатын әдеби-эстетикалық белгілерге жататыны даусыз.

Дарынды ақын-жырауларды басқалардан бәрінен бұрын көркем тілі, айшықты ойы, бейнелі сөзі ерекшелесе керек. Олай болса, Базар жырау – әдебиет тарихында озық ой, кестелі сөз қалдырып, кейінгі ұрпаққа аманат етіп «жыр күмбезін көтеріп» кеткен суреткер.

#### ӘДЕБИЕТ

1. Жұмабаев М. Шығармалары. – Алматы: «Жазушы», 1991.

2. Қабдолов З. Сөз өнері. – Алматы: «Жазушы», 1992.
3. Сүйіншәлиев Х. XIX ғасыр қазақ әдебиеті. – Алматы: Жазушы», 1992.

#### Резюме

*В статье проанализированы художественные особенности произведений Базара Ондасулы, видного деятеля, талантливого жырау казахской литературы XIX века. В творчестве акына показано мастерство применения художественных средств.*

#### Conclusion

*In the article there analyzed some peculiarities of works of art of Bazar Ondas, the eminent worker, talented zhyrau of Kazakh literature of the 19 th century. The skill of using artistic means is shown in the akyn's works.*

### РОЛЬ МАРКЕТИНГА В РЕГУЛИРОВАНИИ БАНКОВСКОЙ ДЕЯТЕЛЬНОСТИ

Субботина Е.И.

Актуальность исследования маркетинговой деятельности лежит в основе работы всех подразделений банка. В современной казахстанской практике мозговым центром, организующим маркетинг, как правило, является отдел маркетинга. Он занимается непосредственно изучением рынка, сбором необходимой информации, ее анализом, разработкой стратегии освоения рынка.

Введение маркетинга в управление коммерческими банками положило начало возникновению системы критериев выработки стратегии и тактики деятельности, а также определения конкретных мер изучения и развития рынка. Внедрение маркетинга способствует росту доходности и снижению риска банковской деятельности. Очень многое зависит от управления капиталами банка, работы с активами и пассивами. Необходимость маркетинга заключается в том, что он выступает механизмом поддержания адекватности всей деятельности банка процессам, развивающимся на рынке.

Работа банка всегда направлена на достижение конкретных целей. Но для того, чтобы не сбиться с намеченного курса, необходим постоянный контроль за тем, как реализуются намеченные программы. Значительная трансформация происходит в содержании, формах и методах контроля в нашей стране по мере углубления и расширения экономических реформ, перехода к рыночной экономике, упразднения запретов на негосударственные формы собственности, изменения порядка владения производимыми материальными благами

и услугами, их потребления, распределения и использования.

Сегодня для конкуренции в банковском секторе Казахстана свойственно несоблюдение принципов добросовестной рекламы. Многие банки Казахстана называют себя самыми лучшими, самыми крупными, самыми надежными, а условия своих продуктов – самими выгодными. Банки борются за лояльность клиента больше ценовыми методами – кто даст ниже проценты по кредитам или выше – по депозитам, кто разыграет приз подороже и побольше, к сожалению, фактор качества – еще не главный в конкуренции казахстанских банков.

Подводя итог сказанному, определенно можно сделать выводы о том, что переход к рыночной системе хозяйствования не может быть успешным, если на вооружение не принять весь инструментарий рынка с учетом, естественно, специфических особенностей Казахстана. И, прежде всего, это относится к маркетингу, обеспечивающему комплексный подход к решению хозяйственных проблем, связанных с рыночной деятельностью.

Деятельность организации банковского маркетинга является отправной точкой для изучения подходов к работе с кадрами, совершенствования предоставляемых услуг, трансформации деятельности в соответствии с изменяющимися запросами рынка. Важен не только постоянный ежедневный контроль за развитием маркетинга, но и обязательный ситуационный анализ, характеризующий состояние деятельности на рынке. Это открывает возможности оценить проделанную работу, ее резуль-

таты, вскрыть упущенные возможности, установить компетентность сотрудников, усовершенствовать планирование, решить множество других проблем.

Правильно организованный маркетинг обеспечивает разработку и реализацию рыночной стратегии, взаимодействие подразделений банка в целях ориентации деятельности и сбыта на требования рынка. В связи с тем, что освоение и развитие рынка – дело для наших хозяйственников новое, а также с тем, что этот процесс происходит в сложных специфических условиях переходного этапа, страна объективно нуждается в углублении и расширении маркетинговых разработок. Без маркетинга в условиях формирующейся рыночной экономики сплошь и рядом не может стать рациональным никакой труд, даже если такой труд воплощает высочайшую квалификацию и направлен на предоставление очень выгодных для клиентов услуг самого высокого качества и с весьма низкими издержками. Подобный труд может оказаться, в конечном счете, не производительным только потому, что его результат – услуга не нашла своего клиента (потребителя), не попала в реальное потребление, иными словами, не достигнут конечный результат. Связать банк (изготовителя) и клиента (потребителя), обеспечить их взаимодействие и тем самым сделать труд первого по-настоящему производительным – в этом заключается основная цель отдела маркетинга.

Учитывая колоссальную роль маркетинга, необходимо акцентировать внимание на особенностях разработки и использовании комплекса маркетинга, базируясь на специфике условий Казахстана.

Комплекс маркетинга, включающий определение товаров (услуг), установление цен на них, методы распространения и стимулирования сбыта, играет первостепенную роль в успешном функционировании банка на рынке.

Перед современным маркетингом, в том числе банковским, встают и такие проблемы, которые требуют нетрадиционных подходов. Маркетинг как наука и практика становится все разнообразнее и изменчивее. Требуется живое творчество каждого специалиста. Однако оно может быть успешным только в том случае, если опираться на серьезную теоретическую подготовку.

Поэтому работникам банков нужно не только самим овладеть маркетинговыми знаниями, но и помогать в этом своим потенциальным клиентам. Более того, маркетинг как философия бизнеса

предполагает участие банка в формировании определенных взглядов в его микро и макросреде. Выбор той или иной концепции маркетинга – дело каждого человека или организации. Если выбрать концепцию маркетинга и суметь ее реализовать на практике, то можно избежать трех наиболее распространенных ошибок, могущих привести к банкротству.

Во-первых, избежим отсутствия спроса на продукцию, если деятельность банка ориентирована на потребителя, а не на товары и услуги, учитывая при этом интересы благосостояния общества.

Во-вторых, не стремиться к минимальной норме прибыли сразу после открытия своего дела для того, чтобы клиенты перешли к вам от ваших конкурентов. Такое решение могло бы расширить объем реализации услуг бизнеса.

В-третьих, серьезная ошибка, которая может подорвать все шансы банка еще до того, как он встанет на ноги. Эта ошибка – неправильное размещение предприятия.

Учитывая целый ряд положений теории и практики организации банковского маркетинга, изложенных в данной работе, можно не только избежать неудачи на рынке, но и добиться серьезных успехов в сложных экономических условиях.

#### ЛИТЕРАТУРА:

1. Бэррел Т. Маркетинг / Т. Бэррел // Банковское дело: стратегическое руководство. - М.: Консалтбнкпир, 2003. – С.191-224.
2. Конакова Л.В. Функциональные обязанности специалистов отдела маркетинга в коммерческом банке / Л.В. Конакова. - М.: Издательство МГТУ, 2002. - 334 с.
3. Коробов, Ю.И. Банковский маркетинг / Ю.И. Коробов. - Саратов: Издат. центр Саратов. экон. Академии, 2005. – 412 с.

#### Түйіндеме

*Осы жұмыста баяндалған, банктік маркетингі ұйымдастыру кезіндегі бірқатар теория және практика дәрежелерін ескере отырып, нарықта болатын жосаясыздықтардан құтылып, сонымен қатар дәрежелі жетістіктерге жетуге болады.*

#### Conclusion

*Considering variety of positions of the theory and practice of the organisation of the bank marketing, stated in the given work, it is possible not only to avoid failure in the market, but also to achieve serious successes in difficult economic conditions.*

## ЗАСЕЛЕНИЕ ВЕРХНЕИРТЫШСКОЙ ЛИНИИ

Тапаева А.Б.

Значимость казахской степи в военном отношении зависела от соседства кочевых народов, которые совершали набеги и учиняли грабежи. Для усмирения их, а также для обеспечения охраны купеческих караванов и ограждения самой степи от вторжения внешнего неприятеля в степь направлялись казачьи войска [1, 1-2 .].

Для защиты пограничной полосы началось строительство временных укреплений. По р. Тобол возникли Ялуторовский острог и Царево городище (впоследствии г. Курган), вверх по р. Вагаю – Утяцкий острог, вверх по Ишиму – Абацкий и Коркинский (впоследствии г. Ишим) [2, 11]. На Иртышской укрепленной линии с 1750 г. находились 8 рядовых казаков, которые направлялись для охраны границы от неприятеля. А с 1761 г. их количество увеличилось и достигло 76 человек. Согласно указу от 17 октября 1760 г., было предложено поселить в район верхнего Прииртышья до 2000 семей крестьян и разночинцев Тобольской провинции [3,59].

В 1760 г. был обнародован указ о заселении территории верхнего Иртыша крестьянами из Вятской провинции и Архангельской губернии [4, 146]. В указе содержалось обещание освободить переселенцев от податей на 3 года в связи с тем, что заселение военно-оборонительных пунктов и окрестных поселений крестьянами и посадскими людьми шло медленно и не оправдывало надежд сибирских пограничных линий. Сибирская администрация все более убеждалась, что привлечение служилых казаков к земледелию не даёт ожидаемых результатов и не обеспечивает военно-служилое население оборонительной линии хлебом. К тому же, по распоряжению правительства, комендантам крепостей приходилось переводить казаков в другие районы. Поэтому, вполне понятны были поощрительные меры правительства и начальников сибирских пограничных линий, призванных решать продовольственную проблему путем переселения землепашцев из других районов империи [4, 15-16].

В 1762 г. царское правительство предписывало селить поселенцев в первую очередь в Барабинскую степь, во вторую очередь – «внутри Тобольской, Тарской и Ишимской дистанции и вверх по р. Ишиму» [5, 101]. По данным 1763 г., на Новой, Иртышской линиях количество нерегулярных войск составляло 3668 старшин и казаков. Крепостных и городских старшин и казаков – 1288 человек [6, Л. 20об, 21об.]. В 1765 г. на Иртышской линии располагались пехотные войска в количестве 1957 человек, регулярного звания: штаб-офицеров – 2612, донских казаков – 937, городских – 116, крепостных – 779. Общее коли-

чество составляло 4444 человека. На Новой линии проживало 2093 казака, регулярных, городских – 293 человека и крепостных башкирцев – 504. Всего 2890 человек [7. Л.127 об,129об,132].

Одновременно на линиях происходила самовольная внутренняя миграция. Крестьяне-переселенцы предпочитали располагаться вблизи укрепленных линий. Здесь они могли приобретать необходимые товары, сбывать свои продукты и Пользоваться «прикрытием крепостей», что обусловило рост населенных пунктов вблизи укрепленных линий. В течение 20 лет (1760-1780 гг.) увеличилось количество русских поселений в Тарском уезде (территория нынешней Омской области) со 117 до 245 человек. Общее население верхнеиртышских крепостей составило к 60-м годам XVIII в. 38 тыс., а по данным IV ревизии - примерно 54 тыс. человек [8, 15].

Но сибирской администрации не удалось привлечь к переселению большого количества крестьян в район расположения русских крепостей. К примеру, в Усть-Каменогорск добровольно переселились 532 человека, в том числе 177 крестьян из ведомства Омской крепости [9, 146]. В 1763 г. были выделены следующие районы для заселения: районы левого берега р. Крутой Березовки – на 50 дворов. Станица Красноярская между р. Иртышом и Большой Березовкою – на 64 двора [10, 74.]. Эти меры способствовали росту численности жителей верхнеиртышских пограничных укреплений. По данным П.С. Палласа, в Ачаирском форпосте в 1770 г. числилось 130 человек. Христофор Барданес определил количество жителей Семипалатинской крепости в 549 человек (за 1772 г.), а в конце 80-х годов XVIII в. численность жителей достигла 900 душ обоего пола, в том числе ссыльных «колодников 200 человек» [11, 17].

Начиная с 60-х годов XVIII в. в верхнеиртышские укрепления поселились представители из числа отставных нижних воинских чинов с отводом на каждого из них по 20-30 десятин земли [12, 39]. К ним были присоединены донские и башкирские казаки, а также «колодники». Все эти меры благоприятно отразились на решении продовольственного вопроса как для жителей крепостей и окрестных русских селений, так и для казахского населения, испытывавшего постоянную нужду в хлебе.

Из общего состава населения, которое проживало в крепостях и укреплениях, официальные документы выделяли крестьян-поселенцев. Данные IV ревизии зафиксировали, что в конце XVIII в. в районе верхнеиртышских крепостей проживало 344 человека. Сведения ревизии о количестве и составе «посельщиков» дают возможность судить о роли правительственной колонизации и заселе-

нии края казачьим контингентом. Среди зарегистрированных ссыльных были и «посольские поселщики», вернувшиеся из Польши беглые русские раскольники. Они располагались в деревне Бобровской Усть-Каменогорской слободы (310 человек), в деревне Екатерининской слободы (145 человек) [13, 123].

Недостаток служилых людей на линии восполнялся за счёт ссыльных и военнопленных иноземцев: немцев, шведов, литовцев и украинцев и т.д.. По состоянию на 25 августа 1744 г. в крепостях Иртышской военной линии проживало: в Ямышевской – 304 человека; в Семипалатинской – 204 человека; в Усть-Каменогорской – 141; в Железинской – 72 человека; в Омской – 267 человек; в форпостах: Коряковском – 48 человек; в Чернорецком – 59 человек; в Семиярском – 51 человек; в Новопостроенном (на р. Убе) – 50 человек; в Осморыжском – 52 человека; в Ачаирском – 54 человека; в Черлаковском – 55 человек [14, 135].

В числе ссыльных были и провинившиеся крепостные крестьяне, которые расположились в районе Восточного Казахстана. В 1765 г. в районе Усть-Каменогорской крепости оказалось 1048 человек [15, 146]. В деревне Копьевой Усть-Каменогорской крепости оказалось 455 ссыльных, в том числе крестьяне из Орловского, Брянского, Мещерского, Угличского, Каширского и других центральных уездов России. В 1782 г. население Семипалатинского уезда составило 6783 человека, из них около 3 тыс. составляли ссыльные [16, 176-177].

Указом правительства от 6 августа 1762 г. было разрешено расселить ссыльных по Иртышской линии – от Усть-Каменогорска до Омской крепости. В конце 1763 г. губернатор сообщал, что «по Иртышской линии во внутреннюю сторону около Усть-Каменогорской крепости» были заселены ссыльные в количестве 1162 человека [17, 309-310].

Первые евреи в Сибири появились примерно в XVII в. Они были из числа пленных в период русско-польских войн, сосланных в эти края. С начала XVIII в. пополнение еврейского населения Сибири шло в основном за счет ссыльных каторжан, а также приезжих торговцев. К 1812 г. понадобился закон о регулировании правил выдачи паспортов евреям-мещанам для передвижения их по Томской области. Несомненно, что к тому времени к категории евреев-ссыльнопоселенцев добавились и добровольные мигранты [18, 8].

В 1765 г. сибирский губернатор Д. Чичерин обратился в Правительственный Сенат с предложением о переселении на Иртышскую линию в ведомство Усть-Каменогорской крепости 3000 семей сибирских разночинцев. Он предложил при переводе сибирских разночинцев на линию освободить их на три года от уплаты подушных денег [19, 147].

Стремительный процесс заселения южной окраины Западной Сибири побудил Д. Чичерина

просить о переселении на линию ремесленников из сибирских городов. Сенатский указ 1766г. разрешил переселить в верхнеиртышские крепости, по их желанию, художников и мастеровых людей из числа проживавших в Тобольске и прочих городах Сибири, которых, по сообщению губернатора Д. Чичерина, «по числу городских жителей много излишних находится, кои обществу весьма мало или и совсем никакой пользы, кроме умножения дороговизны в съестных припасах, не приносят».

Другим фактом, подтверждавшим быстрый ход заселения мест по верхнему течению р. Иртыш в 1764 и 1765 гг., явился указ от 5 ноября 1768г., отменивший льготу сибирского населения по рекрутской повинности [20, 75-76].

В письме Д. Чичерина к императрице были высказаны следующие предложения: «Однако, всемилостивейшая государыня, по прошествии трех лет уменьшением поставки провианта та сумма в один год с великим излишеством в казне остаться может». Но, как и следовало ожидать, предложения Д. Чичерина не были приняты. Было указано, что земли, находящиеся в Барабинской степи и в ведомстве Усть-Каменогорской крепости, должны заселяться только высланными из России крестьянами. Если же останутся свободные места, то тогда будут селить разночинцев [21, 147]. «Польза от того малая», – писал Д. Чичерин Екатерине II. Он утверждал, что многие из них по истечении льготных лет «впадут в великие предрозности» и начнут бунтовать. А накопившиеся в течение льготных лет недоимки остаются непоплаченными. Поэтому было решено только «годных» определять в военные команды, а на отведенных им землях селить только отставных солдат [22, 170].

Таким образом, на Иртышской линии располагалось более 3000 казаков и два батальона пехоты. По данным 1797 г., численность сибирского линейного казачьего войска составляла 3246 человек. Из-за малочисленности войсковых формирований командующий Сибирским корпусом генерал Г. Штрандман, учитывая обстоятельства линейной службы, посчитал, что необходимо увеличить казачье войско до 6000 человек за счет казаков из внутренних городов сибирских губерний [23.Л. 46об-47].

Следует заметить, что первое столетие русского земледелия в Сибири было отмечено не лучшими природно-климатическими условиями: наиболее плодородные почвы южных степей были еще недоступны из-за постоянной опасности со стороны воинственных кочевников. Лишь в XVIII-XIX столетиях эти территории превратились в надежную сельскохозяйственную базу Сибири. Кроме того, наиболее обширные районы края находились в зоне дремучих таежных лесов и тундры. Охота и рыболовство составляли основу хозяйственной деятельности как кочевого населения, так и русских поселенцев. Ежегодно сотни и тыся-

чи промышленных людей прибывали из-за Урала для охоты на соболя, лисиц, песцов и других ценных зверей [24, 132].

Гибкая политика сибирской администрации в Северном Казахстане вела к снижению напряженности в прилинейных районах. Уменьшилось количество военных столкновений между русскими и казаками. Сибирские казаки теперь стали выезжать в степь не только для преследования казахов, но и по своим хозяйственным нуждам, например, для рыбной ловли [25, 99]. Для увеличения доходов войска казакам была предоставлена возможность заниматься рыбной ловлей на озере Зайсан, что явилось немаловажным подспорьем войсковым доходам. Так, например, в 1795 г. начальник Сибирских линий генерал Г. Штрэндман предписал создать в казачьих поселениях по Пресногорьковской линии рыболовные артели. Деньги, полученные от продажи рыбы, поступали в общий артельный доход и расходовались на артельные нужды. Из артельного капитала выдавали ссуды беднейшим казакам. Погашение ссуд производилось путем вычета из казачьего жалованья или из пая, причитающегося с доходов от рыбодобычи [26, 196].

Пользование казаков землей не везде началось одними способами: в одних случаях они занимали землю вольно, при основании войск – она отводилась правительством общим куском, без определения, сколько земли каждому полагается. Отсюда в различных казачьих войсках получилось разное землепользование: и по порядку, и по количеству земли [27, 381].

Кроме разных военных и земских работ на казаков было возложено казенное хлебопашество, введенное Киндерманом как подспорье для продовольствия пограничных войск, которые, при отсутствии земледельческого населения на границе, не всегда надежно обеспечивались подвозом хлеба из дальних сибирских округов [28, 13].

В 1750 г., согласно сообщению Киндермана, для развития хлебопашества в верхнеиртышские крепости были направлены 400 человек крепостных и городских казаков. Им предоставили лошадей и каждому по паре волов. По данным 1746 и 1753 гг., прибыль данного хозяйства составила 54835 четвертей. В Тобольской, Ишимской и Тарской крепостях хлебопашеством занимались выписные казаки. Сбор составил 27802 четверти [29.Л.1об,2об.].

В 1760 г. было решено использовать на иртышской пашне помещичьих крестьян, сосланных за разные провинности в Сибирь в «зачет рекрутов». Их оказалось в 1761 г. 2172 человека разного пола. Однако это мероприятие, с точки зрения сибирской администрации, не дало положительных результатов. Киндерман пытался использовать на иртышской пашне также государственных крестьян из числа «выписных казаков» и разночинцев в количестве 10145 человек, сос-

тавивших 10 полков и 5 команд [30].

На казенные пашни, расположенные по всем линиям, были направлены 600 крепостных казаков, которым выдавалась казенная лошадь, волю и земледельческие орудия. Данный вид хозяйственной деятельности отвлек казаков от домоустройства и не принес выгод казне, так как местный хлеб обходился не дешевле привозного, и после 12-летнего существования казенное хлебопашество было отменено Сенатом [31, 13].

Есть немало примеров, свидетельствовавших о том, что казаки отправлялись в степь не только для занятия хлебопашеством, но и для приобретения съестных и харчевых припасов. 25 июня 1758 г. по рапорту тайного советника и сибирского губернатора Ф. Соймонова из Усть-Каменогорской крепости 22 февраля был направлен казак Иван Рышков с 10 артиллерийскими солдатами в станицу Уваровскую для приобретения съестных и харчевых припасов. В крепость возвратились трое человек, а семь человек погибли. Вследствие этого было приказано ни для каких промыслов никого не отпускать [32..Л.7].

Главной задачей пограничных линий в XVIII в. была охрана пограничных территорий от набегов воинственных кочевников, поэтому на Верхнеиртышской линии расположились войсковые формирования из казаков. Из года в год их количество увеличивалось. Одновременно этот регион заселялся ссыльными, крестьянами, мастерами, разночинцами и т.д.

#### ЛИТЕРАТУРА:

1. Военно-статистическое обозрение Российской империи, издаваемое по Высочайшему повелению при 1-м отделении департамента генерального штаба. Киргизская степь Западной Сибири. Т.17. Ч.3. - СПб.1852. - С.1-2.
2. Казаки Западной Сибири // Библиографический указатель. Т.1998. – XIX вв. О.1973.С.59.
3. Касымбаев Ж.К. Казахстан - Китай: караванная торговля в XX - начале XX вв. – Алматы, 1996. - С.15, 16.
4. Громько. Западная Сибири в XVIII в. Русское население и земледельческое освоение. - Н., 1965. - С.101.
5. РГВИА. Ф.23.Оп.1.Д.317.Л.20об-21об.
6. РГВИА. Ф.23.Оп.1.Д.937.Л.217об,129об,132..
7. Касымбаев Ж.К. Казахстан - Китай: караванная торговля в XX - начале XX вв. – Алматы, 1996. - С.15.
8. Аполлова Н.Г. Хозяйственное освоение Прииртышья в конце XVI - первой половине XIX вв. – М., 1976. - С.146.
9. Андриевич В.К. Исторический очерк Сибири, основанный на данных, представленных Полным собранием закона. Т.4. – СПб, 1887. - С.74.
10. Касымбаев Ж.К. Казахстан - Китай: караванная торговля в XX - начале XX вв. – Алматы, 1996. - С.17.
11. Словцов П.А. Историческое обозрение Сиби-

- ри. Кн.2. – СПб, 1886. - С. 39.
12. Громько. Западная Сибирь в XVIII в. Русское население и земледельческое освоение. - Н.,1965. - С.123.
  13. Инсебаев Т.А. Очерки истории Павлодарского Прииртышья с древнейших времен до XX века. Ч.1. – Павлодар,2000.
  14. Алексеенко Н.В. Русская крестьянская колонизация Рудного Алтая в XVIII – XIX вв. Сибирь периода феодализма: Материалы по истории Сибири. Экономика, управление и культура Сибири XVI – XIX вв. Вып.2. - Н., 1965. - С. 146.
  15. Бекмаханова Н.Е.Формирование многонационального населения Казахстана и Северной Киргизии. Последняя четверть XVIII - 60-е годы XIX вв. - М., 1980. - С.176, 177.
  16. Колесников А.Д. Русское население Западной Сибири в XVIII - нач. XIX вв. - О., 1973. – 309, 310.
  17. Из истории евреев в Казахстане XIX - нач. XX вв. - Вып.1. – Алматы, 2001. - С. 8.
  18. Алексеенко Н.В. Русская крестьянская колонизация Рудного Алтая в XVIII – XIX вв. Сибирь периода феодализма: Материалы по истории Сибири. Экономика, управление и культура Сибири XVI – XIX вв. - Вып. 2. - Н., 1965. - С. 147.
  19. Андриевич В.К.Исторический очерк Сибири, основанный на данных, представленных Полным собранием закона. Т.4. – СПб, 1887. - С.75, 76.
  20. Алексеенко Н.В. Русская крестьянская колонизация Рудного Алтая в XVIII – XIX вв. Сибирь периода феодализма: Материалы по истории Сибири. Экономика, управление и культура Сибири XVI – XIX вв. – Вып. 2. - Н., 1965. - С.147.
  21. Аполлова Н.Г. Хозяйственное освоение Прииртышья в конце X - первой половине XIX вв. - М., 1976. - С.170.
  22. ГАОМО. Ф. 366. Оп.1. Д.91. Л.46об-47.
  23. Преображенский А. Русское освоение Сибири // Проблемы международных отношений, мировой политики и дипломатии // Международная жизнь. - 1993. - № 4. - С.132.
  24. Шевченко С.В. Развитие земледелия среди казахов Западной Сибири в первой четверти XIX вв. // Казаки Урала и Сибири в XVII – XX вв.: Сборник научных трудов.- Екатеринбург, 1993. - С. 99.
  25. История казачества Азиатской России в трех томах. - Т.1. – Екатеринбург, 1995. - С.196.
  26. Безсонов Б.В. Казаки и казачьи земли в Азиатской России //Азиатская Россия. Люди и порядки за Уралом. - Т. 1. – СПб., 1914. - С. 381.
  27. Усов Ф. Статистическое описание Сибирского казачьего войска. Издание Главного управления иррегулярных войск. – СПб, 1879. - С.13.
  28. РГАДА. Ф.248. Оп.113. Д.566. Л.1об,2об.
  29. Аполлова Н.Г. Хозяйственное освоение Прииртышья в конце XVI - первой половине XIX вв. - М., 1976. - С. 166,170.
  30. Усов Ф. Статистическое описание Сибирского казачьего войска. Издание Главного управления иррегулярных войск. – СПб, 1879. - С. 13.
  31. РГАДА..Ф.248. Оп.113. Ф.883.Л.7.

#### *Түйіндеме*

*Ертіс жозгарысындағы жерлерді қоныстану және халық, әлеуметтік топтарының қалыптасуы да қарастырылған.*

#### *Conclusion*

*This article deals with the Npper Irtych settling formation according to the social strata and national character of the population.*

**АГАРИКОИДНЫЕ ГИМЕНОМИЦЕТЫ  
СЕВЕРНЫХ РАЙОНОВ КОСТАНАЙСКОЙ ОБЛАСТИ  
(УЗУНКОЛЬСКИЙ, МЕНДЫГАРИНСКИЙ, КОСТАНАЙСКИЙ, АЛТЫНСАРИНСКИЙ)**

**Божекенова Ж.Т., Бородулина О.В.**

Данная статья посвящена агарикоидным грибам группы гименомицет северных районов Костанайской области. До последнего времени специальных исследований грибов группы гименомицет на территории северных районов Костанайской области не проводилось. Однако для нашей территории имеются литературные данные в многотомном издании С.Р. Шварцман (1964), Д.И. Самгиной (1981) и др. «Флора споровых растений Казахстана» [1]. Первые упоминания о нахождении тех или иных агарикоидных грибов на территории Казахстана имеются в работах флористов А.Э. Регеля (1878) и Д.И. Сорокина (1884), которые, регистрируя флору цветковых растений, попутно собирали и споровые. Первые флористические сведения по северным районам республики обнаружены в работе К.Е. Мурашкинского и М.К. Зилинга (1928). Биоту костанайских и ряда других (павлодарских, семипалатинских, целиноградских, алтайских, тянь-шаньских) лесов в период с 1920 по 1944 г. обследовал лесовод Б.И. Карцев. Ряд исследований, посвященных изучению агарикоидных грибов в Казахстане, принадлежит С.Р. Шварцман [2], в том числе «Флора споровых растений Казахстана». В ней для наших районов указано 83 вида гименомицетов, которые относятся к двум порядкам, 9 семействам и 52 родам. Из них афиллофороидных – 72 вида [3], агарикоидных – 11 видов [2].

Полевые исследования биоты гименомицетов северных районов Костанайской области проводились в летний период с 2002 по 2004 годы, а также в летний и осенний периоды с 2007 по 2009 годы. Материал был собран в сосновом бору вблизи поселка Жаксылык, осиново-березовых колках около села Абай, лесополосах вдоль Семиозерной трассы, садах и дачах, а также на пастбищах окрестностей поселков Рыспай и Садчиковка Костанайского района. В Алтынсаринском районе материал собирали в лесу – Аракарагайском лесхозе и в окрестностях села Щербаково. В Мендыгаринском районе – в окрестностях села Боровское, Боровском лесхозе, а также в сосняке возле озера Боровское. Узункольский район представлен материалами из Пресногорьковского лесхоза, Узункольского лесхоза, окрестностей сел Ершовка и Укаткан [1]. Всего нами было собрано и идентифицировано 46 видов агарикоидных гименомицетов, принадлежащих к 19 родам и 8 семействам. Большинство из них – 34 вида – впервые приводятся для северных районов Костанайской области, все они были собраны в результате наших экспедиций

и дополнили список гименомицетов исследованного района.

В списке агарикоидных грибов представлены виды, отмеченные в литературных источниках и собранные автором. Виды, впервые указанные для нашего региона, отмечены звездочкой \*.

отдел *Mycota* – грибы  
класс *Basidiomycetes* – Базидиальные  
подкласс *Hymenomycetidae* – Гименомицеты  
порядок *Agaricales* – Пластинчатые, агариковые  
семейство *Boletaceae* – Болетовые  
Род *Suillus* S.F.Gray – Масленок

1. \**S. luteus* (Fr.) S.F.Gray – масленок обыкновенный – на опушке соснового бора в окрестностях с. Жаксылык. сосновые колки с березой по Семиозерной трассе 15 км от г. Костаная, окрестности с. Щербаково.

2. *S. granulatus* (Fr.) Kuntze – масленок летний – хвойный лес, боровской лесхоз [2].

3. *S. bovinus* (Fr.) Kuntze – масленок бычий – под сосной, Узункольский лесхоз [2].

4. *S. variegatus* (Fr.) Kuntze – масленок пестрый – сосняк Узункольский лесхоз [2].

Род *Xerocomus* Quelet – моховик, масленок сухой

5. *X. subtomentosus* (Fr.) Quel. – моховик зеленый – окраины бора, Боровской лесхоз. У тропы, Узункольский лесхоз, смешанный лес [2].

Род *Leccinum* S.F.Gray – Лекцидум, Обабок

6. \**L. scabrum* (Fr.) S.F.Gray – подберезовик обыкновенный – березовые и осино-березовые колки по Семиозерной трассе.

7. *L. aurantiacum* (Fr.) S.F.Gray – подосиновик красный – березово-осиновый лес, Узункольский лесхоз [2].

семейство *Paxillaceae* – Свинушковые

Род *Paxillus* Fries – Свинушка

8. *P. involutus* (Fr.) Fr. – свинушка тонкая – на окраине осинового колки, Пресногорьковский лесхоз [2]. Лесополоса по Семиозерной трассе (20 км от г. Костанай).

семейство *Tricholomataceae* – Трихоломовые.

Рядовковые

Род *Laccaria* Berkeley et Broome – Лаковица

9. \**L. laccata* (Fr.) Berk. et Br. – лаковица розовая – на почве, сосновый бор, окрестности с. Щербаково.

Род *Clitocibe* Kummer – Говорушка

10. \**C. candicans* (Fr.) Kumm. – говорушка белесоватая – на почве, сосновый бор, окрестности с. Щербаково.

11. \**C.gibba* (Fr.) Kumm. – говорушка ворончатая – на почве, сосновый бор, окрестности с. Щербаково.

Род *Tricholoma* (Fries) Quelet – Рядовка

12. \**T. albobrunneum* (Fr.) Kumm. – рядовка бело-коричневая – на почве, сосновый лес, вблизи с. Жаксылык.

13. \**T. album* (Fr.) Kumm. – рядовка белая – на почве, сосновый лес вблизи с. Жаксылык

14. \**T. flavovirens* (Fr.) Lund. – рядовка зеленая – на почве, сосновый бор, окрестности с. Щербаково.

15. \**T. terreum* (Fr.) Kumm. – рядовка землисто-серая – на почве, сосновый бор окрестности с. Щербаково.

Род *Lepista* (Fries) W.G. Smith – Леписта

16. \**L.nuda* (Fr.) Sck. – рядовка фиолетовая – на почве, сосново-березовые колки вдоль Семиозерной трассы (20 км от г. Костаная).

Род *Tricholomopsis* Singer – Трихоломопсис

17. \**T. rutilans* (Fr.) Sing. – рядовка желто-красная, опенок желто-красный – на пне сосны в сосновом бору вблизи п. Жаксылык.

Род *Armillariella* Karsten – Армиллариелла, Опенок

18. *A. melea* (Fr.) Karst. – опенок настоящий, осенний – на пне сосны, Аракарагайский лесхоз, Красный кордон [2]. Сосновый бор, окрестности с. Щербаково.

Род *Marasmius* Fries – Негниючник

19. \**M. oreades* (Fr.) Fr. – опенок (негниючник) луговой – на пастбищах с. Рыспай.

20. \**M. scorodonius* (Fr.) Fr. – чесночник мелкий, негниючник чесночный – Сосновый бор, окрестности с. Щербаково.

21. *M. alliaceus* (Fr.) Fr. – чесночник луковый – на подстилке из гнилых шишек сосны, Боровской лесхоз, сосново-березовый лес [2].

Род *Pleurotus* (Fries) Kummer – Вешенка, Плевротус

22. \**P. ostreatus* (Fr.) Kumm. – вешенка обыкновенная, устричная – в саду на тополе в черте с. Рыспай.

23. \**P. salignus* (Fr.) Kumm. – вешенка осенняя – на валежной сосне, в сосновом бору, в окрестностях с. Щербаково.

24. \**P. eryngii* (Fr.) Quel. – вешенка степная, «степной белый гриб» на почве, степь вблизи поселка Садчиковка.

Род *Panus* Fries – Панус

25. \**P. rudis* Fr. – панус грубый на угнетенной березе, березовые колки, Алтынсаринский район.

семейство Amanitaceae – Мухоморовые, Аманитовые

Род *Amanita* Hooker – Аманита, Мухомор

26. *A. muscaria* (Fr.) Hooker. – мухомор красный – в лиственных колках, Узункольский район

[2]. На почве, в смешанных колках (28 км от г. Костаная).

27. *A. pantherina* (Fr.) Secr. – мухомор пантерный – на почве в бору с березой, Боровской лесхоз [2]. Смешанные колки, повсеместно.

28. \**A. phalloides* (Fr.) Secr. – бледная поганка – на почве в березовых и осиново-березовых колках (25 км от г. Костаная).

29. \**A. vaginata* (Fr.) Quel. – мухомор влажный – на почве в сосновом бору, в окрестностях с. Щербаково.

30. \**A. excelsa* (Fr.) Kumm. – мухомор высокий – на почве в сосновом бору, в окрестностях с. Щербаково.

семейство Agaricaceae – Агариковые, Шампильоновые

Род *Agaricus* Fries emend. Karsten – Шампильон, Агарикус

31. \**A. arvensis* Fr. – шампильон полевой – по обочинам Семиозерной трассы (31 км).

32. \**A. campester* Fr. – шампильон обыкновенный, печерица – на пастбищах, повсеместно.

33. \**A. silvaticus* Secr. – шампильон лесной, благушка – в хвойных и смешанных лесах на почве у муравьиных куч, Узункольский лесхоз.

34. \**A. tabularis* Pck. – шампильон таблитчатый – на пастбище у поселка Садчиковка.

семейство Coprinaceae – Навозниковые, Копринусовые

Род *Coprinus* (Fries) S.F.Gray – Навозник

35. \**C. comatus* (Fr.) S.F.Gray – навозник белый, лохматый – на навозе и перегнойной почве в садах, парках, огородах, мусорных кучах, в черте г.Костаная.

36. \**C. atramentarius* (Fr.) Fr. – навозник чернильный, серый – на выгоне и пастбищах, в садах на перегное в окрестностях с. Рыспай.

37. \**C. disseminatus* (Fr.) S.F.Gray – навозник рассеянный – на валежной древесине, Узункольский лесхоз.

38. \**C. plicatilis* (Fr.) Fr. – навозник складчатый – на пастбищах, лугах, в садах и около дорог, повсеместно.

семейство Strophariaceae – Строфариевые

Род *Huophiloma* (Fries) Kummer – Гифолома, ложноопенок

39. \**H. fasciculare* (Fr.) Kumm. – ложноопенок (гифолома) серно-желтый – на пне березы в березовых колках, на угнетенном карагаче под корой в черте г.Костаная.

40. \**H. sublateritium* (Fr.) Quel. – ложноопенок (гифолома) кирпично-красный – на пне тополя в парке пос. Рыспай.

семейство Russulaceae – Сыроежковые

Род *Russula* (Fries) S.F.Gray – Сыроежка

41. \**R. delica* Fr. – подгруздок белый, сухарь, сухой груздь – под тополями в парке поселка Рыспай, в березняках Аракарагайского лесхоза.



42. \*R. adusta(Fr.) Fr. – подгруздок черный, чернушка – в сосновом лесу вблизи с. Жаксылык

Род Lactarius S.F.Gray – Млечник

43. \*L. necator (Fr.) Karst. – груздь черный – в березняке недалеко от с. Осиновка, в березняках Аракарагайского лесхоза.

44. \*L. resimus (Fr.) Fr. – груздь настоящий – на почве, сосновый бор, окрестности с. Щербаково. Березовые и осиново-березовые колки Аракарагайского лесхоза.

45. \*L. tomentosus(Fr.) S.F.Gray – волнушка розовая, волнянка – в березовых и смешанных лесах (с березой), Узункольский и Аракарагайский лесхозы.

46. \*L. deliciosus (Fr.) S.F.Gray – рыжик – на почве, сосновый бор окрестностей с. Щербаково, у тропы. Сосновый лес в окрестностях с. Жаксылык, в сосняках Аракарагайского лесхоза.

#### ЛИТЕРАТУРА

1. Божекенова Ж.Т. Афиллофороидные гименомицеты северных районов Костанайской области (Узункольский, Мендыгаринский,

Костанайский, Алтынсаринский) // Сборник научных трудов магистрантов КГПИ. – Костанай, 2009. – №2. – С. 24 -29.

2. Самгина Д.И. Флора споровых растений Казахстана. – Алма-Ата: АН КазССР, 1981.
3. Шварцман С.Р. Флора споровых растений Казахстана. – Алма-Ата: АН КазССР, 1964.
4. Горленко М.В. Грибы СССР. – М.: Мысль, 1980. – 303 с.

#### Түйіндіме

Мақалада Қостанай облысының солтүстік аудандарға тән гименомицеттер биотасы туралы түпнұсқалы зерттеулердің мәліметтері баяндалған. Өлке зерттеу орнында агарикоидті саңырауқұлақтардың 46 түрі табылды. Олардың ішінде осы аудандардың биотасына тән 34 жаңа түрі айқындалды.

#### Conclusion

In the article the results of hymenomycetes on norths region Kazakhstan are presented. In the region of investigation 46 species from mycobiotes are described, 34 taxa mycobiote of region.

### ПСИХОФИЗИОЛОГИЧЕСКИЕ ОСНОВЫ ХУДОЖЕСТВЕННО-ИСПОЛНИТЕЛЬСКОЙ ТЕХНИКИ

Дамаева Н.С.

В музыкальной педагогике большое значение придается технике исполнения, опирающейся на традиции, опыт и интуицию педагогов, подкрепленные современными научными данными. Большинство педагогов считает технику всего лишь средством для раскрытия идеи, содержания художественного произведения. Но игра на инструменте – искусство практическое, требующее технических навыков, и недооценка важности техники в творческом процессе может привести к потере и профессионализма, ремесленничеству, с одной стороны, и переоценке роли техники, с другой. Вопрос технической оснащенности для музыканта-исполнителя так же, как и для актера, нередко приобретает решающее значение. Довольно часто студенты с отличной художественной подготовкой не обладают развитой техникой, что свидетельствует о неравномерности технического и художественного развития на предшествующих ступенях обучения.

Овладение техническими навыками, накопление технических средств должно идти «рука об руку» с развитием слуха и музыкального мышления. К планомерному обучению игре на инструменте следует приступать не раньше, чем заложены основы внутреннего слуха, и тогда игра по слуховым представлениям станет более естественной,

чем игра по нотным знакам или по двигательной памяти.

Важность технического совершенства подчеркивали выдающиеся музыканты – и методисты, и теоретики. Так, Я. И. Мильштейн писал, что можно иметь внутри себя самые благие намерения, но если технический аппарат не в порядке или испорчен, то эти намерения останутся нереализованными и дойдут до слушателя в совершенно искаженном виде.

Сложность заключается в том, что педагогу приходится формировать у ученика тончайшую систему двигательных приемов и навыков, о психофизиологической природе которых студент зачастую имеет смутное представление. Поэтому исполнители, обладающие огромной творческой интуицией, в поисках рациональных методов продвижения к поставленной цели не всегда приходят к ней.

Не случайно очень интересовался физиологией Г. Нейгауз – выдающийся музыкант. Л. Оберин подчеркивал, что всякий настоящий музыкант-профессионал должен знать свой организм и свои физические возможности, которые при неправильном их использовании могут стать серьезным препятствием для исполнителя.

Кратко охарактеризуем основные вопросы технического воспитания музыканта, художественной техники баяниста.

В структуре любой деятельности основными компонентами являются **цель, средства и результат**. Цель обучения – формирование профессионала. Средства достижения этой цели – развитие техники исполнения. Но техника как средство не существует в отрыве от художественной цели и совершенствуется эта цель лишь тогда, когда осознана, и найдены пути продвижения к ней.

Понятие «техника» употребляется в разных смыслах. Практически все, чему обучается студент, может рассматриваться в качестве техники. Это и звукоизвлечение, и звуковедение, и смена меха, и выполнение штрихов, и переключение регистровых клавиш, и многое другое. При узком понимании «техники» подразумевается лишь двигательные качества музыканта и круг вопросов, непосредственно связанных с ними.

В широком понимании музыканты нередко говорят о технической работе как о целенаправленном процессе развития и формирования моральных, волевых, психических и физических качеств музыканта-исполнителя, направленном на достижение высоких творческих, художественных результатов, на подготовку к концертным выступлениям. Настоящий музыкант постоянно развивает и совершенствует свою технику не ради самой техники, а для достижения высокого исполнительского результата.

Как уже известно, корни исполнительской техники кроются в сознании исполнителя-музыканта, в скорости движения нервных импульсов в коре головного мозга. В исполнительском процессе важную роль играет и подсознание. Благодаря этому исполнительский аппарат часто способен действовать автоматически. Речь идет об автоматических действиях, которые вначале протекают под контролем сознания, но в результате многократного повторения в дальнейшем могут осуществляться без участия сознания, демонстрируя динамический стереотип выученной последовательности движений. Как правило, во время исполнения, особенно в быстром темпе, невозможно проконтролировать игровое движение, скачки, ритм, динамику и т.д. – «срабатывают» автоматизмы, навыки.

Большинство крупных исполнителей и педагогов подчеркивает мысль о том, что вовремя работы над произведением необходимо получить как можно больше информации, связанной с производением, а на эстраде забыть обо всей этой подготовительной работе, ибо она воздействует на исполнение, существуя в «свернутом» виде. Только при проигрывании в медленном темпе, музыкант может проследить весь ход исполнительского процесса, наметить пути преодоления трудностей, постепенно приближаясь к намеченному темпу.

Исполнительская техника развивается благодаря способности исполнительского аппарата к автоматическим действиям. Очень важно поэтому первое медленное проигрывание нотного текста. От того, как будет исполнено и повторено произведение, какое будет допущено количество ошибок, зависит во многом дальнейшая работа. Первое впечатление самое сильное. В любой момент любая неточность при проигрывании даст о себе знать. Настоящего технического мастерства можно добиться, когда музыкант умеет координировать все элементы техники в единый исполнительский процесс. Работа над развитием исполнительской техники есть процесс освобождения исполнителя от всего лишнего: напряжения, скованности, лишних движений и тому подобное.

Во многих исследованиях, посвященных исполнительскому процессу, говорится о технической форме. Понятие «техническая форма» отражает наивысшую готовность различных систем организма исполнителя к концертному выступлению на фоне имеющегося уровня подготовленности и тренированности.

Сложность, полисистемность, полифункциональность техники требует рассмотрения ее на базе физиологии, психологии, методики, теории и исполнительства.

Совершенствование большинства движений, а также всего исполнительского аппарата связано с усложнением процессов регуляции все более высоких уровней функционирования центральной нервной системы. Теория формирования художественной техники баяниста-исполнителя, психофизиологических механизмов исполнительской техники видоизменялась вместе с развитием физиологии нервной деятельности.

В 30-50 годах 20 века в физиологии доминировало учение И.П.Павлова об *условных рефлексах*. В музыкальной педагогике и теории исполнительства это направление представлял Г. Коган. Отголоски этого направления в музыкальной педагогике дают о себе знать и поныне. Все еще можно встретить заявления о том, что обучение музыке осуществляется «на базе условных рефлексов».

В 60-70 годы теоретики музыкальной педагогики обратились к наследию выдающегося ученого, основоположника физиологии активности Н. А. Бернштейна, который занимался проблемами физиологии исполнительской техники. Н.А.Бернштейн обосновал недостаточность принципа рефлексорной дуги для осмысления механизма организации движений и выдвинул принцип *рефлекторного кольца*.

Объектом изучения Н. А. Бернштейн сделал естественные движения человека. Им был обнаружен нервный механизм управления движениями – сенсорные коррекции, вносимые в движения в процессе их выполнения.

Сенсорные системы предоставляют исполнителю необходимую информацию о внешней среде, что позволяет сознанию построить свою модель внешнего мира. В этой сложной деятельности участвуют ассоциативная кора мозга, представленная затылочными, височными, теменными областями. Здесь происходит объединение специализированной информации, переработанной сенсорными системами, и ее интеграция на основании непрерывного сравнения текущих сообщений из внешнего мира с уже переработанной информацией внутреннего происхождения.

Все это используется мозгом для построения динамической модели собственного тела и оценки совершаемых движений посредством сравнения реальных сведений о них с ожидаемым эталоном. Любое мысленное манипулирование движением основывается именно на такой модели.

Выработка двигательных навыков вообще происходит с самого момента рождения, как за счет возрастного созревания врожденных механизмов, так и за счет формирования новых связей между сенсорными и двигательными структурами мозга. У детей сенсорный аппарат формируется раньше двигательного, а обогащенный сенсорный опыт стимулирует совершенствование двигательного аппарата.

В 80-90 годы развитие физиологических исследований внесло много нового в понимание нервной регуляции движений. В частности было введено понятие об *обратной связи*, посредством которой корректируется программа движений. Обратную связь обеспечивают слуховая и зрительная сенсорные системы, а также информация, постоянно поступающая от рецепторов мышц и сухожилий.

Тем самым структурной основой механизма произвольного исполнительского движения выступают программирующие структуры головного мозга и нервные пути, обеспечивающие качество происхождения двигательного импульса от головного мозга к мышцам и обратно к головному мозгу. Однако быстрые движения, составляющие основу техники музыканта-исполнителя, не могут быть осуществлены на основе информации, поступившей от периферических рецепторов, так как длительность движений, особенно при виртуозном исполнении, значительно меньше, чем длительность проведения импульса по путям обратной связи.

Говоря о физиологических основах исполнительской техники, естественно рассматривать ее в развитии, в процессе ее совершенствования. Самый ранний этап формирования новых двигательных навыков кажется наиболее трудным. На этом этапе должны образовываться функциональные связи между сенсорными, двигательными и ассоциативными структурами мозга, что требует сосредоточенного внимания на каждом элементе

движения – все они выполняются при строгом контроле сознания. Уместно заметить, что сознательный контроль в обыденной человеческой жизни относится лишь к малой части совершаемых движений: сознание – это роскошь, которая хорошо сменяется бессознательной деятельностью.

Чем чаще совершаются какие-либо действия, чем прочнее усвоены необходимые для них двигательные навыки, тем меньше они контролируются сознанием. Когда говорят о рефлекторной деятельности, следует помнить, что она находится с сознанием в так называемых реципрокных отношениях, то есть чем меньше деятельность осознается, тем больше оснований говорить о ней как о рефлекторной.

В то же время хорошо известно, что любая работа, требующая непрерывной фиксации внимания, постоянного сознательного контроля, характеризуется как высоко напряженная форма человеческой деятельности, которая быстро приводит к утомлению. Следовательно, регулярные движения для совершенствования двигательных навыков, доведение их до автоматизма имеют результатом выведение их из сферы сознательного контроля и одновременно служат средством профилактики нежелательного утомления.

Спецификой исполнительской деятельности является то, что центральная программа исполнительских движений формируется на основе программируемых исполнителем художественных образов и осуществляется под постоянным контролем слуха. В настоящий момент многие исследователи считают, что полное отсутствие текущих коррекций быстрых движений может быть поставлено под сомнение. Коррекция центральных команд имеет обратную связь, осуществляемую по внутрицентральному обратным нервным путям, то есть в самом мозге. На основе этого была выдвинута гипотеза о существовании «динамической петли», где мозжечок играет роль быстродействующей «машины». Вывод, который можно из этого сделать, заключается в том, что чем сложнее выполняемое музыкантом движение, тем сложнее процесс переработки информации в структурах головного мозга и тем большее количество таких структур участвуют в этом процессе.

Физиологическим механизмом, объясняющим тренирующий эффект от технической работы, является процесс адаптации, представляющий собой приспособление функций органов, участвующих в исполнительском процессе, к внешнему воздействию. В частности, музыкант адаптируется к новым движениям, разучивая незнакомые произведения.

Адаптация должна постоянно подкрепляться новой серией соответствующих раздражителей, иначе приобретенные свойства в значительной степени теряются («исполнитель выходит из формы»). Чтобы эффект адаптации сохранялся дли-

тельное время, необходимо постоянно искать активный раздражитель, то есть при регулярном повторении одного и того же музыкального материала поддерживать процесс активного приспособления, сопровождающийся изменением функциональных возможностей организма. Следовательно, тренировочный эффект продолжается ограниченное время. Поэтому возникает необходимость постоянно повышать нагрузки, то есть все время вводить в работу даже над инструктивным материалом элемент нового. Необходимо или увеличивать продолжительность занятий, или менять характер нагрузки.

Процесс адаптации существенно зависит от природных возможностей организма: при планомерной работе рано или поздно возникает состояние, при котором вызвать прогрессивные адаптивные изменения бывает очень трудно. Возникает ситуация, требующая переосмысления соответствующего этапа развития музыканта-исполнителя.

Многочисленные повторения, используемые музыкантами для «шлифовки» своего исполнения в удобном для себя темпе, приводят к образованию динамического стереотипа. Удобный темп, повторяясь от занятия к занятию, запоминается и начинает влиять на исполнение, образуя «скоростной барьер». Более подвижное исполнение будет «сползать» к темпу «скоростного барьера», а более медленное, наоборот, «загоняться».

Представления о физиологических механизмах, которые привлекаются для объяснения исполнительского процесса и совершенствования вопросов технической подготовки, сильно варьируют в зависимости от выявления новых данных и введения новых методов исследования в области физиологии. Соответственно меняются и взгляды на оптимизацию подготовки музыкантов-исполнителей. Ныне педагог-музыкант вынужден следить не только за собственно музыкально-педагогической

литературой, но и за «новинками» в смежных, порой, казалось бы, очень далеких областях знаний.

#### ЛИТЕРАТУРА

1. Потеряев Б.П. Формирование исполнительской техники баяниста. – Челябинск, 2007.
2. Бернштейн Н.А. Очерки по физиологии движений и физиологии активности. – М., 1966.
3. Нейгауз Г.Г. Об искусстве фортепианной игры. – С., 1967.
4. Потеряев Б.Б. Формирование художественной техники баяниста-исполнителя. – Челябинск, 1999.
5. Шульпяков О.Ф. Музыкально-исполнительская техника и художественный образ. – Л., 1986.
6. Пуриц И.Г. Методические статьи по обучению игре на баяне. – М., 2001.

#### Түйіндіме

*Музыкалық педагогикада орындаулық техникаға үлкен мән беріледі. Аспапта орындау – бұл техникалық білімді көрсететін практикалық өнер. Музыкант – орындаушы үшін техникалық білім сұрақтары маңызсыз болып есептелмейді. Музыканттың көркем – орындаушылық техникасындағы қиыншылық, оның күрделілігі және жүйелілігі физиологиялық, психологиялық, педагогикалық, методикалық, теориялық орындаушылық мүмкіншіліктерін ескеруін талап етеді.*

#### Conclusion

*To the technique of playing is given much attention in the a musical pedagogies. Playing the musical instrument is a practical art demanding certain technical skills. The question of technical supply is of the prominent importance for the musical player. The given problem, its difficulty and polysynthetic features demands the study on the basis of physiology, psychology, pedagogies, methodic, the theory of playing.*

### ЫҚТИМАЛДЫҒЫ $S_{[0,1]}$ - КЕНІСТІГІНДЕ ҚАБЫЛДАНАТЫН ҮЛЕСТІРІМНІҢ КЕЙБІР МӘСЕЛЕЛЕРІ

Даулетбаев Т.Е., Тулегенов А. А.

Жалпы ықтималдықтар теориясында қарастыратын  $(\Omega, F, P)$  үштігі мұндағы  $\Omega$  - элементтар оқиғалар кеңістігі,  $F$  -  $\Omega$ -ның ішкі жиындарынан жасалған  $\sigma$  - алгебра және  $P(A)$   $F$ -те анықталған ықтималдық,  $P: F \rightarrow R^1$

$P$  – жиын функциясының мынадай шарттарды қанағаттандыруы керек:

1. Кез келген  $A$  оқиғасына ықтималдық деп аталатын теріс емес  $P(A)$  саны сәйкес келеді, яғни  $P(A) \geq 0$

2. Ақиқат оқиғаны ықтималдығы бірге тең, яғни  $P(\Omega) = 1$
3. Егер  $A$  және  $B$  үйлесімсіз оқиғалар болса, яғни  

$$A \cdot B = \emptyset \Rightarrow P(A + B) = P(A) + P(B)$$
4. Егер  $A_1, A_2, \dots, A_n, \dots$  оқиғалары үйлесімсіз болса, яғни  $A_i \cap A_j = \emptyset, i \neq j$  онда

$$P\left(\sum_{i=1}^{\infty} A_i\right) = \sum_{i=1}^{\infty} P(A_i)$$

$F - \mathcal{D}$  - алгебрада сандық өлшем болмауы мүмкін, бірақ мәндері абстрактылы кеңістікте болатын өлшемдер бар болады. Мұндай өлшемдерді зерттеу өзекті. (Радченко В.Н., Сарымсақов Т.А., Скороход А.В.) Бұл өлшемдердің арасында соңғы уақытта Гаусстың кездейсоқ өлшемдері зерттелуде. Әрі қарай мәндері өлшемді функциялар кеңістігіндегі өлшемдер зерттелді.

$S_{[0,1]}$  –  $[0,1]$  – кесіндісінде анықталған өлшемді функциялар кеңістігі.

**Жұмыстың мақсаты:**  $(\Omega, F, S_{[0,1]})$  үштік қарастыру, бұнда  $P: F \rightarrow S_{[0,1]}$

Осындай есептерді Сарымсақов Т.А., Кучкаров Я.К., Даулетбаев Т.Е. және тағы басқалар қарастырған [5-6].

Олар өлшемдердің әлсіз жинақталуын, кемитін үлестірімнің келтірулерін тағы басқа мәселелерді қарастырған.

$(\Omega, F, P)$  – ықтималдықтар кеңістігін қарастырайық.

$$P: F \rightarrow S_{[0,1]}$$

$\forall A \in F$   $A$  – оқиғасының ықтималдығы  $[0,1]$  – кесіндісінде анықталған өлшемді функция болсын, яғни  $P(A)=x(t)$ ,  $x(t) \in S_{[0,1]}$ . Осы функция үшін ықтималдықтың қасиеттері орындалатынын тексерейік.

$$1) P(A) \geq \theta \iff P(A) = x(t) \geq \theta : \theta \leftarrow \theta(t) = 0, m\{t: \theta(t) \neq 0\}$$

$$x(t) \geq \theta \iff \begin{cases} \forall t \in [0, 1] : x(t) \geq 0 \\ \exists t_0 \in [0, 1] : x(t) > 0 \end{cases}$$

$$2) P(\Omega) = 1, \quad \mathbf{1}(x) = \mathbf{1} \text{ (барлық жерде дерлік)} \\ \text{(бірлік функция)}$$

$$3) A \cdot B = \emptyset \implies P(A + B) = P(A) + P(B)$$

$$P(A)=x(t) \quad P(B)=y(t)$$

$$(x+y)t=x(t)+y(t)$$

$$P(A + B) = P(A) + P(B) = x(t) + y(t) \in S_{[0,1]}$$

4) Егер  $A_1, A_2, \dots, A_n, \dots$  үйлесімсіз оқиғалар болса, онда

$$P\left(\sum_{i=1}^{\infty} A_i\right) = \sum_{i=1}^{\infty} P(A_i)$$

$x_1(t), x_2(t), \dots, x_n(t), \dots \in S_{[0,1]}$  кеңістігінде өлшемді функциялар тізбегі берілсін және

$$\lim_{n \rightarrow \infty} x_n(t) = x(t) \quad \forall t \in [0, 1] \text{ болсын, онда}$$

$x(t)$  – да өлшемді функция болады. Біз

$$\sum_{k=1}^{\infty} x_n(t) \text{ қатарын қарастырамыз, ол жинақталу}$$

керек.

**Мысал 1.**

$$f_n(t) = t^n$$

$$P(A_1) = f_1(t), P(A_2) = f_2(t), \dots, P(A_n) = f_n(t), \dots$$

$$f_1(t), f_2(t), \dots, f_n(t), \dots \in S_{[0,1]}$$

$$P(A_1) = t, P(A_2) = t^2, \dots, P(A_n) = t^n, \dots$$

$$P\left(\sum_{i=1}^n A_i\right) = \sum_{i=1}^n P(A_i) = t + t^2 + t^3 + \dots + t^n + \dots \in S_{[0,1]}$$

$$t + t^2 + t^3 + \dots + t^n + \dots = \frac{t}{1-t}$$

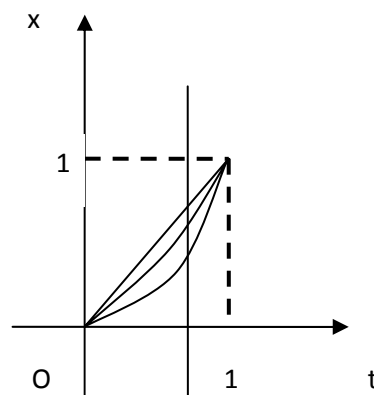

$x=t^n$  бұл функциялар тізбегі:  
 $n=1 \quad x=t, n=2 \quad x=t^2, n=3 \quad x=t^3, \dots$

$$f(t) = \begin{cases} 0, & \text{егер } 0 \leq t < 1 \\ 1, & \text{егер } t = 1 \end{cases}$$

**Шартты ықтималдық**

Көптеген жағдайларда кейбір оқиғалардың ықтималдықтарын басқа бір кездейсоқ оқиғаның пайда болғандағы шартында қарастыруға тура келеді. А оқиғасының В оқиғасы пайда болғандағы ықтималдығын  $P(A/B)$  таңбасы арқылы белгілейміз. Анықтама берелік.

Анықтама:  $(\Omega, F, P)$  – ықтималдық кеңістігі болсын. А оқиғасының В оқиғасы пайда болғандағы шартты ықтималдығы деп

$$P(A/B) = \frac{P(A \cdot B)}{P(B)} \quad (P(B) \neq 0)$$

теңдігімен анықталатын ықтималдықты атайды.

$$P(A/B) = \frac{P(A \cdot B)}{P(B)} = \frac{x(t)}{y(t)}$$

$$y(t) \neq 0 \quad x(t), y(t) \in S_{[0,1]}$$

**Бернулли формуласы.**

Тәуелсіз n сынақтарды ықтималдығы тұрақты болатын А оқиғасының тура k рет пайда болуының ықтималдығы Бернулли формуласымен есептеледі:

$$P_n(k) = C_n^k p^k q^{n-k} \text{ Мұндағы}$$

$P(A) = P_q = 1 - P = P(\bar{A})$ . Бұл формуланы кейде биномдық деп те атайды.

А оқиғасының ең ықтималды  $m_0$  рет пайда болуы мына теңсіздігімен анықталады:

$$np - q \leq m_0 \leq np + q$$

Егер  $pr-q$  – бүтін сан болса, онда  $m_0$  – дің екі бүтін мәні болады, ал  $pr-q$  – бүтін сан болмаса, онда  $m_0$  – дің бір ғана бүтін мәні болады.

$$P(A)_{E_n} = P(t), P(\bar{A}) = 1 - P(t) = q(t)$$

Егер  $\xi$  кездейсоқ шамасы  $0,1,\dots,n$  мәндерін қабылдау ықтималдығы Бернуллі формуласымен анықталса

$$P_n(\xi = k) = C_n^k p(t)^k q(t)^{n-k},$$

мұндағы  $k = 0,1,2,\dots,n$ ,

$$p(t), q(t) \in S_{[0,1]},$$

$$p(t) > 0, \forall t \in [0,1], p(t) + q(t) = 1$$

және келесі шарттарды қанағаттандыратын болса

$$1. p(0) \in \left(\frac{1}{2}, \frac{7}{10}\right)$$

$$2. p(0) > p(t), p(1) < p(t), \forall t \in [0,1]$$

$$3. p(0) - p(1) \leq \frac{1}{5}$$

$$4. n = 2R, R \in N$$

Ал  $C_n^k$  -n элементтен k-дан жасалған теру

саны болса, онда  $\xi$  -ді Бернуллі заңы бойынша үлескен деп атайды.

Мысал 4.

$$p(t) = \frac{6-t}{10}$$

$$q(t) = \frac{4+t}{10}$$

$$p(t), q(t) \in S_{[0,1]}$$

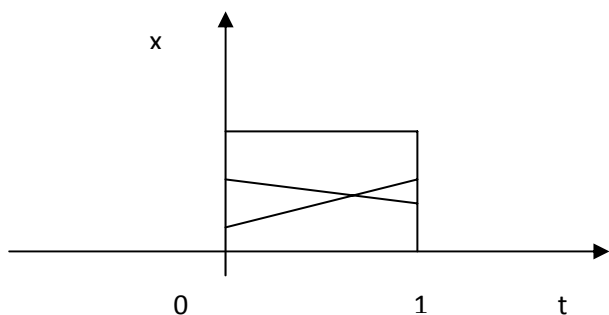

$n=4$

$$P_4(0) = C_4^0 \cdot \left(\frac{4+t}{10}\right)^4 = \left(\frac{4+t}{10}\right)^4$$

$$P_4(1) = C_4^1 \cdot \left(\frac{6-t}{10}\right)^1 \cdot \left(\frac{4+t}{10}\right)^3 = 4 \cdot \left(\frac{6-t}{10}\right) \cdot \left(\frac{4+t}{10}\right)^3$$

қалғандары осы сияқты есептелінеді.

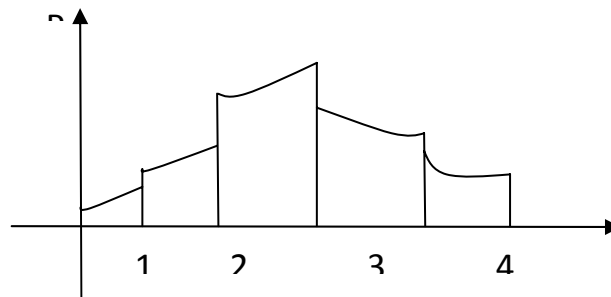

а) Біркәліпты Гаус үлестірімі

$$F(x) = \{ \omega \in \Omega : x(\omega) < x \} = \Phi(x) = \frac{1}{\sqrt{2\pi}} \int_{-\infty}^x e^{-\frac{x^2}{2}} dx = y_x(t) \in S_{[0,1]}$$

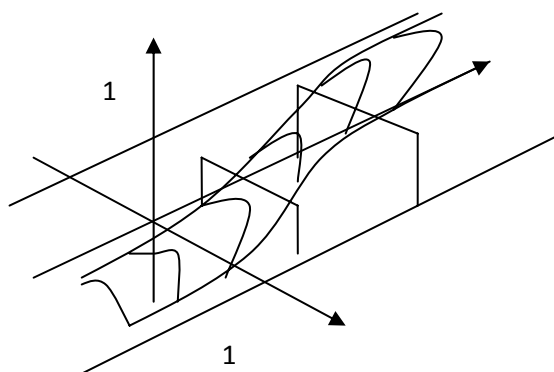

б) Жалпы Гаус үлестірімі

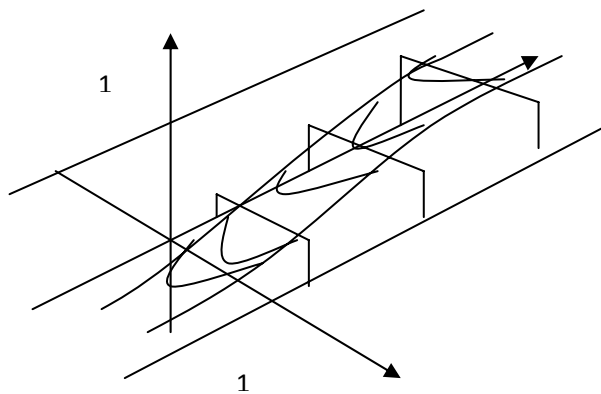

### ӘДЕБИЕТ

1. Натансон И.П. Теория функций вещественной переменной. – М: Наука, 1984.
2. Гнеденко Б.В. Курс теории вероятностей. – М: ГИ Физмат литература, 1961.
3. Гихман И.И., Скороход А.В., Ядренко М.И. Теория вероятностей и математическая статистика. – Киев: «Вища школа», 1979.
4. Радченко В.Н. Интегралы по общим мерам. – Киев: Институт математики, 1999.

5. Сарымсақов Т.А., Кучкаров Я.К., Даулетбаев Т.Е. Слабая сходимость булевых мер в метрических пространствах // Доклады АН СССР, 1977. Т. 232. – №5.
6. Кучкаров Я.К., Даулетбаев Т.Е. Слабая сходимость булевых мер в метрических пространствах // Доклады АН УзССР, 1977. – №5.

#### Резюме

В работе рассмотрены простые свойства вероятностного пространства, в которых вероятности принимаются в пространстве измеримых

функций на отрезке. Изучение таких пространств важно, так как не всегда существуют числовые вероятности, поэтому приходится рассматривать нечисловые схемы.

#### Conclusion

In this work simple qualities of variable space (are touched upon) in which varieties are taken in the space of measurable functions on segment are touched upon. The study of such varieties is very important, because numbered varieties don't always exist, thief's why are forced to consider not numbered schemes.

## КУЭСТЫ – ОДИН ИЗ ТИПОВ ЭРОЗИОННО-ДЕНУДАЦИОННОГО РЕЛЬЕФА

Куанышбаев С.Б., Лялина А.Ю.

Эрозионный рельеф характеризуется очень большим разнообразием. Это разнообразие зависит от геологического строения, тектонического режима и физико-географических условий той или иной территории. Так как формы рельефа, образуемые в результате деятельности постоянных или временных водотоков, подвергаются воздействию других экзогенных процессов, главным образом склоновых, правильнее говорить не об эрозионных, а об эрозионно-денудационных типах рельефа. Эрозионно-денудационный рельеф развит во всех природных зонах и климатических поясах [1]. Одним из типов эрозионно-денудационного рельефа являются куэсты.

При моноклиальном залегании чередующихся стойких и податливых пластов под воздействием избирательной денудации вырабатывается своеобразный структурно-денудационный рельеф, получивший название «куэстовый». Куэста – грядобразная возвышенность с асимметричными склонами: пологим, совпадающим с углом падения стойкого пласта (структурный склон), и крутым, срезающим головы пластов (аструктурный склон) [2].

Слово «куэст» происходит от испанского *cuesta*, что переводится как *откос, склон горы*. Куэсты – это несимметричные гряды и уступы в рельефе, образованные путём размыва наклонных в одну сторону (моноклиальных) напластований, состоящих из чередующихся пластов различной твёрдости. Пологий склон куэсты совпадает с падением стойких бронирующих пластов, крутой обнажает «головы» пластов [3]. По геологическому словарю, куэсты – гряды с асимметричными (один – пологий и длинный, другой – крутой и короткий) склонами; результат размывающего действия рек на горные породы неодинаковой стойкости, пласты которых наклонены в сторону длинного склона куэсты [4].

Таким образом, куэсты – это тип эрозионно-денудационного рельефа, образующийся в моно-

клинально залегающих пластах различной стойкости. Чаще всего куэсты располагаются на крыльях крупных складок или куполовидных поднятий (рис. 1).



Рис. 1 Блок-диаграмма моноклиально-грядового (куэстового) рельефа  
1. Стойкие породы. 2. Пласты податливых пород.

Размеры куэстовых гряд могут сильно варьировать в зависимости от абсолютной высоты местности и глубины эрозионного расчленения, мощности стойких и податливых пластов и углов их падения. В одних случаях – это высокие горные хребты, в других – небольшие гряды с относительно небольшими превышениями 10-20 м [2].

Возникают куэсты на моноклиальных геологических структурах при продольном ориентировании речных долин. Необходимое условие образования куэст – наклонное залегание слоев различной стойкости по отношению к размыву. Реки вырабатывают долины в менее стойких слоях и, встретив при врезании поверхность нижележащего стойкого слоя, начинают как бы «скользить» по его поверхности, подмывая выходы слабых слоев. Если на вершине подмываемого склона лежит следующий стойкий слой, то долина приобретает асимметричный профиль. Пологий склон долины соответствует поверхности напластования нижнего твердого пласта, а крутой (подмытый) – бронируется верхним стойким пластом. В этом случае и междуречья приобретают форму асимметричных гряд, которые и называются куэстами (рис. 2) [5].

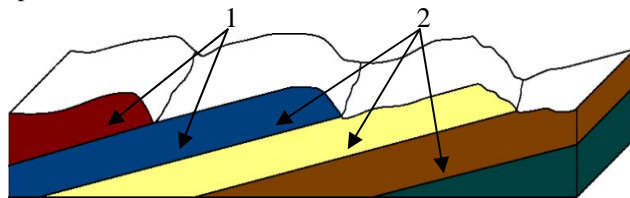

Рис. 2 Образование куэсты

Весьма своеобразен рисунок и характер эрозионной сети в условиях куэстового рельефа. В зависимости от соотношения речных долин с элементами куэстового рельефа и элементами залегания пластов горных пород различают долины *консеквентные* и *субсеквентные*. *Консеквентные* долины совпадают с общим наклоном топографической поверхности и с направлением падения пластов.

*Субсеквентными* называют долины рек, направление которых совпадает с простираем моноклинально залегающих пластов. Вследствие этого они перпендикулярны консеквентным долинам.

Вырабатывая продольные долины вдоль выхода пластов податливых пород и как бы соскальзывая при врезании по кровле более стойких пластов, субсеквентные долины характеризуются четко выраженным асимметричным поперечным профилем. На склонах долин субсеквентных рек могут возникать притоки. Долины притоков, стекающих по более длинным и пологим (структурным) склонам куэст, получили название *ресеквентных*; долины противоположно направленных притоков, стекающих с коротких и крутых аструктурных склонов куэст, – *обсеквентных*. Сочетание всех названных типов долин образует в плане четко выраженный дважды перистый рисунок речной сети, весьма характерный для куэстовых областей.

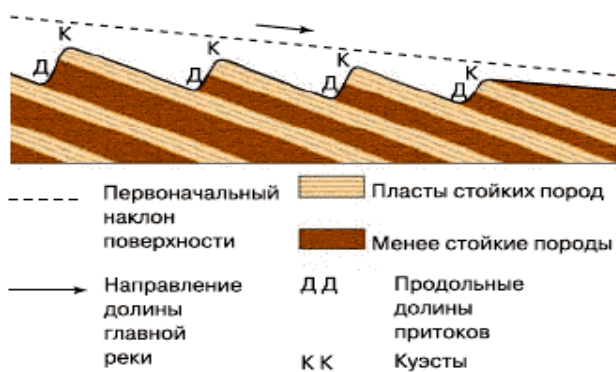
При больших углах наклона, частом чередовании стойких и податливых пластов и значительном эрозионном расчленении территории отпрепарированные моноклинальные гряды распадаются на отдельные массивчики, принимающие в плане треугольную форму и накладывающиеся друг на друга в виде черепицы. Такой рельеф И.С. Шукин называет *шатровым*, или *чешуйчатым*.

Моноклиналиное залегание пластов свойственно крыльям и периклиналям крупных антиклинальных складок. И если в их строении участвуют породы различной стойкости, то в результате избирательной денудации возникают куэсты, или моноклинальные гряды, пространственное положение которых дает возможность судить о форме складок в плане. Своими крутыми склонами куэсты всегда обращены к ядрам антиклиналей. Сходная картина образования куэст может наблюдаться

по периферии соляных куполов и в осадочном чехле лакколитов [2].

**Распространение куэстовых форм рельефа.** География распространения куэстов очень разнообразна. Это и Северный Кавказ, и Крым, и Франция (Парижский бассейн), в том числе и в Казахстане.

**Куэстовые предгорья Крыма.** Крымские горы – это сравнительно небольшое по площади и невысокое горное поднятие, занимает юг Крымского полуострова, протягиваясь на 145 км в длину. Максимальная ширина 45 км. Основной хребет – Главная гряда – достигает 1545 м высоты в вершине Роман-Кош и 1525 м в вершине Чатыр-Даг. С северо-запада параллельно Главной протягиваются еще две гряды – куэсты, гораздо более низкие.

По мере приближения к горам с севера поверхность равнины степного Крыма начинает постепенно повышаться до высоты 320-340 м. Затем следует крутой обрыв в продольной долине. Эта асимметричная долина носит название Третьей гряды. В верхней крутой части обрыва обнажаются прочные породы – известняки неогена, падающие под углом 3-4° на северо-запад и бронирующие вершинную поверхность гряды. На ее отлогом склоне поверх бронирующих пород залегают отложения плейстоцена и четвертичного периода, в том числе красноцветные галечники и суглинки континентального происхождения (рис. 3).



Рис. 3 Куэстовые предгорья Крыма

Вторая гряда, так же, как и Третья, представляет собой типичную куэсту. Она бронирована двумя пластами трудноразабиваемых пород, разделенными маломощной пачкой песчаников. Высота гряды 500-750 м. От ее крутого склона отчленены останцы. Куэсты расчленены на звенья глубокими и узкими поперечными долинами Салгира, Качи, Алмы, Бельбека [6].

**Куэсты большого Кавказа.** Большой Кавказский хребет является краевым хребтом Альпийско-Гималайского горного пояса. Большой Кавказский хребет включает ряд отдельных хребтов. От горы Фишт до горы Бабадаг протягивается Водораздельный хребет. Его высшая точка – гора Шхара (5201 м). Параллельно Водораздельному



хребту расположен Боковой хребет. Здесь находится высшая точка Кавказа – гора Эльбрус (5633 м). Северо-восточнее Бокового хребта тянется хребет Скалистый. Он представляет собой крутую куэсту, образованную известняками средней юры. Еще дальше от оси Большого Кавказа расположена система более низких, также куэстообразных хребтов, иногда объединяемых под общим названием Пастбищного хребта [6].

**Куэсты западного Актау.** Горы Актау расположены в центральной части Мангистауской области. Они делятся на два хребта – Северный и Южный Актау. В переводе с казахского языка название этих гор означает «Белые горы». Название этих гор не случайное, так как гребни и обрывы хребтов Актау сложены светлыми верхнемеловыми известняками. Это удивительная страна, покоряющая своим величием и безжизненностью, с причудливыми каньонами, напоминающими гигантский разноцветный слоеный пирог. Его склоны состоят из хрупких горных пород, искрящихся на солнце многочисленными вкраплениями желтых и розовых сердоликов, красной яшмы, белого кварца. Весенние воды и ветер из года в год оттачивают свое мастерство скульптора, создавая неповторимый пейзаж. Огромные конические горы напоминают египетские пирамиды.

Хребты Северного и Южного Актау вытянуты с северо-запада на юго-восток на 70 км, шириной 12 км, сложены известняками мелового периода. Морфологически более выражена гряда Северного Актау, протянувшаяся от залива Кошак до хребта Каскыржол, отметки вершин которых соответственно равны 220 и 300 м.

Рельеф Актауских хребтов (Каушы, Мырзатай, Каскыржол) типично куэстовый, за исключением хребта Емди, имеющего обрывистые склоны со всех сторон. Южные склоны гор крутые, скалистые, обрывистые, обрывающиеся к подгорным равнинам чинком в 100-200 м высоты с подножием, усыпанным обломками – глыбами, валунами, щебнем (рис. 4).



Рис. 4 Куэсты гор Актау

Характерная особенность рельефа этих гор, расположенных на полуострове Мангистау, – расположение пластов горных пород, которые очень часто залегают не горизонтально, а под большим углом к поверхности. В результате под влиянием эрозионной деятельности в хребте Южного Актау сформировался очень своеобразный куэстовый тип рельефа, представляющий собой гряды, имеющие асимметричные склоны: один – крутой, другой – пологий. Здесь насчитываются три куэстовые гряды, простирающиеся с севера на юг. Они сложены известняками, мергелями, глинами верхнемелового и палеогенового возрастов. Северные склоны куэстовых гряд крутые, с разреженной злаково-полюнной растительностью, а южные – пологие, занятые более сомкнутым покровом злаково-полюнной растительности и кустарниковыми зарослями таволги и караганы [7].

#### ЛИТЕРАТУРА

1. Рычагов Г.И. Общая геоморфология. – М.: Наука, 2006.
2. Леонтьев О.К. Общая геоморфология. – М.: Высшая школа. 1979.
3. <http://www.bigsoviet.ru>
4. [http://rgo.ru/geography/fiz\\_geography/slovar/sinkkk1](http://rgo.ru/geography/fiz_geography/slovar/sinkkk1)
5. Петровский В.В. Геоморфология с основами геологии – М.: Высшая школа. 1977.
6. Воскресенский С.С., Леонтьев О.К. Геоморфологическое районирование СССР и прилегающих морей. – М.: Высшая школа, 1980.
7. Кондыбай С. Эстетика ландшафтов Мангистау: перспективы для развития туризма. – Алматы: Арыс, 2005.

#### Түйіндеме

*Берілген мақалада эрозиондыөденудациялық жер бедерінің, атап айтсақ куэстальқ түрлерінің ерекшеліктері көрсетілген. Мақалада куэсталарға анықтама беріліп, олардың қалыптасуының ерекшеліктері мен жағдайлары көрсетілген. Қазақстан мен әлемдегі таралуына шолу жасаланған. Батыс Қазақстанның Актау тауларының куэсталарына сипаттама берілген.*

#### Conclusion

*In proposed article are presented particularities erosion-denudation relief, as follows kuesty of the types. In article is given determination notion kuesty, is considered particularities and condition of their formation. Also, the article contains the review of the spreading kuesty forms of the relief in the world and in Kazakhstan. Feature kuesty Aktauskih mountains West Kazakhstan is given.*

**6-СЫНЫП ОҚУШЫЛАРЫНА ҰСЫНЫЛАТЫН  
«ЫҚТИМАЛДЫҚТАР ТЕОРИЯСЫ МЕН МАТЕМАТИКАЛЫҚ СТАТИСТИКА»  
КУРСЫНЫҢ КЕЙБІР ЕРЕКШЕЛІКТЕРІ МЕН ТАЛАПТАРЫ**

Дәулетбаев Т.Е., Маженова Ж.А.

Бүгінгі күннің заман талабына сай ұстаздық қызмет жолын таңдаған әрбір азамат өз шәкірттерінің білімдерінің терең болуына бар ынтасын салып бағуда. Қазіргі күні балалардың көңілін аулайтын компьютер, ойын-сауық залдарының көбеюіне байланысты оқушыларды мектеп қабырғасында ұстап, олардың білімге деген көз-қарасын арттыру ұстаздардың біраз еңбектенуін талап етеді. Терең де, тиімді білім беру үшін алдымен оқушыларға ұсынылатын оқулықтардың мазмұнының құрастырылуына көңіл бөлген жөн.

Атап айтсақ, әр сынып бойынша ұсынылатын оқулықтардың бір-бірімен тығыз байланыстылығы – маңызды рөл атқарады. Бұл пәннің басқа пәндермен байланысы оқушылардың қызығушылығын оятады. Мысалы, математика пәнінің «ықтималдықтар теориясы және математикалық статистика» курсы оқушыларға ұсынуда оның өмірмен және басқа пәндермен байланысын ашып көрсету қажет етіледі.

Нақты бұл курс мектеп қабырғасында қазіргі таңда 7-ші сыныптан бастап оқытылады. Алайда біз өткен «Мектеп бағдарламасындағы ықтималдықтар теориясы мен математикалық статистика курсының берілуінің кейбір ерекшеліктері» атты мақалада оның берілу жолының жаңа нұсқасын ұсынған болатынбыз. Егер «кездейсоқ оқиға, тәжірибе, нәтиже, ықтималдық» ұғымдары 6-шы сыныпта оқытылса, онда сол ұғымдарға жас ерекшелігіне сай түсініктер бере отырып, негізгі шығаруға берілетін есептерді өзге пәндермен, өмірмен, қазақы салт-дәстүрмен байланыстыру керек.

Оқушылардың әр пәнге деген қызығушылығы мен көзқарасы әртүрлі. Тарихты жақсы көретін оқушыға тарихи мазмұнды, география жақсы көретін оқушыға жер және жер бетінің ғажайыптарына байланысты, т.б пәндерге байланысты есеп ұсынсақ, оқушылардың математика пәніне деген қызығушылығын арттырып, оны тез және терең түсінуге ықпал етер едік. 6-шы сыныпқа «Ықтималдықтар теориясы және математикалық статистика» курсы бойынша оқу жоспарын және мазмұнын ұсынамыз.

**Кездейсоқ оқиға және ықтималдық.**

**1. Кездейсоқ оқиға. Кездейсоқ тәжірибе. Нәтиже.**

Күнделікті өмірде орындалатын да, орындалмайтын да оқиғалар жиі кездеседі. Танертең тұрып терезеден далаға қарасақ, далада күн ашық болуы да, бұлтты болуы да, жанбыр жаууы да, қар жаууы да мүмкін. Бұлардың бәрінің орындалу мүмкіндіктері тең. Мұнда бірі орындалса, басқалары орындалмайтын жағдай бар. Және олар кез-

дейсоқ оқиға болып табылады. Сонымен, кездейсоқ оқиға деп белгілі бір тұрақты жағдайда орындалуы мүмкін немесе орындалмауы мүмкін оқиғаны айтады.

Біз қадағалап отырған нәтиже қанша рет шығатындығын анықтау үшін бірнеше рет бір-біріне тәуелсіз тәжірибелер жүргізіледі. *Тәжірибе* деп нәтижесін байқауға болатын объектіні түсінеміз. Негізі тәжірибеге дейін бізге қолайлы оқиғаның орындалатынын, не болмаса орындалмайтынын анықтау мүмкін емес, оны тек тәжірибе соңында ғана көреміз. Біз ықтималдықтар теориясында кездейсоқ тәжірибеге қатысты барлық оқиғаларды *кездейсоқ оқиғалар* дейміз және кездейсоқ оқиға болып мына оқиғалар саналады:

1. жалған – ешқашан орындалуы мүмкін емес оқиға,

3. айқын – әрбір тәжірибе барысында орындалатын оқиға.

**Мысал 1:** Жұмыртқаны пісіргенде пайда болатын оқиғаларды қарастырайық:

$A = \{ \text{жұмыртқаның пісуі} \} ;$

$B = \{ \text{жұмыртқаның піспеуі} \} ;$

$C = \{ \text{піскен жұмыртқадан балапанның шығуы} \} ;$

A, B оқиғалары – кездейсоқ оқиғалар, яғни айқын оқиғалар, C оқиғасы – жалған оқиға.

**Мысал 2:** Немесе ойын тасын (біртекті куб) тастағанда, ол алты жағына түсуі мүмкін. Егер оларды 1, 2, 3, 4, 5, 6 деп белгілесек, 7 түсуі жалған, осы алты жағының бірі түсуі айқын оқиғалар. Ал жұп ұпайдың түсуі, түспеуі кездейсоқ оқиға, өйткені оның яғни 2, 4, 6 жағының түсуін алдынала болжай алмаймыз. Ол нәтижеге байланысты. *Нәтиже* дегеніміз, кездейсоқ тәжірибені аяқтайтын және бір-бірін өзара жоққа шығаратын нұсқалардың бірі.

**Мысалы 3:**

1. Тиынды лақтырғанда – екі нәтиже: елтаңба және цифр жағының түсуі

2. Ойын тасын лақтырғанда – 6 нәтиже: 1, 2, 3, 4, 5, 6 жағының түсуі

Оқиғаның ықтималдығы әрқашан оң сан болады немесе нөлге тең болады. Ол 1-ден артық бола алмайды, себебі ықтималдық анықталатын бөлшектің алымы бөлімінен үлкен сан бола алмайды (себебі қолайлы оқиғалар саны барлық оқиғалар санынан артпайды).

Ықтималдықты кездейсоқтықтың сипаттамасы деп қарастырамыз. A оқиғасының ықтималдығын  $P(A)$  деп белгілейік, онда оқиға қандай болса да,

$$0 \leq P(A) \leq 1.$$

Оқиғаның орындалуы айқын болған сайын ықтималдық 1-ге, ал оқиғаның орындалу мүмкіндігі азайған сайын немесе жалған ықтималдық 0-ге жақындайды.

## 2. Ықтималдықтың классикалық анықтамасы.

Кездейсоқ оқиғаның ықтималдығы сол оқиғаны құрайтын нәтижелер ықтималдығынан шығарылып деп қарастырамыз. Егер осы нәтиженің ақырғы саны мен олардың ықтималдықтары белгілі болса, онда кездейсоқ оқиғаның ықтималдығын сол оқиғаға кіретін нәтижелер ықтималдығының қосындысы ретінде қарастыруға болады:

Егер кездейсоқ А оқиғасына  $\{x_1, x_2, \dots, x_k\}$  нәтижелері кіретін болса, яғни  $A = \{x_1, x_2, \dots, x_k\}$ , онда А оқиғасының ықтималдығы оған кіретін барлық нәтижелер ықтималдығының қосындысына тең,  $P(A) = P(x_1) + P(x_2) + \dots + P(x_k)$ .

### Мысал 1:

$$A = \{ \text{жұп сан түсуі} \} = \{ 2, 4, 6 \} ;$$

$$B = \{ 3 \text{ тен кем сан түсуі} \} = \{ 1, 2 \} ;$$

$$C = \{ \text{жай сан түсуі} \} = \{ 2, 3, 5 \} ;$$

$$P(A) = ?, P(B) = ?$$

$$P(C) = P(2) + P(3) + P(5)$$

Бұл формуланы ойын тасын лақтыруға байланысты кездейсоқ оқиғаның ықтималдығын есептеуде қолданайық. Жауабын табу үшін әрбір нәтиженің ықтималдығын анықтау керек. Бұл оңай емес. Бірақ ойынтасы үшін, бәрі айқын, яғни барлық нәтиже бір және жалғыз ықтималдыққа ие:

$\frac{1}{6}$ ; Себебі, ол – ойынтасының симметриясына

байланысты. Ойынтасының әрбір алты жағының қалған бес жағынан еш артықтығы жоқ. Бұдан біз тәжірибенің 6 нәтижесінің бірдей ықтималдығы болатынын анықтаймыз. Дәл осыны тиын лақтыру барысындағы екі нәтижеге байланысты айтуға

болады, яғни ықтималдығы:  $\frac{1}{2}$  ;

Мұндай нәтижелер – *теңмүмкіндікті* нәтижелер. Ақырғы саны бар теңмүмкіндікті нәтижелерден тұратын тәжірибе үшін кез келген кездейсоқ оқиғаның ықтималдығын есептеудің қарапайым шартынан ықтималдықтың *классикалық анықтамасы* немесе *Лаплас формуласы* деп аталатын формуланы қорытып шығаруға болады:

$$P(A) = \frac{m}{n};$$

**Мысал 2:** Ойынтасын лақтырғандағы нәтижелер санын еске түсірейік:

$$A = \{ \text{жұп сан түсуі} \} = \{ 2, 4, 6 \} ;$$

$$B = \{ 3 \text{ тен кем сан түсуі} \} = \{ 1, 2 \} ;$$

$$C = \{ \text{жай сан түсуі} \} = \{ 2, 3, 5 \} ;$$

Тәжірибеде теңмүмкіндікті нәтижелер саны  $n=6$ . Қолайлы нәтижелер саны:

$$m_A=3, m_B=2, m_C=3,$$

$$P(A) = \frac{3}{6} = \frac{1}{2};$$

$$P(B) = \frac{2}{6} = \frac{1}{3};$$

$$P(C) = \frac{3}{6} = \frac{1}{2};$$

Әйгілі француз философы және математигі Даламбер ықтималдықтар теориясы тарихына өзінің (Даламбер) қатесімен енді.

Тәжірибе: Екі бірдей тиынды лақтырайық. Олардың бірдей жағының түсу ықтималдығы қандай?

(Даламбер шешімі): Тәжірибенің үш теңмүмкіндікті нәтижесі бар:

1. екеуі де елтаңба жағымен түседі
2. екеуі де цифр жағымен түседі
3. тиынның біреуі елтаңба, біреуі цифр жағымен түседі

Бұл жерден бізге қолайлы нәтиже саны-2, сондықтан ізделінген ықтималдық  $\frac{2}{3}$ .

Дұрыс шешімі: Тәжірибенің төрт теңмүмкіндікті нәтижелері бар:

1. Бірінші тиын елтаңба жағымен, екіншісі де елтаңба жағымен түседі
2. Бірінші тиын цифр жағымен, екіншісі де цифр жағымен түседі
3. Бірінші тиын елтаңба, екінші тиын цифр жағымен түседі
4. Бірінші тиын цифр жағымен, екінші тиын елтаңба жағымен түседі

Бұл жерден бізге қолайлы оқиға саны-екі, сондықтан ізделінген ықтималдық  $\frac{2}{4} = \frac{1}{2}$  -ге тең.

Осындай қателіктер жібермес үшін тағы да қызықты бір мысал қарастырайық:

### Пәнаралық байланысы.

**Мысал 1:** (6-сынып оқулығы, Физикалық география. Алматы «Атамұра 2006». Ә. Бірмағамбетов, К. Мамырова. Жердің Күн жүйесіндегі орны.)

Өздеріңіз география пәнінен білетін Күн төңірегіндегі ірі планеталарды телескоппен қарағанда көрінген планетаның Жер болу ықтималдығы қандай? (Жауабы:  $\frac{1}{9}$ )

**Мысал 2:** (6-сынып оқулығы, Физикалық география. Алматы «Атамұра 2006». Ә. Бірмағамбетов, К. Мамырова. Қашықтықты қағаз бетінде белгілеу. Масштаб.)

1:100 000 масштабпен берілген Қазақстан Республикасының картасында А қаласынан В қаласына дейінгі арақашықтық 0,006 см берілген.

Осы екі қала арасында 100 км сайын бір ауыл орналасқан болса, А қаласынан шыққан жолаушының ізделінді ауылға түсу ықтималдығы қандай?

(Жауабы:  $\frac{1}{6}$ )

**Мысал 3:** (6-сынып оқулығы, Ежелгі Қазақстан тарихы. Алматы «Атамұра 2006». Т. Садықов, Ә. Төлеубаев, Ғ. Халидуллин, Б. Сәрсекеев. Тас дәуірі.)

Археологиялық қазба жұмыстары барысында тас дәуіріндегі адамдар қолданған қарапайым шапқыш құрал табылды. Табылған құралдың тас дәуірі кезеңдерінің мезолит кезеңінен болу ықтималдығы қандай? (Жауабы:  $\frac{1}{5}$ )

**Мысал 4:** (6-сынып оқулығы, Ежелгі Қазақстан тарихы. Алматы «Атамұра 2006». Т. Садықов, Ә. Төлеубаев, Ғ. Халидуллин, Б. Сәрсекеев. Үйсіндер.)

Б.з.б 3 ғасырдан б.з.-дың 4 ғасырына дейін өмір сүрген үйсіндердің тұрмысында төрт немесе бес үй бір ауылды құраған. Егер үйсіндердің маңайлас орналасқан барлық ауылдарының үйлер саны 21 болса, жайылымда кездейсоқ кездескен қойлардың үшінші ауылдан болу ықтималдығы қандай? (Жауабы:  $\frac{1}{5}$ )

**Мысал 5:** (6-сынып оқулығы, Ежелгі дүние тарихы. Алматы «Атамұра 2006». Т. Төлебаев, Р. Құсайынова, М. Дәкенов. Ежелгі Қытай.)

Б.з.б 3 ғасырдың аяғында Цинь патшалығы өзінің шекарасын қорғау үшін Ұлы Қытай қорғанын салды. Қорған 4000 шақырымға дейін созылған, әр 100 метр сайын күзет мұнарасы қойылған. Мұнаралардың тең жартысының биіктігі 10 метр, ал қалғандарының биіктігі одан төмен болса, онда ғұндар шабуыл жасаған алғашқы мұнараның биіктігі 10 метр болу ықтималдығы қандай? (Жауабы:

$$P = \frac{n}{m} = \frac{1}{20000} = 0,00005)$$

#### Өмірмен байланысы

**Мысал 1:** Елордамыз Астананың өркендеуіне еліміздің әр облысынан келіп көптеген азаматтар өз үлесін қосуда. Астананың өркендеуіне үлесін қосқан азаматтар арасынан кездейсоқ кездескен азаматтың Қостанай облысынан болу ықтималдығы қандай? (Жауабы:  $\frac{1}{14}$ )

**Мысал 2:** Алғашқы қоңырау мерекесіне жиналған 6 сынып оқушыларының 60%-ы ән салды. Ал қалған 12-сі музыкалық аспаптарда ойнады. Мерекеге жиналған оқушылар арасынан кездейсоқ өнер көрсетуге шыққан оқушының музыкалық аспапта ойнау ықтималдығы қандай?

(Жауабы:  $\frac{3}{5}$ )

**Мысал 3:** Аң аулау кезінде садақшы 45 садақ атып, 15 қоян атып алды. Оның тигізе алмау жиілігін анықтаңдар. (Жауабы:  $\frac{2}{3}$ )

#### Ұлттық салт-дәстүр, әдет-ғұрыптармен байланысы

**Мысал 1:** «Қазақтың ою-өрнектері» атты сайыста көрпешеге қошқар мүйіз өрнегін өрнектеген қыздарымыздың 60-тан төмен балл алу жиілігі 0,4-ке тең. 60-тан төмен балл алған қыздардың саны 14 болса, онда 60-тан жоғары балл алған қыздарымыздың саны қанша? (Жауабы: 21)

**Мысал 2:** Асан мен Үсен ойнап жүріп бір дорба асық тауып алды. Дорбада 9 қара, 12 ақ асық бар. Ішінен кездейсоқ бір асық алғанда, оның қара болу ықтималдығы қандай? (Жауабы:  $\frac{3}{7}$ )

**Мысал 3:** Шопан ата 150 қой, Қамбар ата 100 жылқы, Ойсыл қара ата 50 түйе, Зеңгі баба 100 сиыр бақты. Қыс түскенде соғымға бірнеше мал сойылды. Солардың ішінде түйенің болмау ықтималдығы қандай? (Жауабы:  $\frac{1}{8}$ )

### 3. Ықтималдықтың геометриялық анықтамасы.

Алдыңғы тақырыпта біз тәжірибенің ақырлы санға тең теңмүмкіндікті нәтижелер бойынша оқиғаның ықтималдығын анықтадық. Ал егер нәтижелер саны ақырсыз болса не істейміз? Мұндай жағдай кейбір геометриялық есептеулерде кездеседі.

**Мысал 1:** Әлемнің географиялық картасында (мысалға көзімізді жұмып) кездейсоқ нүктені көрсетейік. Бұл нүктенің Қазақстан жері болып шығу ықтималдығы қандай? Бұл сұраққа жауап беру үшін Қазақстан әлем картасының қанша бөлігін алатынын білу қажет. Яғни картаның барлық ауданының Қазақстан қанша бөлігін алатынын білу қажет. Бұл аудандардың қатынасы ізделінді ықтималдықты береді.

Берілген бір шектелген облысты  $\Omega$  деп белгілейік. Егер  $\Omega$  облысының кез келген нүктесіне түсу теңмүмкін болса, онда кездейсоқ нүктенің берілген  $A$  жиынына түсу ықтималдығы аудандардың қатынасына тең болады:

$$P(A) = \frac{S(A)}{S(\Omega)},$$

мұндағы  $P$  — ықтималдық,  $S$  — аудан. Бұл ықтималдықтың геометриялық анықтамасы.

Мектептегі математика оқулықтарын қарасақ, алғашқы геометриялық ұғымдарға түсініктер 6-шы сыныптан бастап беріледі.

**Мысал 2:** Жазықтықта шеңбер және шеңбер ішінде үшбұрыш берілсін. Шеңбер ішінен бір нүкте алайық. Онда нүктенің үшбұрышта жату ықтималдығын қалай анықтаймыз?

Егер шеңбер ауданы ауданның  $n$  бөлігін құраса, ал үшбұрыш ауданы  $m$  бөлігін құраса, онда

$$P(A) = \frac{m}{n}.$$



$$P(A) = \frac{\text{Area of Triangle}}{\text{Area of Circle}}$$

**Мысал 3:** (6-сынып оқулығы, Математика. Алматы «Атамұра 2002». Т.А. Алдамұратова. Қиылысатын түзулер. Бұрыш.)

Дәптерге салынған бұрышты транспортирмен өлшегенде, оның  $90^\circ$ -тық бұрыштың өлшемінде жату ықтималдығы қандай? (Жауабы:  $\frac{1}{2}$ )

**Мысал 4:** Ұзындығы 56 см-ге тең АВ кесіндісін ұзындығы 24 см-ге тең СД кесіндісімен беттестірейік. Беттестіргеннен кейінгі кесінді АВ кесіндісін береді. Кездейсоқ алынған нүктенің беттестіргеннен кейінгі АВ кесіндісінің СД аралығында жату ықтималдығын анықтаңыз. (Жауабы:  $\frac{3}{7}$ .)

**Мысал 5:** 50 метр арқанды тең бірдей етіп, 4 жерден кесілді. Бөліктелген арқандардың екеуін сары түске, қалғанын қызыл түске бояды. Кездейсоқ алынған

#### ӘДЕБИЕТ

1. Алдамұратова Т.А. Математика 6-сынып оқулығы. – Алматы: Атамұра, 2002.

2. Гмурман В.Е. Теория вероятностей и математическая статистика. – 12-е издание. – М.: Высшее образование, 2008 – 479 с.
3. Дәулетбаев Т. Е. Ықтималдықтар теориясы және математикалық санақнама (статистика) элементтері. – Қостанай, 2005.
4. Садықов Т. Ежелгі Қазақстан тарихы 6-сынып оқулығы / Ә. Төлеубаев; Ғ. Халидуллин; Б. Сәрсекеев. – Алматы: Атамұра, 2006.
5. Төлебаев Т. Ежелгі дүние тарихы 6-сынып оқулығы / Т. Төлебаев; Р. Құсайынова; М. Дәкенов. – Алматы: Атамұра, 2006.
6. Хинчин А.Я. Элементарное введение в теорию вероятностей / А. Я. Хинчин; Б. В. Гнеденко. – М.: Наука, 1982. – 166 с.
7. // 1-сентября. – 2007-2008. – № 17-27.

#### Резюме

*В предлагаемой работе представлены особенности структуры раздела элементов теории вероятности и математической статистики в школьном курсе для 6-го класса. Новизной работы является использование межпредметной связи структурировании материала, а именно использование данных по истории, географии 6-го класса и элементов национальной педагогики.*

#### Conclusion

*In offered work are presented features of structure of elements section of the probability theory and the mathematical statistics in a school course for grade 6. Novelty of work is use of intersubject communication material structurization, namely use of the data on histories 6-th class, geography and elements of national pedagogics.*

### ПСИХОЛОГИЧЕСКИЕ АСПЕКТЫ ИГРЫ

Мкртчян Л.С.

Задолго до того, как игра стала предметом научных исследований, она широко использовалась в качестве одного из важнейших средств воспитания детей. Время, когда воспитание выделялось в особую общественную функцию, уходит в глубь веков, и в такую же глубь веков уходит и использование игры как средства воспитания. В различных педагогических системах игре придавалась разная роль, но нет ни одной системы, в которой в той или иной мере не отводилось бы место в игре.

Игре приписывают самые разнообразные функции, как чисто образовательные, так и воспитательные, поэтому возникает необходимость более точно определить влияние игры на развитие ребенка и найти её место в общей системе воспитательной работы учреждений для детей.

Необходимо более точно определить те стороны психического развития и формирования лич-

ности ребёнка, которые по преимуществу развиваются в игре или испытывают лишь ограниченное воздействие в других видах деятельности.

Исследование значения игры для психического развития и формирования личности очень затруднено. Здесь невозможен чистый эксперимент просто потому, что нельзя изъять игровую деятельность из жизни детей и посмотреть, как при этом будет идти процесс развития.

В основе трансформации игры при переходе от периода дошкольного к дошкольному детству лежит расширение круга человеческих предметов, овладение которыми встаёт теперь перед ребёнком как задача и мир которых осознаётся им в ходе его дальнейшего психического развития. Само расширение круга предметов, с которыми ребёнок хочет действовать самостоятельно, является вторичным. В его основе лежит «открытие» ребёнком нового мира, мира взрослых с их деятель-

ностью, их функциями, их отношениями. Ребёнок на границе перехода от предметной к ролевой игре ещё не знает ни общественных отношений взрослых, ни общественных функций, ни общественно-го смысла их деятельности. Он действует в направлении своего желания, объективно ставит себя в положение взрослого, при этом происходит эмоционально-действенная ориентация в отношении взрослых и смыслах их деятельности. Здесь интеллект следует за эмоционально-действенным переживанием. Игра выступает как деятельность, имеющая ближайшее отношение к потребностной сфере ребёнка. В ней происходит первичная эмоционально-действенная ориентация в смыслах человеческой деятельности, возникает осознание своего ограниченного места в системе отношений взрослых и потребность быть взрослым. Значение игры не ограничивается тем, что у ребёнка возникают новые по своему содержанию мотивы деятельности и связанные с ними задачи. Существенно важным является то, что в игре возникает новая психологическая форма мотивов. Гипотетически можно представить себе, что именно в игре происходит переход от непосредственных желаний, к мотивам, имеющим форму обобщённых намерений, стоящих на грани сознательности.

Прежде чем говорить о развитии умственных действий в процессе игры, необходимо перечислить основные этапы, через которые должно проходить формирование всякого умственного действия и связанного с ним понятия:

- \* этап формирования действия на материальных предметах или их материальных моделях-заместителях;

- \* этап формирования того же действия в плане громкой речи;

- \* этап формирования собственно умственного действия.

Рассматривая действия ребёнка в игре, легко заметить, что ребёнок уже действует со значениями предметов, но еще опирается при этом на их материальные заместители-игрушки. Анализ развития действий в игре показывает, что опора на предметы-заместители и действия с ними все больше сокращаются [1].

Если на начальных этапах развития требуется предмет – заместитель и относительно развернутое действие с ним, то на более позднем этапе развития игры предмет выступает через слово – название уже как знак вещи, а действие – как сокращенные и обобщенные жесты, сопровождающиеся речью. Таким образом, игровые действия носят промежуточный характер, приобретая постепенно характер умственных действий со значениями предметов, совершающихся на внешние действия.

Путь развития к действиям, в уме оторванными от *предметов значениями, есть одновре-*

*менно возникновение* предпосылок для становления воображения. Игра выступает как такая деятельность, в которой происходит формирование предпосылок к переходу умственных действий на новый, более высокий этап – умственных действий с опорой на речь. Функциональное развитие игровых действий вливается в онтогенетическое развитие, создавая зону ближайшего развития умственных действий.

В игровой деятельности происходит существенная перестройка поведения ребенка – оно становится произвольным. Под произвольным поведением необходимо понимать поведение, осуществляющееся в соответствии с образом и контролируемое путем сопоставления с этим образом, как этапом.

А.В. Запорожец [2] первым обратил внимание на то, что характер движений, выполняемых ребенком в условиях игры и в условиях прямого задания, существенно различен. Он же установил, что в ходе развития меняется структура и организация движений. В них явно вычленяется фаза подготовки и фаза выполнения.

Эффективность движения, так и его организация существенно зависят от того, какое структурное место занимает движение в осуществлении той роли, которую выполняет ребенок.

Игра представляет собой первую доступную для школьника форму деятельности, которая предполагает сознательное воспитание и усовершенствование новых действий.

З.В. Манулейко [3] раскрывает вопрос о психологическом механизме игры. Опираясь на ее работы, можно сказать, что большое значение в психологическом механизме игры отводится мотивации деятельности. Выполнение роли, будучи эмоционально привлекательным, оказывает стимулирующее влияние на выполнение действий, в которых роль находит свое воплощение.

Указание на мотивы является, однако, недостаточным. Необходимо найти тот психический механизм, через который мотивы могут оказывать это воздействие. При выполнении роли образец поведения, содержащийся в роли, становится одновременно этапом, с которым ребенок сравнивает свое поведение, контролирует его. Ребенок в игре выполняет как бы две функции: с одной стороны, он выполняет свою роль, а с другой – контролирует свое поведение. Произвольное поведение характеризуется не только наличием образца, но и наличием контроля за выполнением этого образца. При выполнении роли имеется своеобразное раздвоение, т.е. «рефлексия». Но это еще не сознательный контроль, т.к. функция контроля еще слаба и часто требует поддержки со стороны ситуации, со стороны участников игры. В этом слабость рождающейся функции, но значение игры в том, что эта функция здесь зарождается. Именно поэто-

му игру можно считать школой произвольного поведения.

Игра имеет значение и для формирования дружного детского коллектива, и для формирования самостоятельности, и для формирования положительного отношения к труду и еще для многого другого. Все эти воспитательные эффекты опираются, как на свою основу, на то влияние, которое игра оказывает на психическое развитие ребенка, на становление его личности.

#### ЛИТЕРАТУРА

1. Селевко Г.К. Современные образовательные технологии [Текст] / Г.К. Селевко. – М.: Народное образование, 1998.
2. Запорожец А.В. Развитие произвольного поведения у детей дошкольного возраста [Текст] / А.В. Запорожец. – М. – С. 48.

### НОВЫЙ ВЗГЛЯД НА ПОЛОЖЕНИЕ ЖЕНЩИНЫ В ОБЩЕСТВЕ В ПРОИЗВЕДЕНИЯХ КАЗАХСКИХ ПИСАТЕЛЕЙ НАЧАЛА XX ВЕКА

Сарина А.М.

В вопросах взаимопонимания между народами одно из особых мест в современном мире принадлежит художественной литературе. Необходимость изучения литературных связей исходит из самой сути закономерностей исторического процесса и постоянного культурного взаимодействия между народами. Проблемы взаимосвязи, взаимодействия разных национальных культур всегда были в центре литературоведения. В этой сфере были и достижения, и промахи, накоплен немалый опыт, развивались традиции сравнительного литературоведения. Известны труды Н.И. Конрада, М.П. Алексеева, В.М. Жирмунского, Б.В. Томашевского, И.Г. Неупокоевой, В.И. Кулешова и других [1].

Казахская литература издавна находилась во взаимосвязи с литературами тюркоязычного, арабоязычного и персоязычного регионов, а затем в последующие столетия имела связи с русской и западноевропейской литературами. В начале XX века особое влияние на взгляды и мысли писателей Казахстана оказала русская литература. Прогрессивно настроенные поэты и писатели обращаются к ней – переводятся произведения А.С. Пушкина, М.Ю. Лермонтова, Л.Н. Толстого, И. Крылова и других. Богаче и разнообразней становится казахская литература в жанровом отношении: пишутся первые казахские романы, драмы, рассказы, появляются критические статьи и очерки, развивается сатира [2].

Осторожно и ненавязчиво русская литература стала менять взгляд художников на современность, появляются новые мотивы творчества, звучат свежие, прогрессивные мысли, чувствуется но-

3. Манулейко З.В. Изменение моторики ребёнка в зависимости от условий и мотивов [Текст] / З.В. Манулейко. – М. – С. 69.

#### Түйіндеме

Мақалада автор бастауыш сынып оқушысының ойын арқылы оқыту жағдайларында психологиялық даму аспектілерін ашады. Атап айтқанда ойында тікелей мүдделерден сананың шегінде тұрған жалпы формасы бар психологиялық себептерге көшу жолына асады.

#### Conclusion

In this article the author opens psychological aspects of development elementary school pupils in the playing education conditions. Exactly in the play the transition takes place from direct wishes to motives which have forms generalizing intentions which stand on the verge of consciousness.

вый настрой художников. Особенно ярко это проявилось в резком изменении отношения к положению женщины в обществе. Виднейшие представители казахской литературы начала XX века С. Торайгыров, И. Кубеев, М. Жумабаев, М. Дулатов, Ж. Аймауытов в своих произведениях выражают явное несогласие с устоями и законами быта казахов, которые самым грубым образом нарушают права и свободу женщин. Каково место женщины в современном мире? Этот вопрос был поставлен особенно остро в начале XX века.

Издrevле считалось, что казахская женщина не имеет право на обучение, слово и гласность. Но новое время диктовало свои условия. Видные представители того времени с особым рвением провозгласили свободу женщины, пытались поставить ее на один уровень с мужчиной. Они четко понимали всю несправедливость, которая царилa по отношению к женщине, и отражали это в своих произведениях.

Так, крупнейший казахский писатель начала XX века С. Торайгыров уже в первых своих произведениях рисовал картины жестоких нравов кочевья, расправы над женщиной, отданной чванливому, самодовольному богачу. С подкупающей искренностью пишет он, как тяжело видеть слезы той, которую продают, как скот: «Оспан продал ее за 40 лошадей, 10 верблюдов и 500 рублей» [3]. В одном из своих ярких произведений, посвященном раскрытию тяжелой доли казахской женщины, «Камар Сулу», он рассказывает о судьбе несчастной девушки, которая не в силах противостоять диким законам степи.

«В пятнадцать лет расцветала она, как весенний цветок» – так начинается описание жизни до замужества молодой девушки. Камар – натура глубокая и цельная. Смелая и гордая девушка напоминает Жибек и Баян, олицетворяя духовную красоту юного поколения. Жизни в неволе, без любви Камар предпочитает смерть. Ее гибель – проклятие «темному царству» Нурума и Оспана, губящим все прекрасное и доброе. Нельзя не почувствовать близость трагической судьбы Камар и судьбы Катерины – героини драмы А. Островского «Гроза». Даже фразы героинь в чем-то сходны. Камар: «Зачем же, скажи, я жила и росла? За тем ли, чтоб сердце уроду отдать?»; Катерина: «Такою ли я была? Я жила, ни о чем не тужила, словно птичка на воле. Маменька во мне души не чаяла. Что хочу, бывало, то и делаю» [3, 4]. В репликах обеих героинь чувствуется грусть, обида на жизнь, на судьбу, не оправдавшую их надежды. Камар, как и Катерина, – человек нового времени. Принадлежит к новому поколению, интеллектуальному, образованному, она предъявляет к жизни более высокие требования. Ею нельзя помыкать, хотя бы и прикрываясь законами шариата. В отличие от образов героинь эпических поэм, душевный мир Камар раскрыт полнее и глубже. Ее трагическая судьба приводит к выводу, что даже в далеком ауле молодежь не может, как прежде, безропотно переносить несправедливость, мириться с патриархальными условиями.

С. Торайгыров, жалея юную красавицу, не соглашаясь с жестокими устоями казахов, восклицает: «Будьте прокляты жестокие степные обычаи!», «... обычай казахов, ввергающий нас в пропасть» [3]. Автора возмущает, что в судьбу девушки вмешивается весь род, всем есть дело до нее, каждый жаждет получить подарок от богатого жениха. Но среди этой дикой толпы есть и разумные люди. Отец Камар ни за что не хочет отдавать свою любимицу дочь: «... лучше я стану нищим, чем отдам свою дочь злодею» [3]. Но одного его слова недостаточно, перед ним встает выбор: или род, или дочь. «Если не покориться старшим братьям – ослабнет и распадется род. Если послушать их – погибнет ненаглядная Камар, зрачок его глаза» [3]. Камар, понимая нелегкое положение отца, соглашается стать женой ненавистного Нурума. «Угрозы родичей и горе отца сломили ее», Камар становится «жертвой их невежества» [3].

Как отмечается в статье З. Ахметова «Султанмахмут Торайгыров», трагическая судьба казахской женщины становится в дальнейшем одной из центральных тем творчества Султанмахмута.

Особое место в истории казахской литературы занимает первый казахский роман «Калым» И. Кубеева. Центральная тема романа – осуждение калыма. Перед читателем предстает своеобразная картина жизни казахов в ауле. Овдовевший шестидесятилетний Турлыгул хочет взять в жены пят-

надцатилетнюю девочку Гайшу, ее отец мулла Итбай спешит получить за выкуп.

С точки зрения И. Кубеева, калым – это омерзительное явление, унижающее человеческое достоинство женщины [5]. Поэтому сюжетным стержнем романа является проповедь равного брака и бескорыстной любви. «Все, слушавшие песни Гайши, погрузились в раздумье, кое-кто из женщин даже плакал. Это были те, кто на себе испытал всю дикость обычая, кто был продан родителями за калым. Они оплакивали погубленную молодость и жизнь с нелюбимыми мужьями» [6].

Герои романа по их отношению к калыму могут быть разделены на две группы. К одной группе принадлежат крупный бай и волостной управитель Турлыгул и его единомышленники Итбай, Амантай, Каракул, Байгазы, Курымбай, Шалкан. Все они носители нравов патриархально-родовой старины, ожесточенные консерваторы [5]. Противоположную позицию занимают положительные герои – Кожас, Гайша, Балкумыс, Жунус, Сергазы, Алкен, Бирке.

Борьбой двух этих групп пронизано все содержание романа. Любовная коллизия Кожаса и Гайши также подчинена этой борьбе.

Главная героиня романа Гайша – девушка решительная и энергичная. Она умеет бороться за свои права и готова во имя достижения своей цели мужественно перенести любые лишения и удары. Ее волю сломить трудно. Это уже новый, рожденный временем характер в казахской литературе.

Магжан Жумабаев уделял особое внимание раскрытию взаимоотношений между личностью и обществом, между женщиной и шариатом. Он активно ставил вопросы свободы, любви и эмансипации женщины.

В произведении «Улболсын» девочке предначертана горемычная жизнь, которой живут все казахские женщины: калым – беспрецедентная продажа женщины, унижение человеческого достоинства с оскорблением и прямым насилием. В «Молодой снохе» автор показывает, что женщина должна обладать хорошим навыком и сноровкой, чтобы самоотверженно трудиться «и в пургу, и в ливень, и в зной, чтобы не прослыть ленивой снохой», «быть кроткой, непритязательной, скромной в желаниях, но обязательно угодливой и предупредительной в стараниях» [6]. Автор ставит вопросы непосильного женского труда и социальной незащищенности. Ни с чем не сравнимые сцены издевательства и надругательства над личностью мы видим в произведениях «Несчастливая» и «Грех Шолпан».

М. Жумабаев поднимает вопрос о судьбе казахской женщины до уровня общечеловеческих, требует уважительного отношения к ее чести и достоинству, просит по праву оценить примитивный процесс труда, воздать женщине должные почести за воспитание детей, возвысить роль женщи-



ны в семье и обществе. А для реализации этой актуальной проблемы необходимо освобождение женщины как морально, так и социально, чтобы она чувствовала равенство в правах и обязанностях перед обществом [7].

Незаметно для себя казахская литература под влиянием русской литературы перешла на новый уровень своего развития. Как и в русской литературе, стали звучать открытые, смелые мысли, идеи. Новый взгляд на судьбу женщины, выразивший несогласие со старыми устоями жизни, привел к кардинальному пересмотру места женщины в обществе.

Изменения происходили не только в идейной, но и в жанровой направленности. Так, во многом благодаря русско-казахским литературным связям стали появляться первые казахские романы, драмы, повести. Менялась форма – менялось и содержание произведений. Писатели Казахстана начала XX века стали иначе воспринимать и оценивать действительность. Постепенно стал меняться взгляд казахской интеллигенции на суровую правду жизни. Во многом именно русская литература научила казахских художников видеть представителей «темного царства» среди своих. Если раньше в произведениях казахских авторов многое было идеализировано, то в начале XX века резко и неожиданно в творчестве казахских писателей возникли новые герои, появились новые оценки привычных событий. Люди увидели в них себя. Во многом это стало залогом успеха и популярности творчества представителей литературы того времени. Они оставили след в истории, литературе и, самое главное, в сознании человечества.

#### ЛИТЕРАТУРА

1. Батырбекова Р.О. Научные искания. – Алматы: «Уш Киян», 2004. – С. 108-117.

2. Адибаев А. Казахская литература. – Алматы: «Мектеп», 1987. – С. 67-71.
3. Торайгыров С. Избранное. Каз. гос. изд-во худ. лит-ры. – Алма-Ата, 1958. – 165 с.
4. Островский А. Гроза. – М.: «Художественная литература», 1979.
5. Шалабаев Б. История казахского романа. – Алма-Ата: «Мектеп», 1975. – С. 30-32.
6. Песни степей. Антология казахской литературы / Под ред. Л. Соболева. – М.: Гослитиздат, 1940. – С. 312.
7. Альшанова Б. Философия любви в творчестве М. Жумабаева. // Мысль. – 2004. – № 12.

#### Түйіндеме

*Мақалада ХХ ғасырдың басындағы қазақ жазушыларының туындылары қарастылырған (С. Торайгыровтың «Қамар Сұлуы» С. Көбеевтің «Қалың малы», М.Жұмабаевтың «Бакытсыз»). Мақаланың мақсаты - орыс-қазақ әдебиетінің байланысын және олардың өткен ғасырдағы Қазақстандық жазушылардың дүниетанымына ықпалын көрсету. Мақаланы үш бөлікке бөліп қарастыруға болады. Біріншісі - кіріспе, мұнда сол кездегі әлеуметтік - саяси жағдайға жалпы сипаттама беріледі. Екінші негізгі бөлімінде автор ХХ ғасырдың басындағы қазақ жазушыларының туындыларына талдау жасаған. Қорытындыда жоғарыда айтылғандарды тұжырымдаған.*

#### Conclusion

*The article covers the works of Kazakh writers of 20th century. The main purpose of the article is to find out the connection between kazakh and russian literature and its influence to the attitudes of these writers. Mentally we can divide the article on 3 parts. first is the introduction, which describes the main characteristics of the cosial and political situation of the period. Second is the main plot, where the author makes an analysis of the writer's works. And in the third part, there are conclusions of the whole given above.*

### ГЕРХАРД ШРЕДЕР КАК ПОЛИТИЧЕСКИЙ И ГОСУДАРСТВЕННЫЙ ДЕЯТЕЛЬ ФРГ

Сахратова А.Т.

Экс-канцлер ФРГ Г. Шредер являлся одним из самых ярких фигур на мировой политической арене на рубеже веков (1998–2005гг.).

В этот период левоцентристские партии находились, у власти в большинстве стран Европы. Но социал-демократическая эйфория, охватившая Европу в результате победы на парламентских выборах британских лейбористов и французских социалистов в мае 1997 года и германских социал-демократов в сентябре 1998 года, улеглась. Выяснилось, что легких путей решения проблем, доставшихся новым правительствам, не существует. В конце 90-х годов – начале XIX века поли-

тика Европейского Союза зависела от «большой четверки», – британского премьер-министра Тони Блэра, французского премьер-министра Лионела Жоспена, канцлера Германии Герхарда Шредера и премьер-министра Италии Массимо Далема. В этом квартете не последняя роль принадлежала Герхарду Шредеру, канцлеру ФРГ.

Чтобы понять его как политика, необходимо обратиться к его происхождению, дать краткую биографию. Герхард Фриц Курт Шредер (Gerhard Fritz Kurt Schroder) родился 7 апреля 1944 года в Моссенберге (земля Нижняя Саксония) [1]. Вскоре после рождения Герхарда его отец, военнослужа-

ший вермахта и бывший чернорабочий, погиб в Румынии.

12 августа 2004 года Герхард Шредер побывал в Румынии, где он впервые посетил могилу своего отца, Фрица Шредера, погибшего в 1944 году и похороненного в братской могиле в небольшой румынской деревушке Чану-Маре (Трансильвания). Отец Шредера был призван в ряды вермахта в 1940 году. В конце 1943 года он побывал в краткосрочном отпуске дома, а в середине 1944 получил письмо от своей жены Эрики, сообщившей о рождении сына Герхарда. 4 октября 1944 года Фриц Шредер погиб. Своего отца Герхард Шредер не видел ни разу в жизни, но его фотографию в военной форме всегда держит на рабочем столе. Мать Шредера работала уборщицей. После того как её второй супруг скончался от туберкулеза, ей пришлось одной воспитывать пятерых детей. В 1964 году Шредер оставил учебу в школе, работал учеником продавца в магазине скобяных товаров, рабочим на стройке. Женат четвертым браком. Супруга – Дорис Шредер – Кепф – журналистка, имеет дочь Клару (14 лет) от третьего брака, в 2004 году удочерил русскую девушку Викторину из Санкт-Петербурга. Изучает английский язык. Любит настольный теннис и джаз.

Супруга – Дорис Шредер – Кепф – моложе его на 19 лет. Канцлер Германии был женат четыре раза, однако у него нет собственных детей. В 1968–1972 годах его женой была Ева Шубах, 1972–1984 – Анна Ташенмахер, 1984–1987 – Хильтруд Хампель, с 1997 – жена Шредера – Дорис Кепф. В 2006 году семья Шредеров усыновила сироту из того же детского дома, как и Викторину. Мальчика зовут Грегор. Помимо Викторины и Трегора, супруги воспитывают Клару, дочь Дорис от первого брака.

В 1963 году Г. Шредер вступил в Социал-демократическую партию Германии, или СДПГ (Sozialdemokratische Partei Deutschlands, SPD). С 1962 года по 1964 года учился в вечерней школе, затем после двух лет учебы в колледже стал обладателем аттестата, необходимого для получения высшего образования [2]. С 1966 по 1971 год учился на юридическом факультете Геттингенского университета, дважды – 1971 и 1976 годах – сдавал государственные юридические экзамены, получил право на адвокатскую деятельность.

В молодости Герхард Шредер был сторонником марксистской теории, ратовал за охрану окружающей среды. Значительное влияние на него оказала волна студенческих протестов в конце 1960-х годов. Политическим героем Шредера был социал-демократический канцлер Вилли Брандт (Willy Brandt) [3].

С 1969 года Г. Шредер возглавлял Геттингенское отделение молодежной организации СДПГ – молодых социалистов (Jungsozialisten), а затем её

региональное отделение в Ганновере – столице федеральной земли Нижняя Саксония [4]. С 1978 по 1980 год был федеральным председателем «Молодых социалистов». Его предшественник – Уве Беннетер (Uwe Benneter) лишился поста из-за своего курса на сотрудничество с Компартией Германии (Deutsche Kommunistische Parte). Шредер от идеи сотрудничества с коммунистами отказался и полностью поддерживал руководство социал-демократов во главе с Гельмутом Шмидтом (Helmut Schmidt).

С 1978 по 1990 год Шредер занимался частной адвокатской практикой в Ганновере. Будучи партнером в адвокатской конторе, он выступал на судебных процессах в защиту представителей КПП и противников развития атомной энергетики в ФРГ. С 1980 по 1986 год был членом Бундестага [5], с 1983 по 1993 год – председателем окружного отделения СДПГ в Ганновере. В парламенте Г. Шредер занимал довольно левую позицию. Он выступал за борьбу с ростом цен на аренду недвижимости. Входил в комиссию по проблемам молодежи и настаивал, что государственные структуры должны проявлять «понимание» в отношении неформальных молодежных движений.

В 1990 году Г. Шредер был избран премьер-министром Нижней Саксонии, занимал этот пост до 1998 года. К этому периоду политическая позиция Г. Шредера ощутимо сместилась вправо. На новом посту он применил суровые меры к участникам молодежных беспорядков, провел через региональный парламент программу сокращения социального вспомоществования различным категориям граждан, осуществлял жесткую политику по депортации иммигрантов. У Шредера установились связи с представителями крупного Германского бизнеса. Он, в частности, вошел в правления компании Volkswagen, банка Nordeutsche Landesbank и Deutsche Messe AG – организатора Ганноверских выставок-ярмарок.

Влияние Шредера в партии неуклонно возрастало. Он отвечал за экономическую, транспортную и энергетическую политику в «теневом кабинете» лидера социал-демократов Рудольфа Шарпинга. С 1994 по 1998 год был председателем отделения СДПГ в Нижней Саксонии – одного из самых крупных в Германии. В 1998 году Шредер вновь стал членом Бундестага и был избран федеральным канцлером Германии, одержав победу над Гельмутом Колем. В борьбе за выдвижение на пост главы правительства Шредер опередил двух однопартийцев – Шарпинга и левого претендента Оскара Лафонтена.

Германия на рубеже веков сделала социал-демократический выбор. В XIX веке страну вели социал-демократы. Германия под руководством Шредера впервые после мировой войны выступила на мировой арене с позиции силы, в 1999 немецкие войска приняли участие в операции сил НАТО на

Балканах. В марте того года югославское правительство Слободана Милошевича отказалось от заключения мирного соглашения с сепаратистскими силами этнических албанцев в провинции Косово. За этим последовали удары: НАТО по сербской территории, которые к июню вынудили Милошевича вывести югославские войска из Косово. В провинцию были отправлены миротворческие силы ООН (Kosovo Peace Implementation Force Kfor) и военнослужащие стран НАТО [6].

Как отмечали журналисты, вопрос об участии в косовском конфликте в Германии вызвал больше споров, чем в любой другой европейской стране. При поддержке партнера по правительственной коалиции, министра иностранных дел и лидера «зеленых» Йошки Фишера, которому удалось подавить недовольство своих однопартийцев, канцлер в конце концов добился как одобрения парламентом операции НАТО, так и последующей отправки в Югославию немецких миротворцев в составе международного контингента [7]. Операция НАТО в Косово вызвала значительное недовольство руководства Российской Федерации во главе с президентом Борисом Ельциным. Г. Шредер впоследствии утверждал, что именно усилиями германской дипломатии Запад добился того, что Россия фактически не оказала действенной поддержки режиму Милошевича.

В целом внешнеполитический курс Шредера был направлен на активизацию позиции ФРГ на международной арене. Например, страна добивалась большего влияния в Европейском Союзе. В то же время, по мнению критиков, внешней политике Г. Шредера не хватало концептуальной основы [8]. В 2001 году Германия вновь приняла участие в боевых действиях – в ходе организованной США операции в Афганистане, однако годом позже Г. Шредер занял жесткую позицию против запланированного американцами вторжения в Ирак, и именно это называли основной причиной его успеха на выборах 2002 года. Тогда ему удалось одержать победу с небольшим перевесом голосов. Хотя ФРГ позднее оказалась вовлечена в процесс иракского урегулирования (в частности, немцы работали над подготовкой кадров для иракской армии и полиции), вопрос Ирака долгое время продолжал служить причиной напряженности в германо-американских отношениях.

Неприятие иракской политики США стало одной из причин сближения Г. Шредера с президентом России Владимиром Путиным, наряду с ключевым сотрудничеством двух стран в нефтегазовой отрасли. Между двумя лидерами установились дружеские отношения, не только на политическом уровне, но и на личном. Несмотря на критику политического курса российского руководства со стороны западных правительств и общественных организаций, «Герд» неоднократно вставал на защиту своего друга "Володи" [9]. В. Путин, в

свою очередь, не скупился на поддержку и похвалы в адрес германского коллеги [10].

Германский канцлер ратовал за особо тесное сотрудничество Германии и России – двух стран, которые, по его словам, «окончательно преодолели рвы прошлого». По мнению наблюдателей, это сотрудничество принесло немалую выгоду обеим сторонам. Г. Шредер поддерживал стремление России к равноправному участию в работе «большой восьмерки» и вступлению в ВТО. В. Путин поддержал ФРГ в вопросе о подписании Киотского протокола по контролю над климатом. Благодаря дипломатии Г. Шредера В. Путин не пошел на эскалацию напряжения из-за украинской «оранжевой революции» 2004 года. Отношения Г. Шредера с В. Путиным и сближение возглавляемых ими стран вызывали на Западе немалое недовольство. Особо рьяные критики даже говорили о существовании "пакта Шредера-Путина" [11].

В 2003 году канцлер выступил с революционным для социал-демократов планом реформ, названным «Повестка дня-2010» (Agenda 2010). Этот проект предусматривал сокращение налогов и изменения в социальной политике Германии, которые грозили ударить по наименее защищенным слоям населения. В частности, предполагалось упростить процедуру увольнения работников. "Повестка дня" вызвала растущее недовольство однопартийцев Шредера, особенно их левой части [12]. В результате в 2004 году Г. Шредер вынужден был покинуть пост председателя СДПГ, который занимал с 1999 года. Реформы Шредера не смогли исправить положение в стране. Некогда он пришел к власти с обещаниями создать «новый центр» в германской политике и увеличить число рабочих мест. Он имел тогда неосторожность заявить, что его правительство не останется у власти, если ему не удастся сократить количество безработных. Во время первого срока Г. Шредера число безработных действительно снизилось, однако потом вновь начало расти, в феврале 2005 года превысило пять миллионов человек. Кроме того, несмотря на попытки сократить государственные расходы, в ФРГ рос дефицит бюджета [13].

В 2005 году политическая ситуация накалилась еще больше, социал-демократы потерпели поражение на выборах в традиционно поддерживавшей их земле Северный Рейн-Вестфалия. Стало очевидно, что реформаторский курс канцлера не вызывает достаточной поддержки у населения, но Г. Шредер не пожелал от него отказаться и инициировал в Бундестаге вотум недоверия своему правительству [14]. В результате в сентябре 2005 года прошли досрочные парламентские выборы, на которых СДПГ уступила коалиции христианских партий ХДС/ХСС.

Хотя результаты социологических опросов предсказывали ХДС/ХСС и их лидеру Ангеле Меркель решительную победу над социал-демо-

кратами [15], на деле христианские партии получили над СДПГ преимущество всего в четыре парламентских места (226 против 222) [16]. Такое положение вещей вынудило А. Меркель пойти на соглашение с социал-демократами по вопросу о создании правительства «большой коалиции», по которому восемь портфелей доставалось социал-демократам и шесть – ХДС/ХСС [17]. Г.Шредер в новом федеральном правительстве места не получил, то ли из-за собственного нежелания сотрудничать с А. Меркель (по этой версии, Шредер отказался от поста вице-канцлера), то ли по условиям коалиционного соглашения. 22 ноября 2005 года Бундестаг утвердил А. Меркель во главе правительства.

Г.Шредер отдалился от политики и стал работать в нефтегазовом бизнесе. Эта карьера оказалась тесно связана с Россией. В конце 2005 года экс-канцлер стал председателем наблюдательного совета «Североевропейской газопроводной компании»; которая начала работу над проектом транспортировки российского газа в Европу, а в 2006 году возглавил комитет ее акционеров. Соглашение о прокладке по дну Балтийского моря трубопровода, стоимость которого оценивалась в 4,7 миллиарда долларов, было подписано Г. Шредером и В. Путиным в сентябре 2005 года, незадолго до поражения социал-демократов на выборах. Именно от Путина исходила инициатива приглашения Г. Шредера в руководство компании. В Германии согласие экс-канцлера на работу в этом проекте вызвало неодобрение, в том числе и у представителей СДПГ.

Верный дружбе, Г.Шредер в одном из интервью 2006 года подтвердил характеристику, которую он еще в период руководства Германией давал российскому президенту, «демократ чистой воды». Речь о доверии В. Путину шла в мемуарах Г. Шредера, первые отрывки из которых были опубликованы осенью 2006 года. Кроме того, экс-канцлер в ходе дебатов об энергетическом сотрудничестве Германии и России настаивал на сохранение тесного партнерства, в котором сам он был теперь кровно заинтересован.

В конце мая 2008 года Г. Шредеру было присуждено звание члена-корреспондента Российской академии наук за заслуги в европейско-российских отношениях. К тому времени научная деятельность бывшего политика сводилась к репетиторству в студенческие годы, написанию нескольких статей и мемуаров и выступлению с докладами.

Вместе супругой Дорис Шредер-Кепф (она репортер журнала «Focus», издания правого толка) бывший канцлер воспитывает ее дочь от прошлого замужества и двух приемных детей из России – мальчика и девочку. Как отмечает один из журналистов, усыновление этих детей – единственная связь Шредера с Россией, не подвергающаяся мас-

совому порицанию в германских СМИ. В заключение можно сказать, что Герхард Шредер является одной из самых ярких фигур на мировой политической арене. Как показали семь лет (1998–2005гг.) его пребывания на посту федерального канцлера, Герхард Шредер и его партия старались выполнить свои обещания, налаживая жизнь не только в стране, но и активно участвуя в международной политике. Как было сказано выше, Германия следует принципу «сделать мир стабильным». Доказательством этому является пример их отношения к иракскому кризису. Г. Шредер и его партия считают, что война должна проводиться не с помощью оружия и насилия, а на дипломатическом уровне.

#### ЛИТЕРАТУРА

1. Андрей Коломойский. Герхард Шредер – член 14-корр. РАН. – Выборгские ведомости. 06.06.2008. №44.
2. Юрий Векслер. Герхарда Шредера призвали на службу российской науке // Радио Свобода ([www.svobodanews.ru](http://www.svobodanews.ru)), 30.05.2008.
3. Клаудиа фон Зальцен. Россия Герхарда Шредера.; – Der Tagesspiegel (пер. Ино СМИ. Ru), 19.01.2007.
4. Игорь Явлинский. Бывший канцлер Германии Герхард Шредер: "Путин не вписывается в привычную схему. Но я ему верю"// Известия. 24.10.2006.
5. Юрий Шпаков. Русские дети Герхарда Шредера // Время новостей. 18.08.2006. – №148.
6. Стефан Никола. Герхард Шредер: из России с любовью. – United Press International (пер. Ино СМИ. Ru) 12.04.2006.
7. Алексей Гривач. Газовый канцлер // Время новостей. 31.03.2006. – №55.
8. Игорь Максгшычев. Герхард Шредер в России // РИА Новости. 30.03.2006.
9. Борис Каймаков. Герхард Шредер – немецкий топ-менеджер на русской службе. // РИА Новости. 12.12.2005.
10. Глеб Гаврик. Новый канцлер Германии: "за" и "против". – Deutsche Welle, 22.11.2005
11. Борис Райтшустер. Канцлер как мини-Путин // Focus (пер. Ино СМИ. Ru), 10.10.2005.
12. Герхард Шредер: Германия и Россия окончательно преодолели рвы прошлого. // Вести. Ru, 10.04.2005.
13. Ангела Меркель. Биография. – [ВестН.Ру](http://ВестН.Ру)

#### ИСПОЛЬЗОВАННЫЕ МАТЕРИАЛЫ:

- [1] Gerhard Shcreder, SPD. – Deutscher Bungestag Seite
- [2] Gurtain Falls on Media Chancellor. – Deutshe Welle, 10.10.005
- [3] Profile: Gerhard Schreder. – BBC News, 09.09.2005
- [4] Wolfgang Weber. The social climber. – World Socialist Web Site, 08.05.1998

- [5] Евгений Григорьев. Возвращение Герхарда Шредера // Независимая газета. 25.10.2006.
- [6] "The Goal Was Exclusively Humanitarian". – Spiegel Online International, 25.10.2006
- [7] Dominik Casciani. Germany holds its breath over Kosovo troops-BBC News, 14.06.1999
- [8] Claus Christian Malzahn. The Modern Chancellor Takking Stock of Gerhard Schreder – Spiegel Online International, 14.10.2005.
- [9] Евгений Григорьев. Шредер Путина в обиду не даст // Независимая газета, 27.09.2004.
- [10] Владимир Путин. Герхард Шредер и международная политика // Российская газета, 01.12.2005.
- [11] Moscow Mon Amour: Gerhart Schroeder's Dangerous Liaison. – Spiegel Online International. 01.12.2004
- [12] Jacn Ewing. Commentary: Schroder s Reforms: Less Than Meets tile Lye. – Business Week Online. 26.05.2003.
- [13] Andreas Tzortzis. A backlash to Schroeder's reforms. – The Christian Science Manitor, 24.05.2005
- [14] Clay Risen. Deutschland's Iron Lady. – Slate, 05.07.2005 j
- [15] Merkel plots a new course for Germany. –The Guardian, 27.06.2005
- [16] Merkel named as German chancellor. – BBC News, 10.10.2005
- [17] Сергей Золовкин. Ещё не Тэтчер// Новая газета. 13.10.2005.

#### Түйіндеме

Бұл мақалада «Герхард Шредер Германияның саяси және мемлекеттік қайраткері» экс-канцлердің тұралы айтылған. Ол саяси әлемдік майдандағы ірі тұлғалардың бірі. Бүні жеті жыл бойы федералдық канцлердегі қызметінен көруге болады. Герхард Шредер және оның партиясы берген уәделерің орындауға тырыса отырып, өз елінде гана емес, әлемдік саясатқа да араласып түзетулер еңгізіп отырды. Германия мынадай қағиданы ұстанады «әлемде тұрақты саясат орнату». Бұның дәлелің ирак дағдарысқа ұшыраған кезіндегі қатынасынан байқауға болады. Шредер және оның партиясы қарумен жәбірлеу арқылы соғысу емес, дипломатиялық келесі сөз арқылы жүргізуге болатының айтады.

#### Conclusion

This article deals with a German ex – chancellor Gerhard Shroder's political activity. He was one of the bright figures on the world political arena. During his period of office as a chancellor. G. Shroder and his party tried to fitful their prom ices. They made the life in Germany, buffer fook part in the.

### СОВРЕМЕННОЕ КАДЕТСКОЕ ОБРАЗОВАНИЕ В РЕСПУБЛИКЕ КАЗАХСТАН

Таутенов С.А.

В настоящее время в Республике Казахстан актуален вопрос военно-патриотического воспитания молодого поколения. Для независимого и молодого Казахстана важно иметь хорошо обученные, подготовленные, мобильные вооруженные силы. Поэтому в Казахстане очень развита сеть военно-патриотических клубов, кадетских корпусов и других военных учебных заведений, для которых главной целью является воспитание настоящего офицера, патриота своей страны.

Указом Президента Республики Казахстан Н. Назарбаева от 1 июля 1996 года № 3049 в стране создан Кадетский корпус Министерства обороны Республики Казахстан имени Шокана Уалиханова. Данный Кадетский корпус является средним специализированным учебным заведением с военно-профессиональной направленностью, предназначен для подготовки профессиональных кадров младшего командного состава, проходящих службу по контракту на должностях сержантского состава в Вооруженных Силах Республики Казахстан. Срок обучения 3 года на базе 9 классов. После 2-х лет обучения кадеты принимают военную присягу и заключают контракт на один год обучения в Кадетском корпусе и 5-летний срок прохождения

службы в войсках на контрактной основе на сержантских должностях.

Основными задачами Кадетского корпуса являются:

1. Подготовка сержантов-профессионалов по специальности «Командир отделения, экипажа, расчета», способных на личном примере обучать и воспитывать подчиненных.

2. Получение профессионально-технического образования, родственного по профилю подготовки военной специальности, «Слесарь по ремонту автомобильной и бронетанковой техники».

3. Изучение языков (казахского, русского, английского).

4. Изучение основ информатики, компьютерной грамотности, этики и эстетики.

5. Физическая подготовка на уровне спортивного разряда и овладение одним из видов восточных единоборств.

Выпускники получают диплом об окончании Кадетского корпуса по профессии «Младший командир мотострелковых войск (сержант-профессионал)» с присвоением квалификации «Слесарь по ремонту автомобильной и бронетанковой техники» и «Оператор персональных компьютеров», а

также удостоверение механика-водителя БМП 3 класса.

1 июля 2001 года Кадетский корпус отметил 5-летний юбилей со дня своего образования. В торжественных мероприятиях принял участие начальник Генерального штаба Вооруженных Сил Республики Казахстан генерал-полковник Касымов Алибек Хамидович. Перед началом церемонии вручения дипломов, значков об окончании Кадетского корпуса и юбилейного значка был открыт памятник Ш. Уалиханову и музей Кадетского корпуса.

В соответствии с приказом Министерства обороны Республики Казахстан № 119 от 15 мая 2001 года “Об утверждении и введении в действие Положения о курсах подготовки (усовершенствования) сержантов контрактной службы Вооруженных Сил Республики Казахстан” выпускники Кадетского корпуса проходят курсовую подготовку (усовершенствование), которая подразделяется на 6 уровней и включает в себя:

**1-й уровень** – проходят сержанты, прослужившие не менее 2-х лет по контракту, аттестованные к назначению на должности сержантов в звене «взвод-рота». Продолжительность курса – 2 месяца.

**2-й уровень** – проходят сержанты, прослужившие не менее 5-ти лет по контракту, аттестованные к назначению на должности сержантов в звене «батальон». Продолжительность курса – 2 месяца.

**3-й уровень** – проходят сержанты, прослужившие не менее 10-ти лет по контракту, аттестованные к назначению на должности сержантов в звене «полк-бригада». Продолжительность курса – 3 месяца.

**4-й уровень** – проходят сержанты, прослужившие не менее 10-ти лет по контракту, аттестованные к назначению на должности сержантов в звене «дивизия (база)». Продолжительность курса – 4 месяца.

**5-й уровень** – проходят сержанты, прослужившие не менее 15-ти лет по контракту, аттестованные к назначению на должности сержантов в звене «округ (род войск), вид Вооруженных Сил». Продолжительность курса – 6 месяцев.

**6-й уровень** – курс подготовки сержантов высшего уровня проходят сержанты, прослужившие более 15-ти лет по контракту, аттестованные к назначению на должности сержантов в звене «Генеральный штаб, Министерство обороны Республики Казахстан». Продолжительность курса – 6 месяцев.

По окончании второго и последующих уровней курсовой подготовки сержанты могут быть назначены на штабные должности соответствующего звена. А по окончании третьего и последующих уровней курсовой подготовки сержанты могут быть назначены на офицерские должности со-

ответствующего звена и им присвоено офицерское звание.

Как любое военное учреждение, Кадетский корпус имеет свой “Кодекс чести”. Мы представим самые главные его составляющие:

Особая честь и высокая ответственность – быть кадетом первого в истории Вооруженных Сил Республики Казахстан Кадетского корпуса.

**Кадет** – это абсолютная честность перед собой, товарищами и начальниками, это верность данному слову.

**Быть кадетом** – значит не допускать лжи или фальши даже в малейшем, это значит правдиво и смело излагать свои мысли, презирать трусость, слабоволие и малодушие, быть справедливым, помогать добрым словом и делом.

**Кадет** – это воля, упорство и настойчивость, отвага и трудолюбие.

**Быть кадетом** – это значит не бояться трудностей, а решительно преодолевать их, в любой обстановке действовать на благо Кадетского корпуса, Вооруженных Сил, народа Республики Казахстан.

**Кадет** – это профессионализм и компетентность, бескорыстие и самоотверженность, кадет никогда не использует свое звание и положение в личных интересах.

**Кадет** – это пример высокой ответственности за порученное дело, это инициатива и высокая исполнительность.

**Кадет** – никогда не скажет: «Не смогу или попробую», кадет всегда ответит: «Смогу и добьюсь».

“Учиться и служить так, чтобы у тебя могли учиться другие”, – таков **девиз кадета**.

В марте 1999 года в соответствии с постановлением Правительства Республики Казахстан создана Республиканская школа «Жас Улан» имени генерала армии С.К. Нурмагамбетова.

Идея создания специального учебного заведения, где бы со школьной скамьи готовились будущие военачальники для Вооруженных Сил независимого Казахстана, принадлежит Президенту страны Нурсултану Абишевичу Назарбаеву.

Во время презентации школы «Жас Улан» Глава государства – Верховный Главнокомандующий Вооруженными Силами РК Н.А. Назарбаев оставил запись в Книге почетных посетителей. Он пожелал воспитанникам стать достойными гражданами страны, верными защитниками независимого Казахстана.

Во все времена защита отечества считалась высшей гражданской доблестью. Продолжать традиции легендарных батыров, воинов Великой Отечественной войны призваны воспитанники Республиканской школы “Жас Улан”.

И не случайно Школе присвоено имя Героя Советского Союза генерала армии С.К. Нурмагамбетова, чья жизнь и ратный труд служат примером

для юных защитников Родины. Воспитанники гордятся тем, что Школа носит имя легендарного героя казахского народа, первого министра обороны суверенного Казахстана.

Школа является средним учебным заведением для углубленного изучения государственного и иностранных языков, военных дисциплин, а также усиленной физической подготовки.

Основные задачи: дать воспитанникам общее среднее образование, военные знания и навыки, необходимые для успешного обучения в высших военных учебных заведениях; воспитывать их преданными своей Родине – Республике Казахстан; вырабатывать у уланов высокие нравственные и физические качества, дисциплинированность и ответственность.

Республиканская школа «Жас Улан» имени генерала армии Нурмагамбетова С.К. является единственным военным учебным заведением в республике, где обучение воспитанников проводится с 5-го по 11-й класс.

Основой учебно-воспитательной работы является сочетание высокой требовательности с отеческой заботой о детях. С учетом этого и комплектовался командный и преподавательский состав.

Школа «Жас Улан» располагает современной учебно-материальной базой, включающей в себя учебные кабинеты и классы, оборудованные всем необходимым для организации процесса обучения и воспитания уланов.

В учебном процессе широко применяются новейшие технические средства обучения. Уланы имеют возможность в совершенстве овладеть компьютерной техникой.

В соответствии с распоряжением Премьер-Министра Республики Казахстан была организована шефская помощь в создании и совершенствовании учебно-материальной базы школы «Жас Улан».

Учебный процесс состоит из двух циклов: общеобразовательных и военных дисциплин. Наравне с привычными школьными предметами учащиеся осваивают чисто военные дисциплины: тактику, основы связи, строевую подготовку, общевоинские уставы и другие предметы. В классах по военным дисциплинам имеются образцы военной техники и оружия, где уланы могут закрепить на практике изучаемый материал.

Воспитанники принимают участие в олимпиадах по предметам обучения, проводимых городским управлением народного образования. В школе созданы все условия для нормального обучения и проживания детей. Государство полностью взяло на себя затраты по содержанию воспитанников. Уланы проживают в светлом и уютном общежитии в комнатах по 2–3 человека. В общежитии есть комнаты информационно-воспитательной работы, комнаты досуга, библиотека,

книжный фонд которой составляет более двадцати тысяч экземпляров учебной и художественной литературы. В читальном зале библиотеки уланы имеют возможность ознакомиться с новинками литературы, почитать свежую периодику, подготовить рефераты. В культурно-досуговом центре школы организованы различные кружки художественной самодеятельности, проводятся воспитательные и развлекательные мероприятия. Есть прекрасный кинозал, видеозал.

Уланы принимают активное участие в смотрах художественной самодеятельности, проводимых в городе. Воспитанники имеют возможность посещать музеи, театры, библиотеки столицы. Для уланов организуются встречи с ведущими актерами театров, писателями, художниками, деятелями науки.

Много внимания уделяется физическому воспитанию будущих защитников Родины. Во время посещения Школы первая леди Казахстана С. Назарбаева ознакомила детей с оздоровительной системой «Детка». В настоящее время в Школе имеются последователи учения П.К. Иванова. Воспитанники имеют возможность заниматься в спортивных секциях по восточным единоборствам, вольной борьбе, волейболу и баскетболу. Неоднократно уланы защищали спортивную честь учебного заведения на городских, областных и республиканских соревнованиях по различным видам спорта.

За непродолжительное время со дня открытия школы «Жас Улан» здесь побывали военные делегации США, Китая, Турции, Франции, Саудовской Аравии, Беларуси. Иностранные гости дали высокую оценку уровню подготовки воспитанников Школы.

Выпускники Школы для дальнейшего обучения могут направляться в военно-учебные заведения Министерства обороны Республики Казахстан, где они пользуются правом поступления без экзаменов. Кроме того, они могут поступать в военно-учебные заведения других министерств и ведомств Республики Казахстан, а также направляться для обучения в военно-учебные заведения других государств по решению руководства Министерства обороны Республики Казахстан в соответствии с международными договорами.

В заключение заметим, что к настоящему времени в Казахстане создана сеть военно-патриотических клубов, кадетских корпусов, кадетских классов. В кадетских учебных заведениях введена военная подготовка как обязательная учебная дисциплина, изучаются два иностранных языка. Ряд кадетских учебных заведений ориентирован на конкретный военный профиль, поэтому поддерживается связь с соответствующими военными академиями и университетами. Можно смело утверждать, что кадетское образование успешно развивается. Оно дает возможность решить актуальные

проблемы современного общества: растущую беспризорность, подростковую наркоманию и преступность. Кроме того, кадетское образование позволяет реализовать стремление многих родителей из неполных семей дать своему сыну не только качественное образование, но и хорошее воспитание, обеспечить ему достойное будущее.

Итак, в системе общего среднего образования создаются учебные заведения нового типа, целью которых является передача знаний по всем областям наук и подготовка юношей к служению Отчизне.

#### ЛИТЕРАТУРА

1. Валиханов Ч.Ч. Собрание сочинений: В 5-ти томах. Т. IV. – Алма-Ата, 1968. – 488 с.
2. Жемчужников Л.М. Мои воспоминания из прошлого. – Л., 1971. – 398 с.
3. Маркиз де Кюстин. Николаевская Россия. – М., 1990. – 364 с.
4. Вайсконф О. Сын Казахстана и России // Аргументы и факты Казахстан. – 2005. №5. – С.24-25.
5. Галанин Ю. О патриотическом воспитании в кадетском корпусе МЧС // Воспитание школьников. – 2002. – №8. – С.26-28.
6. Мыскин В.А. Погружение в предмет // Преподавание истории в школе – 1991. – №1. – С.36-39.
7. Военный энциклопедический словарь. – М., 1983. – 512 с.
8. Возрождение кадетских корпусов // www.ruscadet.ru.
9. Военно-учебные заведения в России // www.ruscadet.ru.
10. История Новочеркаска. Военно-ремесленная школа // www.ruscadet.ru.

11. Панков Н. Путеводная звезда алых погон // www.ruscadet.ru.

#### Түйіндеме

«Қазақстан Республикасындағы қазіргі заманғы кадеттік білім беру» мақаласында Қазақстан Республикасында қазіргі уақытта жас ұрпақтың әскери-патриоттық тәрбиесіне ерекше назар аударылуда. Қазақстанда басты мақсаты нағыз офицер мен үлгілі патриотарды тәрбиелеу болып табылатын әскери-патриоттық клубтар, кадеттік корпус-тар және басқа да әскери оқу орындар жүйесі дамыған. Әскери мектептердің түлектері еліміздің мақтаншы болып табылды және Қазақстан Республикасы Қорғаныс министрлігінің сонымен қатар халықаралық келісім-шарттарға сәйкес шетелдердің әскери оқу орындарында өздерінің оқуларын жалғастырады.

#### Conclusion

In article «Modern cadet formation in Republic Kazakhstan» to be said that now in Republic Kazakhstan the special attention is given to military-patriotic education of young generation. In Kazakhstan the network of military-patriotic clubs, military schools and other military educational institutions which overall objective is education of the present officer and the true patriot is widely developed. Graduates of military schools are pride of the country and usually continue the training in military schools of the Ministry of Defence of Republic Kazakhstan, and also abroad according to the international contracts. world policy. Germany follows the principle to “make the world stable”. The proof of that is its point of view on Irak crisis. G. Shroder and his party suppose the war must not be made using the weapon and force. It must be made on a diplomatic level.

### РЕКЛАМА ТУРИСТСКОЙ ОТРАСЛИ И ЕЕ РОЛЬ В ПОВЫШЕНИИ ИМИДЖА КОСТАНАЙСКОГО РЕГИОНА

Туманов К., Моторико Л.Г.

По данным Всемирной туристской организации [1], туризм является одной из самых высокодоходных (3-е место после топливно-энергетического и военно-промышленного комплексов) и динамично развивающихся отраслей. В настоящее время в сфере туризма в мире занято свыше 250 млн. человек, то есть каждый десятый работник. На его долю приходится 7% общего объема инвестиций, 11% мировых потребительских расходов, 5% всех налоговых поступлений, треть мировой торговли услугами.

Туризм в Республике Казахстан [3]. является одним из приоритетных направлений. На базе современного высокоэффективного и конкурентоспособного туристского комплекса в Казахстане будут обеспечиваться условия для развития отрасли как сектора экономики, интеграции в систему ми-

рового туристского рынка и развития дальнейшего международного сотрудничества. Уникальный природный потенциал Казахстана дает все возможности для развития различных видов туризма: культурно-познавательного, экологического, экстремального, делового, оздоровительного и других.

Президентом Республики Казахстан Н. Назарбаевым [3] туризм определен одним из важнейших кластеров развития несырьевого сектора экономики. Перед республикой поставлена ответственная задача: в ближайшем будущем войти в число 50 наиболее конкурентоспособных стран мира. Казахстанский туристский комплекс при этом способен стать мощным рычагом общего ускорения темпов роста и модернизации экономики республики.



Важнейшим фактором развития популярности туризма является реклама. Цивилизованная реклама – это не манипулирование общественным сознанием, а формирование актуальных, направленных на саморазвитие потребностей человека. Правильная, грамотно оформленная реклама государства и отдельных регионов может повысить туристский потенциал и имидж в глазах потенциальных потребителей [4].

Действенность рекламы зависит в значительной степени от правильного применения соответствующих форм и средств воздействия. А это, в свою очередь, требует от руководителей и специалистов туристских предприятий и организаций глубоких знаний, касающихся сущности современной рекламы, ее особенностей в индустрии туризма, планирования рекламной деятельности, разработки рекламных обращений, выбора средств распространения рекламы, формирования бюджета и оценки эффективности рекламы.

Департаментом предпринимательства и промышленности Костанайской области разработана программа по развитию туризма в нашем регионе на 2006-2008 годы.

Основными целями программы заявлены превращение туризма в доходную отрасль экономики за счет использования имеющихся природных и культурных ресурсов; повышение туристского потенциала области; удовлетворение средствами туризма потребностей в отдыхе всех слоев населения Костанайской области, Казахстана, СНГ, а также иностранных туристов. В соответствии с поставленными целями предстоит: создать туристский имидж Костанайской области; развивать въездной и внутренний туризм в области; максимально освоить в области туристские ресурсы; принимать необходимые меры по развитию, модернизации материальной базы туризма и туристской инфраструктуры; активизировать строительство новых объектов; создать экономические условия для развития туризма [7].

Сегодня туризм – развивающаяся отрасль, и создание своего «я» – одна из основных задач туроператоров. Республика намерена улучшать свой туристский имидж за рубежом и усилить контроль над участниками туристского рынка. Что касается въездного туризма, то ситуация здесь пока не отвечает требованиям времени. Объем въездных потоков сегодня еще относительно небольшой. При этом следует отметить, что туристов все же становится больше, причем растет число реальных туристов, а не «челноков» и трудовых мигрантов. Увеличение въездного туризма должна стимулировать за рубежом широкая рекламная кампания туристских возможностей Казахстана в целом и Костанайской области в частности.

Рекламные кампании в туризме имеют свои отличительные особенности, прежде всего, это то, что они предлагают потребителю услуги, а не то-

вары, и это накладывает на их организацию ряд условий. Прежде всего, реклама в туризме доводит до внимания потенциальных потребителей наиболее важные сведения о туристских продуктах и самом туристском предприятии. Реклама дает потребителям новые знания, усиливает удовлетворенность от купленного тура. Ассоциации, символы престижа, которые она вкладывает в туристский продукт, оказывают благоприятное воздействие на психику человека. Придание туристскому продукту с помощью рекламы дополнительной ценности является гарантией того, что клиент не будет сожалеть о потраченных средствах, наоборот, получит удовлетворение от приобретения туристских услуг [9].

С помощью рекламы туристские предприятия осваивают новые рынки сбыта. Будучи средством конкурентной борьбы, реклама способствует повышению качества туристского обслуживания. Масштабный сбыт туристских услуг означает для туристского предприятия рост доходов, достойную оплату труда персонала, благоприятный морально-психологический климат в коллективе, стабильность и уверенность в будущем. Однако, для того чтобы развивать рынок въездного туризма, необходимы финансовые вложения со стороны государства. И эти затраты в самой ближайшей перспективе должны окупить себя, так как реклама входит в маркетинговый комплекс, целью которого является повышение имиджа прежде всего государства, конкретного региона, а уж затем – туристского предприятия.

В ходе анализа возможности рекламной деятельности, направленной на популяризацию туристских комплексов и достопримечательностей области, нами было проведено анкетирование, в котором приняли участие 8 туристских предприятий. Также было опрошено 50 студентов Костанайского государственного педагогического института, обучающихся по специальности «Туризм».

В итоге были получены соответствующие результаты. Опрошенные туристские предприятия используют следующие виды и средства рекламы в процессе своей деятельности (в процентном соотношении):

- пресса – 24 %;
- радио – 20 %;
- печатная реклама – 20 %;
- выставки – 16 %;
- билборды – 12 %;
- реклама на местах продажи – 4 %;
- почтовая реклама – 4 %.

Не менее показательны результаты анкетирования студентов. На вопрос «Какие вы можете назвать туристские объекты Костанайской области?» санаторий «Сосновый бор» указали – 68 % опрошенных;

Наурзумский заповедник – 66 %;

база отдыха «Жайляу» – 26 %;  
 краеведческий музей – 14 %;  
 мавзолей им. Б. Алтынсарина – 10 %;  
 конный завод – 8 %;  
 «Селена» – 6 %;  
 кафе «Медеу» – 6 %;  
 ресторан «Рыцарский замок» – 4 %;  
 Парк Победы – 4 %;  
 Площадь целинников – 4 %;  
 гольф-клуб – 4 %;  
 Каменное озеро – 2 %;  
 «Стена расстрела» – 2 %.

Источники информации о туристских объектах:

используют СМИ – 68 % респондентов;  
 журналы читают – 28 %;  
 Интернетом пользуются – 48 %;  
 узнают от друзей – 46 %;  
 узнают из книг – 18 %.

Анализ анкетирования приводит к следующим выводам. Мы выявили наиболее известные туристские объекты и достопримечательности Костанайского региона. Однако реклама туристских комплексов и достопримечательностей Костанайского региона не является достаточно информативной, а вследствие этого мы наблюдаем слабую целенаправленность на потенциальных клиентов. Результаты анкетирования также показали, что наиболее предпочитаемыми средствами являются реклама в прессе и радиореклама. Процент наружной рекламы не высок из-за дороговизны её размещения. Наиболее часто используемыми источниками информации о туристских объектах являются СМИ и Интернет.

Возвращаясь к роли туристской отрасли в РК, еще раз подчеркнем, что она считается одним из приоритетных направлений в развитии экономики государства. Поэтому вполне закономерна заинтересованность государственных органов в развитии туризма, участие властей в различных мероприятиях, способствующих его популяризации. Не случайно именно в Астане в октябре 2009 года прошла 18 сессия Генеральной Ассамблеи ВТО, что способствовало повышению имиджа страны на международной арене. Премьер-министром РК К. Масимовым было отмечено: «В настоящее время у Казахстана нет плохого имиджа на мировой арене, но также нет и твердого позитивного имиджа в туристской сфере. В связи с этим, в первую очередь, я хотел бы поработать над усилением имиджа Казахстана». Исходя из этого, можно понять, что роль государства и местных органов на местах, их плодотворное сотрудничество с туристскими предприятиями Костанайской области исключительно важны в деле повышения имиджа нашего региона.

Какие же проблемы возникают при проведении рекламных мероприятий, направленных на

повышение имиджа Костанайского региона? Какие конкретно трудности возникают при проведении рекламных мероприятий? Чтобы получить ответы на эти вопросы, мы использовали результаты анкетирования туристских предприятий. В итоге получены следующие данные. По словам представителей туристских предприятий, реклама, предлагаемая ими, имеет слабую восприимчивость и плохую целенаправленность на потенциальных клиентов.

70 % опрошенных туристских предприятий не имеет достаточных денежных средств для организации и проведения рекламных кампаний. Из этого можно сделать вывод о слабом развитии внутриобластного и въездного туризма, практическом отсутствии взаимодействия государственных органов и туристских предприятий. Последнее, судя по итогам опросов, по-прежнему выживают за счет организации зарубежных поездок и не имеют необходимой материальной и финансовой базы для развития въездного туризма. Кроме того, основной ареал проведения рекламных мероприятий – Костанайская область, т.е. наши предприятия не выходят на республиканский уровень, а это влечет за собой ряд других проблем. Одна из них – отсутствие имиджа Костанайского региона как одного из туристских центров Северного Казахстана.

В результате проведенного анкетирования предлагаем следующие рекомендации, которые могут быть использованы в организации и проведении рекламных мероприятий по повышению имиджа Костанайского региона:

1. Усилить взаимодействие между туристскими предприятиями города и области с местными органами власти по совместному продвижению туристского продукта **области на внутренний (казахстанский) и международный рынки.**

2. Способствовать развитию внутреннего и въездного туризма.

3. Популяризировать этнотуризм и экотуризм среди широких слоев населения с помощью широкомасштабных рекламных кампаний.

4. Практиковать участие в региональных и международных выставках.

5. Проводить ознакомительные поездки для туристских агентств и представителей СМИ из других регионов Казахстана и приграничных районов России.

6. Издавать и распространять высококачественные рекламные материалы о Костанайской области.

7. Установить в местах, наиболее посещаемых туристами, информационные табло на русском, казахском, английском языках.

Анализируя исследование, проведенное нами, мы можем сделать еще несколько выводов.

Для повышения имиджа государства в целом и отдельного региона в частности необходи-

мо издание и активное распространение высококачественных полиграфических и аудиовизуальных рекламных материалов о рекреационном потенциале предлагаемых туристских объектов. Привлечению туристов будут способствовать краеведческие публикации, рекламно-издательская деятельность, в том числе туристских фирм и гостиниц. Формирование положительного имиджа на уровне туристских организаций во многом зависит от разработки качественного туристского продукта, способного привлечь туриста. Это могут быть отдельные услуги туристского характера (например, проживание в гостинице) или их комплекс, предоставляемый потребителю в виде туристского путешествия с определенными целями и по заранее запланированному маршруту. Такой комплекс услуг воспринимается потребителем как один продукт и приобретается в совокупности всех его компонентов. В настоящее время въездной туризм в Костанайском регионе имеет узкую санаторно-курортную и рыболовно-охотничью специализацию. Без активного государственного участия, соответствующей государственной политики продвижения регионального продукта, направленной на повышение имиджа области в целом, выход на республиканский и международный уровни пока проблематичен.

#### ЛИТЕРАТУРА

1. Всемирная туристская организация – [www.world-tourism.org](http://www.world-tourism.org)
2. Статистика Всемирной Туристской Организации – <http://www.mot.gov.kh/statistic.asp>
3. Сайт Министерства туризма и спорта Республики Казахстан – [www.mts.gov.kz.htm](http://www.mts.gov.kz.htm)
4. Дурович А.П. Реклама в туризме. – М.: Новое знание, 2006. – С. 4.
5. О дальнейших мерах по реализации Стратегии развития в Казахстане до 2030 года: Указ Президента Республики Казахстан Н.Назарбаева №344 от 17 февраля 2000 г.
6. Государственная программа развития туризма в Республике Казахстан на 2007-2011 годы. – Астана, 2006.
7. Региональная программа развития туризма в Костанайской области на 2006-2008 годы / Разработчик – Департамент предпринимательства и промышленности Костанайской области
8. Стратегия развития конкурентоспособного туристского кластера в Республике Казахстан на 2009-2014 годы. Министерство туризма и спорта РК.
9. Гермес. Торговля и реклама: Сборник. – СПб.: ТОО «Аллегория», 1994. – С. 365, 366.
10. Кохтев Н.Н. Реклама: искусство слова: Рекомендации для составителей рекламных текстов. – М.: Изд-во МГУ, 1997. – 96 с.
11. Вуколов В.Н. Введение в специальность «Туризм»: Учебное пособие. – Алматы, 2004. – С. 13.
12. Дурович А.П. Реклама в туризме. – М.: Новое знание, 2006. – С. 244.
13. Реклама в индустрии туризма – [www.pr-dialog.ru](http://www.pr-dialog.ru)
14. Дурович А.П. Реклама в туризме. М.: Новое знание, 2006. – С. 176
15. Рожков И.Я. Международное рекламное дело. – М.: Банки и биржи, ЮНИТИ, 1994. – С.12.
16. Дурович А.П. Маркетинг в туризме. – Минск: Новое знание, 2005. – С. 170-171.
17. Реферат студентки факультета международного туризма и гостеприимства, гр. 1541<sup>В</sup> Усовой В.В. Руководитель: Богаевская А.Н. – [www.5ballov.ru](http://www.5ballov.ru)

#### Түйіндеме

*Мақалада туризмнің ролі дамып жатқан Қазақстанда ең пайдалы және динамикалы приоритетті бағыттың бірі болу керек сала ретінде аталып айтылған.*

*Авторлар республиканың мол табиғи мүмкіндіктерін, туристік кластер дамуында оларды кеңінен қолдану қажеттілігін, әсіресе сыртқы нарықта екенін атап өткен.*

*Мақаланың басым бөлігі туристік саланы жарнамалау мәселелерін сараптауға, оның әрекеттілігіне, баспа, радио, интернет саласында қолдануға тиімділігіне бағытталған.*

*Мақалада мемлекеттің саланың дамуы және оның жарнамалануына белсенді қатысуының қажеттілігі жайлы ойлар анық аңғарылады.*

*Жарнама кампанияларының сараптамасы нәтижелері бойынша көбінесе турфирмаларда оларды өткізуге қаражат жетіспейтіні айтылады. Осыдан мақаланың сауалнамаға және алынған мәліметтердің сараптамасына негізделген өзектілігі жоғары.*

*Мақаланың қорытындысында авторлар Қостанай аймағының имиджін көтеруге арналған жарнамалық іс-шараларды ұйымдастыру мен өткізу барысында қолдануға болатын нақты нұсқаулар береді.*

#### Conclusion

*The role of tourism as one of dynamic development spheres which must be one of the main directions in Kazakhstan is tackled in this article.*

*The authors point out a wide natural opportunities of the republic, see the necessity of using and promoting tourism cluster especially in foreign trade.*

*Much attention is paid to the analysis of tourist problem advertising, the effective use of mass media, Internet in this sphere.*

*Judging by the analysis of advertising campaign, tour firms run out of money.*

*Authors give concrete recommendations which can be used in the organization and conducting of advertising campaign and increasing the image of Kostanay region.*

ПОЗДРАВЛЯЕМ С ЮБИЛЕЕМ!

**Қадірменді Аманжол Күзембайұлы!**



Сізді 65 жылдық мерейтойыңызбен шын жүректен құттықтаймыз!

Ақылы асқанды дана халқымыз қашаннан **аға** тұтқан ғой. Содан да болар, аға аты әркез ардақ та, асқақ та естіледі. Адам болып өмір босағасын аттағанда, алдымен аясына алатын ата-анаң болса, онан соң бауырына басатын осы **ағаң**. Тәй-тәй басып ертеңге талпынғанда соңына еретінің – **аға!** Ер жетіп, өмір айдынын шарқ ұрғанда өнеге алатының – **аға!** **Аға** сонан да ардақ. **Аға** аты сонан да асқақ.

Сондықтан **Аманжол аға** желдей есіп, жүйткітіп жеткен 65 жыл-дық мерейтойыңызда жақсы бір тілек тілеу біз үшін үлкен абырой. Ғылым жолында да, сатира саласында да ешкімге дес бермей жүрген шағыңыз әлі көз алдымызда. Сіз туған халқыңызға, кіндік кесіп шыр етіп өмір есігін айқара ашқан қасиетті де, киелі туған жеріңіз үшін аянбай еңбек еттіңіз. Өмір жолы – ұзақ жол! Осы жолда ұрпақ өсіріп, ел үшін қызмет етіп, сан мыңдаған шәкірт тәрбиелеген жандар қаншама!?! Соның қатарынан ойып тұрып орын алатын жан – **өзіңіз!**

Ал енді **Сіздің** ғылымдағы орныңыз ерекше. Қазақ тарихында атыңыз алтын әріппен жазылған. Қостанай жерінде туып, туған халқыңыздың тарихын жақсы игерген **сізге** ол жөнінде кітап жазу қиын болған жоқ. Сіздің жарық көрген құнды ғылыми еңбектеріңіз көкірегі ояу, көңілі ашық, көзінде нұры бар әр қазақтың кітап сөресінде қасиетті затына айналды.

Сіздің бергеніңізден халқыңызға беретініңіз көп. Сізге зор денсаулық тілейміз, отбасыңызда әрқашан да береке-бірлік болып, ұрпағыңызға бақыт, дәулет, өзіңіздің жеке басыңызға шығармашылық табыс тілейміз.

**Рубинштейн Елена Бертрановна**

Рубинштейн Е.Б. родилась в г.Акмолинске (ныне г.Астана). В 1982 году успешно закончила Московский государственный университет им. М.В. Ломоносова, где специализировалась по кафедре Новой и Новейшей истории Европы и Америки по истории Англии.

С 1982 по 1985 годы преподавала историю Древнего мира в Кустанайском педагогическом институте.

С 1985 по 1988 годы обучалась в аспирантуре исторического факультета МГУ, где работала под руководством профессора д.и.н. Мещериковой М.И. над темой «Общественно-политические взгляды Болингбронна».

Кандидатская диссертация была защищена в МГУ 12 июня 1990 года. В 1994 году Е.Б. Рубинштейн присвоено ученое звание доцента. В 1995 году Елена Бертрановна выиграла грант на участие в семинаре крупнейшего американского историка профессора Р. Дармонта «Восток-Запад», посвященном изучению проблем эпохи Просвещения.

В 1995-1997 гг. выступила с докладами на IX, X международных конгрессах по эпохе Просвещения в Мюнстере (Германия) и Дублине (Ирландия).

В 1998 году собирала материал для докторской диссертации в библиотеке Йельского университета. Успешно защитила докторскую диссертацию на тему «Американская конституционная доктрина и британская политическая мысль» в мае 2004 года.

В 1997-2004 гг. – профессор КГУ, 2005-2007 гг. – член диссертационного совета по специальности «Всеобщая история и история международных отношений» при ученом совете КазНУ (г. Алматы).

Профессор Рубинштейн Е.Б. читала лекционные курсы для бакалавров и магистрантов «Новая история Европы и Америки», «Новейшая история Европы и Америки», «Эпоха Возрождения как интел-



лектуальная формация», «Фундаментальные проблемы всемирной истории», «Американская конституционная доктрина накануне Войны за независимость».

Рубинштейн Е.Б. – автор 2 монографий, 2 учебно-методических пособий, более 40 статей.

С 2005 года заведовала кафедрой всемирной истории. С сентября 2009 года возглавляет факультет истории и искусств КГПИ.

Рубинштейн Е.Б. в 2008-2009 гг. являлась членом экспертной комиссии по истории Комитета по контролю в сфере образования и науки РК.

В 2009 году доктору исторических наук Рубинштейн Е.Б. присвоено ученое звание профессора. В октябре 2009 года в связи с 70-летием КГПИ Рубинштейн Е.Б. награждена знаком «За заслуги в развитии науки».

*Так интересно всегда с Вами рядом!  
Вы старшим другом сумели нам стать!  
В учениках открывая таланты,  
Рады помочь и во всем поддержать!  
Мы с благодарностью и уважением  
Счастья желаем и новых побед,  
Творческих подвигов и вдохновенья!  
А также только лучшего, только вечного,  
Только светлого и чудесного,  
Замечательного, интересного...*

*С искренними пожеланиями факультет истории и искусств*



### **Құрметті Серікбай Оспанұлы!**

Сізді кемел жас асқаралы 60-тың бесінші белесіне шығып отырған мерейтойыңызбен Қостанай мемлекеттік педагогикалық институтының ректораты шын жүреппен құттықтайды!

Сіз 1975 жылы «Жазушы» баспасынан жарық көрген «Жарқын жастық» пен 2004 жылы шыққан «Қараторғайға» дейінгі шығармашылық ғұмырыңызда қазақ поэзиясының қорына елеулі үлес болып қосылған «Қайнарбұлақ», «Қоңыраугүл», «Айгүл», «Алтын арқау», «Батыр туралы баллада», «Тіршілік тамыры», «Назқоңыр», «Шашу», «Бесік», «Қадыр түні», т.б. жыр жинақтарын тудырдыңыз.

Екі жүзден аса ән мәтіндерін жаздыңыз. «Сағындым Алматымды», «Шилі өзен», «Бақытты болындар жұбайлар», «Аққу ұшып барады», «Айлы түнде», «Көзіңнен айналайын», «Ойлап сені таптым мен», «Асыл жазым-ай», «Ауылды аңсау», «Сарыарқа», сынды өлеңдеріңіздің мәтініне жазылған

әндер бүгінде алқалы жиын-тойларда жиі орындалатын, ел-жұрт сүйіп, сүйсініп тындайтын шын мәніндегі халықтық шығармаларға айналды.

Қазақ өнеріне сіңірген еңбегіңіз мемлекет тарапынан да жоғары бағаланып, 1986 жылы «Еңбектегі ерлігі үшін» медалімен марапат-талдыңыз. 1995 жылы Жамбыл атындағы халықаралық сыйлықтың, 2003 жылы Жарасқан Әбдірашев атындағы сыйлықтың иегері болдыңыз. Шығармашылығыңыздың шынайы бағасын білдіретін басқа да сыйлық-тарыңызды санап жату шарт емес.

«Жігітке жеті өнер де аз» дейді. Халық даналығы түйіндеген осы бір сөз мәйегін Сіздің бойыңызда тоғысып жатқан ақындық, серілік, ұсталық, айтыскерлік, әншілік, палуандық өнермен түсіндіріп беруге болады.

Сіз кемел шағыңызда бойыңызға біткен өнер өрісін ұстаздық пен ғалымдыққа бұрып, ақыл қуатын ғылыми салмағы мол публицистикалық және ғылыми еңбектер жазуға жұмсадыңыз. «Публицистика», «Ахмет өскен ақындық орта» атты оқулықтар жазып шығардыңыз. «Ыбырай және оның айналасындағы адамдар» атты ғылыми-зерттеу монографияңызды аяқтадыңыз. «Қазақтың ақын-публицистері» тақырыбындағы үлкен еңбегіңізді тәмамдадыңыз.

Құрметті Серікбай Оспанұлы!

Сізге үлкен табыс, ұзақ ғұмыр, зор денсаулық, баянды бақыт, ырысты бақ-дәулет тілейміз. Отбасыңызға Алланың нұр-шапағаты жауып, шаңырағыңыз қашан да шадыман береке мен мерекеге толы болсын!

Педагогика кафедрасының ұжымы шын жүректен **Рамазанова Гүлнар Каберқызын** мерей тойымен құттықтай отыра отбасына құт-береке, бақыт, зор денсаулық тілейміз!

**Құрметті Гүлнар Каберқызы!!!**  
 Құтты болсың 50 деген жасыңыз  
 Өмірде алда шарықтаңыз, тасыңыз  
 Жас ұрпаққа өнеге боп, үлгі боп,  
 Бұдан биік асулардан асыңыз.  
 Шарықтаңыз, шаттаныңыз, тасыңыз,  
 Әрбір күнді сәтті күймен ашыңыз.  
 50 деген ел таныған биіктік  
 Аман болып, жүзден әрі асыңыз!



**Бородулина Ольга Викторовна**

В этом году отмечается юбилей замечательного коллеги, опытного преподавателя кафедры биологии и географии естественно-математического факультета Костанайского государственного педагогического факультета.

Бородулина Ольга Викторовна уроженка Оренбургской области России. В 1982 году с отличием закончила биолого-химический факультет Кустанайского государственного педагогического института им. 50-летия СССР по специальности «Биология». В 1987-89 гг. прошла стажировку в лаборатории альгологии Ботанического института АН СССР в г. Ленинграде. В 1989 г. поступила в целевую аспирантуру БИН АН СССР. В 1993 году успешно защитила кандидатскую диссертацию в БИН РАН г. Санкт-Петербурга по альгологии на тему «Диатомовые водоросли верхнего течения р.Тобол». Продолжила работу в Костанайском государственном университете в должности старшего преподавателя. С 1997 года работала в должности

доцента кафедры ботаники, позднее – кафедры биологии, в настоящее время – кафедры биологии и географии Костанайского государственного педагогического института.

Научное направление Бородулиной О.В. – ботаника, флористика и систематика. Она является коллектором гербария КГПИ и работает над научной темой «Альгофлора Северного Казахстана». Автор 2 методических пособий, 25 научных статей. Активно участвует в развитии кафедры, много лет возглавляла методическую комиссию кафедры и методическое бюро факультета естественных наук. Успешно сотрудничала с телекомпанией «Алау» в создании серии передач по декоративному цветоводству. Ежегодно руководит подготовкой дипломных и магистерских работ. Выпускники Ольги Викторовны преподают во многих вузах Северного Казахстана, продолжая добрые традиции кафедры биологии и географии естественно-математического факультета.

Желаем юбиляру дальнейших творческих успехов, благополучия и счастья!

- Айдналиева А.Т.*, старший преподаватель, КГУ им. А. Байтурсынова
- Божекенова Ж.Т.*, магистрант 2 года обучения, КГПИ
- Бородулина О.В.*, кандидат биологических наук, доцент, КГПИ
- Ваулина Н.М.*, кандидат педагогических наук, гимназия №5, г. Рудный
- Гринских Г.В.*, магистр истории, преподаватель, Костанайский педагогический колледж
- Дамаева Н.С.*, старший преподаватель, КГПИ
- Даулетбаева Г.Б.*, старший преподаватель, КГУ им. А. Байтурсынова
- Даулетбаев Т.Е.*, кандидат физико-математических наук, доцент, КГПИ
- Даумова Б.Б.*, начальник отдела образования акимата г. Костаная
- Духин Я.К.*, кандидат исторических наук, доцент, КГПИ
- Куанышбаев С.Б.*, кандидат географических наук, доцент, проректор по учебной и методической работе, КГПИ
- Кулабаев Н.Ж.*, старший преподаватель, КГПИ
- Лялина А.Ю.*, магистрант 1 года обучения, КГПИ
- Маженова Ж.А.*, магистрант 2 года обучения, КГПИ
- Мамиева Б.О.*, кандидат филологических наук, ученый секретарь, КГПИ
- Мкртчян Л.С.*, студентка 4 курса, КГПИ
- Моторико Л.Г.*, старший преподаватель, КГПИ
- Мухамадеев Т.М.*, первый проректор Кокшетауского университета им. А. Мырзахметова, кандидат исторических наук, доцент, Почетный работник образования РК, полковник запаса
- Ордашева М.Ж.*, магистр психологии и педагогики, преподаватель, КГПИ
- Панияз Т.П.*, старший преподаватель, КГПИ
- Плеханова Ю.В.*, Нижневартровский государственный гуманитарный университет
- Пономарев М.Н.*, старший преподаватель, КГУ им. А. Байтурсынова
- Сарина А.М.*, магистрант 1 года обучения, КГПИ
- Сахратова А.Т.*, магистрант 2 года обучения, КГПИ
- Сейсембай Г.А.*, старший преподаватель, КГПИ
- Сморodin В.В.*, магистр географии, старший преподаватель, КГПИ
- Стаховская С.В.*, Костанайский педагогический колледж
- Субботина Е.И.*, старший преподаватель, КГУ им. А. Байтурсынова
- Тапаева А.Б.*, кандидат исторических наук, доцент, КГПИ
- Тулегенов А.А.*, магистрант 2 года обучения, КГПИ
- Туманов К.*, студент 3 курса, КГПИ
- Таутенов С.А.*, магистрант 2 года обучения, КГПИ

## МАЗМҰНЫ СОДЕРЖАНИЕ

### *БІЛІМ БЕРУ ҚЫЗМЕТІНІҢ ТЕОРИЯСЫ ЖӘНЕ ӘДІСТЕМЕСІ ТЕОРИЯ И МЕТОДИКА ОБРАЗОВАТЕЛЬНОЙ ДЕЯТЕЛЬНОСТИ*

<i>Ваулина Н.М.</i> Структурирование материала в развивающем обучении. Принцип полифоничности .....	3
<i>Гринских Г.В.</i> Актуальность гендерного подхода в воспитании и обучении современной молодежи .....	5
<i>Даулетбаева Г.Б.</i> Проблемы автоматизации деятельности высшего учебного заведения.....	8
<i>Ордашева М.Ж.</i> Особенности творческой деятельности учащихся на уроках изобразительного искусства .....	10
<i>Плеханова Ю.В.</i> Проблемы и перспективы создания и развития поликультурного образовательного пространства. Формирование поликультурной языковой личности .....	13
<i>Сморodin В.В.</i> Практическая значимость школьного туризма для учащихся школ.....	17
<i>Стаховская С.В.</i> Формирование поликультурной личности в условиях малокомплектной сельской школы .....	19

### *ГУМАНИТЕРЛЫҚ ЗЕРТТЕУЛЕР – ГУМАНИТАРНЫЕ ИССЛЕДОВАНИЯ*

<i>Айдналиева А.Т.</i> Правовое регулирование предпринимательства в Республике Казахстан.....	23
<i>Даумова Б.Б.</i> К вопросу о формировании этнотолерантной компетентности учащихся старших классов.....	26
<i>Духин Я.К., Волкова О.К.</i> Исторический жанр русской живописи как симптоматика времени .....	29
<i>Құлабаев Н.Ж., Мамиева Б.О.</i> XX ғасыр басындағы әйел теңсіздігі тақырыбы және ұлттық таным .....	34
<i>Мамиева Б.О.</i> XX ғасыр басындағы ақындар шығармаларындағы азаттық сарындар .....	37
<i>Мухаммадеев Т.М.</i> Историография: проблемы военной истории казахов .....	39
<i>Панияз Т.П.</i> Геосаясат және геосаяси классикалық теориялар хақында .....	49
<i>Пономарев М.Н.</i> Кредитоспособность клиентов банка и ее оценка .....	51
<i>Сейсембай Г.А., Мамиева Б.О.</i> Базар жырау толғауларының көркемдік кестелері .....	54
<i>Субботина Е.И.</i> Роль маркетинга в регулировании банковской деятельности.....	56
<i>Тапаева А.Б.</i> Заселение верхнеиртышской линии .....	58

### *ЖАРАТЫЛЫСТАНУ ЗЕРТТЕУЛЕР – ЕСТЕСТВЕННОНАУЧНЫЕ ИССЛЕДОВАНИЯ*

<i>Божекенова Ж.Т., Бородулина О.В.</i> Агарикоидные гименомицеты северных районов Костанайской области (Узункольский, Мендыгаринский, Костанайский, Алтынсаринский) .....	62
<i>Дамаева Н.С.</i> Психофизиологические основы художественно-исполнительской техники .....	64
<i>Даулетбаев Т.Е., Тулегенов А. А.</i> Ықтималдығы $S_{[0,1]}$ – кеністігінде қабылданатын үлестірімнің кейбір мәселелері .....	67
<i>Куанышбаев С.Б., Лялина А.Ю.</i> Куэсты – один из типов эрозионно-денудационного рельефа .....	70

### *ЖАС ҒАЛЫМ МІНБЕСІ – ТРИБУНА МОЛОДОГО УЧЕНОГО*

<i>Дәулетбаев Т.Е., Маженова Ж.А.</i> 6-сынып оқушыларына ұсынылатын «ықтималдықтар теориясы мен математикалық статистика» курсының кейбір ерекшеліктері мен талаптары .....	73
<i>Мкртчян Л.С.</i> Психологические аспекты игры .....	76
<i>Сарина А.М.</i> Новый взгляд на положение женщины в обществе в произведениях казахских писателей начала XX века .....	78
<i>Сахратова А.Т.</i> Герхард Шредер как политический и государственный деятель фрг .....	80
<i>Таутенов С.А.</i> Современное кадетское образование в Республике Казахстан .....	84
<i>Туманов К., Моторико Л.Г.</i> Реклама туристской отрасли и ее роль в повышении имиджа Костанайского региона .....	87

### *МЕРЕЙТОЙЛЫҚ ҚЫТТЫҚТАУ – ЮБИЛЕЙНОЕ ПОЗДРАВЛЕНИЕ.....*

91

### *АВТОРЛАР ЖӨНІНДЕ МӘЛІМЕТ – СВЕДЕНИЯ ОБ АВТОРАХ .....*

94



## ИНФОРМАЦИЯ ДЛЯ АВТОРОВ

Журнал «ҚМПИ Жаршысы» публикует статьи об оригинальных и ранее не печатавшихся результатах исследований в области социально-гуманитарных, физико-математических, технических, биологических, химико-технологических, экономических наук, по экологии, международным научным связям и т.п.

Решение о публикации принимается редакционной коллегией журнала после рецензирования. Отклоненные статьи повторно редколлегией не рассматриваются.

Статьи публикуются на казахском, русском и английском языках.

Журнал выходит четыре раза в год (январь, апрель, июль, октябрь).

### Требования к статьям:

1. Принимаются к рассмотрению статьи объемом до 5 полных страниц формата А-4, включая схемы, таблицы, рисунки, резюме, список литературы.

2. К статье обязательно прилагаются:

– сведения об авторе: фамилия, имя, отчество (полностью), научное звание, ученая степень, должность, место работы (название вуза, организации, факультет, кафедра), рабочий телефон, факс, домашний адрес и телефон;

– рецензия;

– аннотация (аннотация статьи, публикуемой на казахском языке, должна быть на русском и английском языках; аннотация статьи, публикуемой на русском языке, – на казахском и английском языках).

3. Статьи предоставляются в машинописном виде (1 экз.) и на магнитном носителе.

4. Текст статьи должен быть набран в редакторе WORD в системе WINDOWS 98.

Шрифт: Times New Roman, кегль 12, интервал одинарный. Параметры страницы: нижнее поле – 25 мм, остальные – 20 мм

Жирным шрифтом по центру: название статьи прописными буквами, ниже фамилия, имя, отчество.

5. Размер математических формул по усмотрению автора. Текст должен быть отформатирован по ширине, не содержать больших пробелов в формулах и между формулами, нумерация для формул строго по правому краю.

6. Иллюстрации (чертежи, графики, схемы, диаграммы) и таблицы оформляются согласно Инструкции ДАНК МН-АН РК (1998 г.) по оформлению диссертаций и авторефератов.

Графический материал должен быть выполнен четко, в формате, обеспечивающем ясность передачи всех деталей, и представлен на электронном носителе.

7. Цитируемая в статье литература дается в виде списка в конце статьи (автор, название, вид издания, место, год издания, количество страниц в источнике). В тексте цифровые ссылки помечаются квадратными скобками.

Сноски даются цифрами постранично.

### По всем вопросам приема и публикации статей обращаться по адресу:

Республика Казахстан, 110000,  
г. Костанай, ул. Тарана, 118  
Костанайский государственный  
педагогический институт,  
каб. №114, 116  
Тел. (7142) 53-34-71  
E-mail: kqpinauka@mail.ru

---